



DRAG RACING

Kiihdytysajon sääntökirja

2019

Voimassa 1.2.2019 alkaen.

Toimittanut FHRA ry:

Jari Kujala
Hannu Nurminen
Lasse Koskinen
Juha-Pekka Lähteenmäki
Esko Raisvu

Finnish Hot Rod Association FHRA ry varaa syytä erikseen ilmoittamatta oikeuden korjata, tai muuttaa sääntökirjaa, lisätä siihen osia, tai poistaa siitä tietoja milloin tahansa julkaisemalla uudistuksista teknisiä bulleeteineja verkkosivustolla www.fhra.fi

Sisälllys

YLEISET MÄÄRÄYKSET	22
1.0.1 AUTOURHEILUN KANSAINVÄLINEN JOHTO	22
1.0.2 AUTOKILPAILUJEN KANSAINVÄLISET SÄÄNNÖT	22
1.0.3 AUTOURHEILUN KANSALLINEN JOHTO	22
1.0.4 LYHENNYKSET	22
1.0.5 KOTISIVUJA.....	22
1.0.7 KANSAINVÄLINEN KILPAILU	22
1.0.8 KANSALLINEN KILPAILU.....	22
1.0.9 RAJOITETTU KILPAILU	23
1.0.10 SULJETTU KILPAILU	23
1.0.11 OHJAAJA	23
1.0.12 KILPAILUJEN JÄRJESTÄMINEN	23
1.0.13 ILMOITTAUTUMINEN	23
1.0.14 KILPAILUAJONEUVON ILMOITTAMINEN.....	23
1.0.15 KUMMISSÄÄNTÖ	23
POIKKEUSLUVAT.....	24
1.0.17 LISENSIN KELPOISUUS	24
1.0.18 LAJITUTKINTOLUOKAT	24
1.1 KILPAILIJOITA KOSKEVAT MÄÄRÄYKSET	25
1.1.1 KILPAILUSÄÄNTÖJEN TUNTEMINEN JA NIIDEN NOUDATTAMINEN.....	25
1.1.2 OHJAAJAN VAIHTO	25
1.1.3 KILPAILUNUMEROT / RYHMÄMERKINNÄT.....	25
1.1.4 VAARALLINEN KILPAILUAJONEUVO	25
1.1.5 MAINOSTUS JA TEAM-MERKIT	25
1.2 RANGAISTUSMÄÄRÄYKSIÄ.....	26
1.2.1 SÄÄNTÖJEN RIKKOMUS	26
1.2.2 ERILAISET RANGAISTUKSET.....	26
1.2.3 SAKKO.....	27
1.2.4 AJOSUORITUKSEN HYLKÄYS	27
1.2.5 KILPAILUSTA POISSULKEMINEN.....	27
1.2.6 LISENSIN PERUUTUS.....	27
1.2.7 KILPAILUKELVOTTOMAKSI JULISTAMINEN.....	27
1.2.8 KANSAINVÄLISEN RANGAISTUKSEN LAAJENTAMINEN	27
1.2.9 AUTOJEN KILPAILUKIELTOON TAI KILPAILUKELVOTTOMAKSI JULISTAMINEN.....	27
1.2.10 PALKINNON MENETTÄMINEN	27
1.2.11 TUOMION JULISTAMINEN.....	27
1.2.12 RANGAISTUKSEN LIEVENTÄMINEN.....	27
1.2.13 VASTALAUSEET (PROTESTIT)	28
1.2.14 VETOAMINEN	28
1.3 VAKUUTUSMÄÄRÄYKSET	28
1.3.1 KILPAILIJAN TAPATURMAVAKUUTUS.....	28
1.3.2 KORVAUSALUEET JA VAKUUTUSSUMMAT.....	28

1.3.3 KILPAILUJEN JÄRJESTÄJÄN JA KILPAILIJAN VASTUUVAKUUTUS.....	28
1.3.4 SÄÄNTÖJEN SOVELTAMINEN JA MÄÄRÄYSTEN TULKINTA.....	28
1.3.5 KILPAILUSÄÄNTÖJEN MUUTTAMINEN.....	28
2 KIIHDYTYSAJON SÄÄNNÖT 2019	29
2.1 VOIMASSAOLO	29
2.2 OSANOTTO	29
2.3 PISTELASKU.....	29
2.4 YLEISÖKILPAILUT.....	30
2.4.1 DR RYHMÄJAKO, KILPAILUNUMEROT	30
2.4.2 DR KILPAILUMENETELMÄ	31
2.4.3 DR INDEKSI JA INDEKSIIN KIRISTYSJÄRJESTELMÄ.....	33
2.4.3.1 Competition Index Control (CIC)	33
2.4.4 DR SUOMEN ENNÄTYS	34
2.4.5 DR LÄHTÖJÄRJESTELYT.....	35
2.4.6 DR VARAMIEHET.....	35
2.4.7 DR BURNOUT.....	35
2.4.7 DR RADAN VALINTA.....	35
2.4.8 DR LÄHTÖALUE JA LÄHTÖMENETELMÄ.....	35
2.4.9 DR STARTTI.....	37
2.4.10 PRO START.....	37
2.4.11 FULL TREE	37
2.4.12 DR POISSULKEMISEN PERUSTEET	37
2.4.12.1 KILPAILUSTA POISSULKEMINEN.....	37
2.4.12.2 AJOKIERROKSELTA POISSULKEMINEN (jää tuloslistalle).....	37
2.4.12.3 VALMIUSVIIVASÄÄNTÖ (PRE-STAGE).....	38
2.4.12.4 SOOLOAJO.....	38
2.4.12.5 MUUTA.....	38
2.4.13 DR KILPAILUN KESKEYTYMINEN	38
2.4.14 DR MUUTA.....	39
2.4.15 DR BRACKET RACING.....	40
3 JUNIOR DRAGSTER (JRD).....	41
3.1 RYHMÄT	41
3.2 KILPAILUMENETELMÄ.....	41
3.3 SM-PISTEET	42
3.4 TEKNISET SÄÄNNÖT.....	42
3.4.1 MOOTTORI	42
3.4.2 PAKOPUTKISTO.....	43
3.4.3 POLTTOAINE	43
3.4.4 POLTTOAINEJÄRJESTELMÄ.....	43
3.4.5 SYTYTYSJÄRJESTELMÄ	43
3.4.6 STARTTIMOOTTORI	44
3.4.7 VOITELUJÄRJESTELMÄ.....	44
3.5 VOIMANSIIRTO	44
3.5.1 HIHNAT / KETJUSUOJAT	44
3.5.2 KYTKIN.....	44
3.5.3 KYTKIMENSUOJA	44
3.5.4 KYTKIMEN TUKI	44
3.5.5 VAUHTIPYÖRÄ.....	44
3.5.6 VAIHTEISTO	45

3.6 RUNKO.....	45
3.6.1 JARRUT	45
3.6.2 JOUSITUS	45
3.6.3 OHJAUS	45
3.6.4 SUOJALEVYT	45
3.6.5 TURVAKEHIKKO	45
3.6.7 PAINO	47
3.6.8 LISÄPAINOT	47
3.6.9 AKSELIVÄLI	47
3.7 RENKAAT JA VANTEET.....	47
3.7.1 RENKAAT	47
3.7.2 VANTEET.....	47
3.8 SISUSTUS	47
3.8.1 KORI	47
3.8.2 MITTARIT.....	48
3.8.3 ISTUIN.....	48
3.8.4 LATTIA	48
3.8.5 TUULILASI.....	48
3.8.6 SIIVET / SPOILERIT.....	48
3.9 SÄHKÖT	48
3.9.1 AKUT	48
3.9.2 DELAY BOXIT / APULAITTEET.....	48
3.9.3 SYTYTYSVIRRRAN KATKAISIJA (PÄÄVIRTA).....	48
3.10 LISÄLAITTEET.....	49
3.10.1 TIETOKONEET / TALLENTIMET.....	49
3.10.2 SÄHKÖISET SÄÄTIMET.....	49
3.10.3 LÄMMITYSKÄYTTÖ	49
3.10.4 STAGE APUVÄLINEET	49
3.10.5 2-TIE RADIO	49
3.10.6 HINAUS.....	49
3.10.7 TURVALIPPU	49
3.10.8 KILPAILUNUMERO	49
3.11 KULJETTAJA.....	50
3.11.1 OSALLISTUMISOIKEUS	50
3.11.2 KYPÄRÄ	50
3.11.3 TURVAVYÖT.....	50
3.11.4 NISKASUOJUS	50
3.11.5 KÄSIVARSIIHNNAT (ARM STRAPS).....	50
3.11.6 AJOASU.....	50
4 STREET SÄÄNNÖT	51
4.1 OSALLISTUMISOIKEUS.....	51
4.2 RYHMÄJAKO	51
4.3 HYVÄKSYTYT AJONEUVOT	51
4.4 YLEISET STREET SÄÄNNÖT.....	51
4.4.1 KILPAILUKATSASTUS.....	51
4.4.2 LISENSSI.....	51
4.5 MOOTTORI	51

4.5.1 POLTTOAINE	52
4.5.2 PAKOPUTKISTO.....	52
4.5.3 AHDIN.....	52
4.5.4 ILOKAASU	52
4.6 VAIHTEISTO	52
4.7 RUNKO JA ALUSTA	52
4.7.1 MINIMIPAINOT.....	53
4.8 RENKAAT	53
4.9 KORI.....	53
4.9.1 KILPAILUNUMERO	54
4.9.2 MAINOKSET	54
4.10 SÄÄNTÖJEN SOVELTAMINEN	54
4.11 KILPAILUMENETELMÄ.....	54
4.12 PISTEET	55
4.13 KILPAILUSSA TARVITTAVAT ASIAKIRJAT.....	55
5 PRO STREET (PS)	56
5.1 MOOTTORI JA PAINO.....	56
5.1.1 IMUSARJA.....	57
5.1.2 ILOKAASU	57
5.1.3 AHDIN.....	57
5.1.4 PAKOPUTKISTO.....	57
5.1.5 HUOHOTIN	57
5.3 VAIHTEISTO	58
5.4 JARRUT	58
5.5 ALUSTA.....	58
5.6 RUNKO.....	58
5.7 JARRUVARJO.....	58
5.8 TURVAKEHIKKO	58
5.9 VANTEET.....	58
5.10 RENKAAT	58
5.11 KORI.....	58
5.12 SISUSTA	58
5.13 AUTON VARUSTEET.....	59
5.14 KULJETTAJA.....	59
6 SUPER PRO STREET (SPS)	60
6.1 MOOTTORI	60
6.1.1 IMUSARJA.....	60
6.1.2 ILOKAASU	60
6.1.3 TURBOAHDIN	60
6.1.4 MEKAANINEN AHDIN.....	60
6.1.5 HUOHOTINJÄRJESTELMÄ.....	61
VOIMANSIIRTO.....	61

6.2.1 KYTKIN, VAUHTIPYÖRÄ JA KYTKIMENSUOJA.....	61
6.2.2 VAIHTEISTO	61
6.2.3 KARDAANIAKSELI.....	61
6.3 JARRUT JA JOUSITUS.....	61
6.3.1 JARRUT	61
6.3.2 WHEELIE BARS	61
6.4 RUNKO.....	62
6.4.1 ALUSTA	62
6.4.2 RUNKO	62
6.4.3 JARRUVARJOT.....	62
6.4.4 TURVAKEHIKKO	62
6.4.5 PEHMUSTEET	62
6.5 RENKAAT JA VANTEET.....	62
6.5.1 VANTEET.....	62
6.5.2 RENKAAT	62
6.6 KORI.....	62
6.7 SISUSTA	62
6.7.1 TULIPELTI.....	63
6.8 APULAITTEET JA AVUSTAJAT.....	63
6.8.1 AUTON VARUSTEET	63
6.8.2 SAMMUTUSJÄRJESTELMÄ	63
6.9.1 TURVAVYÖT.....	63
6.9.2 KYPÄRÄ	63
6.9.3 PÄÄN JA NISKAN TUKI.....	63
6.9.4 AJOASU.....	63
7 SPORTSMAN ET, PRO ET & SUPER PRO ET.....	64
7.1 SALLITUT AJONEUVOT	64
7.2 MOOTTORI	64
7.2.1 PAKOKAASUJÄRJESTELMÄ.....	64
7.2.2 POLTTOAINE	64
7.2.3 POLTTOAINEJÄRJESTELMÄ.....	64
7.2.4 POLTTOAINEEN SYÖTTÖ	65
7.2.5 NESTEIDEN YLIVUOTOSÄILIÖ	65
7.2.6 ILOKAASU	65
7.2.7 MEKAANINEN AHDIN, TURBOAHDIN	65
7.2.8 VENTTIILIKOPAT	65
7.3 VOIMANSIIRTO	65
7.3.1 KYTKIN, VAUHTIPYÖRÄ, VAUHTIPYÖRÄNSUOJUS	65
7.3.2 VOIMANSIIRTO.....	66
7.3.3 TAKA-AKSELI	66
7.3.4 VAIHDELAATIKKO, JÄLKITUOTANTOPLANEETTAVAIHTEISTO	66
7.3.5 VAIHDELAATIKKO, AUTOMAATTIVAIHTEISTO.....	66
7.4 JARRUT JA JOUSITUS.....	66
7.4.1 JARRUT	66
7.4.2 OHJAUS	67
7.4.3 JOUSITUS, ALTERED, DRAGSTER, FUNNY CAR.....	67
7.4.4 JOUSITUS, ALKUPERÄIS-TYYPPIINEN KORI	67

7.4.5 WHEELIE BARS	67
7.5 RUNKO.....	67
7.5.1 LISÄPAINOT	67
7.5.2 KULJETTAJAN SUOJALEVY	67
7.5.3 MAAVARA	67
7.5.4 JARRUVARJO	67
7.5.5 TURVAKAARI.....	67
7.5.6 TURVAKEHIKKO	68
7.5.7 AKSELIVÄLI	68
7.6 RENKAAT JA VANTEET.....	68
7.6.1 RENKAAT	68
7.6.2 VANTEET.....	68
7.7 SISUSTUS	68
7.7.1 ISTUIMET	68
7.7.2 OHJAAMON PELLIT	68
7.7.3 VERHOILU.....	68
7.7.4 IKKUNAVERKKO.....	69
7.8 KORI.....	69
7.8.1 ILMANOHJAIMET	69
7.8.2 TULIPELTI.....	69
7.8.3 LATTIA	69
7.8.4 KONEPELTI.....	69
7.8.5 TUULILASI, IKKUNAT	70
7.9 SÄHKÖJÄRJESTELMÄ.....	70
7.9.1 AKUT	70
7.9.2 SYTYTYSJÄRJESTELMÄ	70
7.9.3 MITTARISTO	70
7.9.4 PÄÄVIRTAKATKAISIJA	70
7.9.5 TAKAVALOT	70
7.10 APULAITTEET JA AVUSTAJAT.....	70
7.10.1 AJOTIETOKONE	70
7.10.2 TIEDONKERUULAITE	71
7.10.3 SAMMUTUSJÄRJESTELMÄ	71
7.10.4 HINAUSAJONEUVO	71
7.10.5 LÄMMITYSKÄYTTÖ	71
7.11 KULJETTAJA.....	71
7.11.1 KÄSIVARSIIHNAT	71
7.11.2 ASIAPAPERIT	71
7.11.3 TURVAVYÖT.....	71
7.11.4 PÄÄNTUKI, PEHMUSTEET	71
7.11.5 KYPÄRÄ	71
7.11.6 NISKAKAULURI / PÄÄN JA NISKAN TUKI	72
7.11.7 AJOASU.....	72
8 SUPER STREET (SST)	73
9 SUPER GAS (SG)	73
10 SUPER COMP (SC)	73
11 STOCK ELIMINATOR (S).....	73

11.1 LUOKKAMERKINNÄT	73
11.2 STOCK CARS	73
11.2.1 MOOTTORI	74
11.2.1.1 ILMANSUODATTIMET	74
11.2.1.2 BLUEPRINTING	74
11.2.1.3 NOKKA-AKSELI/NOSTAJAT	74
11.2.1.4 KAASUTIN	75
11.2.1.5 KIERTOKANGET	75
11.2.1.6 SYLINTERIKANNET.....	75
11.2.1.7 MOOTTORI.....	76
11.2.1.8 KORVAAVAT OSAT	76
11.2.1.10 TUULETIN, LATURI JA VESIPUMPPU.....	76
11.2.1.11 POLTTOAINE	76
11.2.1.12 POLTTOAINEENRUIKUTUS	77
11.2.1.13 POLTTOAINEJÄRJESTELMÄ.....	77
11.2.1.14 TIIVISTEET	77
11.2.1.15 POLTTOAINESÄILIÖ	77
11.2.1.17 VÄLIJÄÄHDYTIN	78
11.2.1.18 ÖLJYPOHJA.....	78
11.2.1.19 ÖLJYPUMPPU.....	78
11.2.1.20 MÄNNÄT.....	78
11.2.1.21 JÄÄHDYTIN.....	78
11.2.1.22 KEINUVIVUT.....	78
11.2.1.23 SYTYTYSTULPAT	79
11.2.1.24 KAASUVIVUSTO	79
11.2.1.25 TORQUE STRAP	79
11.2.1.26 TURBOAHDIN.....	79
11.2.1.27 VENTTIILIKOPAT.....	79
11.2.1.28 VENTTIILIJOUSET.....	79
11.4 VOIMANSIIRTO	79
11.4.1 KYTKIN, VAUHTIPYÖRÄ JA KYTKIMEN SUOJA	79
11.4.2 VOIMANSIIRTO	79
11.4.3 TAKA-AKSELI	79
11.4.4 VAIHTEISTO, AUTOMAATTI.....	80
11.4.5 VAIHTEISTO, MANUAALI.....	80
11.5 PYÖRÄNRIPUSTUS JA JARRUT	81
11.5.1 JARRUT	81
11.5.2 OHJAUSTEHOSTIN.....	81
11.5.3 ISKUNVAIMENTIMET	81
11.5.4 JOUSITUS, EDESSÄ	81
11.5.5 JOUSITUS, TAKANA	81
11.5.6 TRACTION BARS	82
11.5.7 WHEELIE BARS	82
11.6 RUNKO	82
11.6.1 LISÄPAINO	82
11.6.2 PUSKURIT	82
11.6.3 RUNKO.....	82
11.6.4 MAAVARA	83
11.6.5 MOOTTORIN KIINNIKKEET	83
11.6.6 JARRUVARJO.....	83
11.6.7 TURVAKAARI	83
11.6.8 TURVAKEHIKON PEHMUSTE.....	83

11.6.9 PAINO	83
11.6.10 AKSELIVÄLI.....	83
11.7 RENKAAT JA VANTEET.....	84
11.7.1 RENKAAT	84
11.7.2 VANTEET	84
11.8 SISUSTUS	84
11.8.1 OHJAUSPYÖRÄ.....	84
11.8.2 SISUSTUS	84
11.8.3 IKKUNAVERKKO	84
11.9 KORI.....	84
11.9.1 LOKASUOJAT	85
11.9.2 SISÄLOKASUOJAT	85
11.9.3 TULISEINÄ.....	85
11.9.4 LATTIA	85
11.9.5 ETUSÄLEIKKÖ.....	85
11.9.6 KONEPELTI	85
11.9.7 KATUVARUSTUS	85
11.9.8 TUULILASI, IKKUNAT	85
11.10 SÄHKÖJÄRJESTELMÄ.....	86
11.10.1 AKKU	86
11.10.2 DELAY BOX / LAITE	86
11.10.3 SYTYTYSJÄRJESTELMÄ.....	86
11.10.4 MITTARISTO.....	86
11.10.5 PÄÄVIRTAKATKAISIJA	86
11.10.6 STARTTIMOOTTORI.....	86
11.11 APUJÄRJESTELMÄT	86
11.11.1 TIETOKONEET / TALLENTIMET.....	86
11.11.2 HINAUSAUTO.....	86
11.11.3 LÄMMITYSKÄYTTÖ.....	87
11.11.4 KULJETTAJA.....	87
11.11.5 ASIAPAPERIT.....	87
11.12 KULJETTAJA.....	87
11.12.1 TURVAVYÖT.....	87
11.12.2 KULJETTAJAN PAINO	87
11.12.3 KYPÄRÄ.....	87
11.12.4 AJOASU	87
11.12.5 NISKAKAULURI.....	87
12 SUPER STOCK ELIMINATOR (SS)	88
12.1 SUPER STOCK.....	88
12.1.1 LUOKKAJAKO	88
12.1.2 MOOTTORI.....	89
12.1.2.1 ILMANSUODATTIMET	89
12.1.2.2 BLUEPRINTING	89
12.1.2.3 NOKKA-AKSELI	89
12.1.2.4 KIERTOKANGET	89
12.1.2.5 SYLINTERIN KANNET	89
12.1.2.6 KORVAAVAT OSAT	90
12.1.2.7 PAKOSARJAT	90

12.1.2.8 TUULETIN, LATURI, VESIPUMPPU	90
12.1.2.9 POLTTOAINE	91
12.1.2.10 POLTTOAINEJÄRJESTELMÄ	91
12.1.2.11 TIIVISTEET	91
12.1.2.12 POLTTOAINESÄILIÖ	91
12.1.2.13 IMUSARJA	91
12.1.2.14 VÄLIJÄÄHDYTIN	91
12.1.2.15 ÖLJYPOHJA	91
12.1.2.16 ÖLJYPUMPPU	92
12.1.2.17 MÄNNÄT	92
12.1.2.18 JÄÄHDYTIN	92
12.1.3 VOIMANSIIRTO	92
12.1.3.1 KYTKIN, VAUHTIPYÖRÄ JA KYTKIMENSUOJA	92
12.1.3.2 KARDAANI	92
12.1.3.3 TAKA-AKSELI	92
12.1.3.4 VAIHTEISTO, AUTOMAATTI	93
12.1.3.5 VAIHTEISTO, MANUAALI	93
12.1.3.6 VAIHTEISTOSUOJA, AUTOMAATTI	93
12.1.4 PYÖRÄNRIPUSTUS JA JARRUT	94
12.1.4.1 JARRUT	94
12.1.4.2 ISKUNVAIMENTIMET	94
12.1.4.3 PYÖRÄNRIPUSTUS, EDESSÄ	94
12.1.4.4 PYÖRÄNRIPUSTUS, TAKANA	94
12.1.4.5 WHEELIE BARS	95
12.1.5 RUNKO	95
12.1.5.1 LISÄPAINO	95
12.1.5.2 PUSKURIT	95
12.1.5.3 RUNKO	95
12.1.5.4 MAAVARA	95
12.1.5.5 MOOTTORIKIINNIKKEET	96
12.1.5.6 JARRUVARJO	96
12.1.5.7 TURVAKAARI	96
12.1.5.8 TURVAKEHIKKO	96
12.1.5.9 TURVAKEHIKKON PEHMUSTE	96
12.1.5.10 PAINO	96
12.1.5.11 AKSELIVÄLI	96
12.1.6 RENKAAT JA VANTEET	97
12.1.6.1 RENKAAT	97
12.1.6.2 VANTEET	97
12.1.7 SISUSTUS	97
12.1.7.1 OHJAUSPYÖRÄ	97
12.1.7.2 VERHOILU	97
12.1.7.3 IKKUNAVERKKO	97
12.1.8 KORI	97
12.1.8.1 SISÄLOKASUOJAT	98
12.1.8.2 TULISEINÄ	98
12.1.8.3 LATTIA	98
12.1.8.4 ETUSÄLEIKKÖ	98
12.1.8.5 KONEPELTI	98
12.1.8.6 KATUVARUSTUS	98
12.1.8.7 PYÖRÄNAUKOT TAKANA	98

12.1.9 SÄHKÖJÄRJESTELMÄ.....	99
12.1.9.1 AKKU	99
12.1.9.2 DELAY BOX / LAITTEET.....	99
12.1.9.3 SYTYTYSJÄRJESTELMÄ.....	99
12.1.9.4 MITTARISTO.....	99
12.1.9.5 PÄÄVIRTAKATKAISIJA	99
12.1.9.6 STARTTIMOOTTORI.....	99
12.1.10 APUJÄRJESTELMÄT	99
12.1.10.1 TIETOKONEET / TALLENTIMET	99
12.1.10.2 HINAUSAUTO KIELLETTY.....	99
12.1.10.3 LÄMMITYSKÄYTTÖ.....	99
12.1.11 KULJETTAJA.....	99
12.1.11.1 ASIAPAPERIT	99
12.1.11.2 KULJETTAJA.....	99
12.1.11.3 TURVAVYÖT.....	100
12.1.11.4 KYPÄRÄ.....	100
12.1.11.5 NISKAKAULURI.....	100
12.1.11.6 AJOASU.....	100
12.2 SUPER STOCK / GT	101
12.2.1 LUOKKAJAKO	101
12.2.2 MOOTTORI.....	101
12.2.3.1 VAIHTEISTONSUOJA, AUTOMAATTI	102
12.2.4 JOUSITUS, JARRUT	102
12.2.4.1 JARRUT	102
12.2.4.2 OHJAUS, ETUVETOISESTA TAKAVETOISEKSI MUUTETUT AUTOT.....	102
12.2.4.3 PYÖRÄNRIPUSTUS, EDESSÄ.....	102
12.2.5 PUSKURI.....	102
12.2.6 RUNKO, ETUVETOISESTA TAKAVETOISEKSI MUUTETUT AUTOT	103
12.2.6.1 TURVAKAARI.....	103
12.2.6.2 TURVAKEHIKKO	103
12.2.6.3 PAINO	103
12.2.7 SISUSTUS.....	103
12.2.7.1 KOJETAULU	103
12.2.7.2 VERHOILU	103
12.2.7.3 SISÄLOKASUOJAT.....	104
12.2.7.4 TULISEINÄ	104
12.2.7.5 LATTIA	104
12.2.8 SÄHKÖJÄRJESTELMÄ.....	104
12.2.8.1 VIRРАНJAKAJA.....	104
12.2.9 KULJETTAJA.....	104
12.2.9.1 ASIAPAPERIT	104
12.2.9.2 AJOASU.....	104
12.3 GT / TRUCK	105
12.3.1 LUOKKAJAKO	105
12.3.2 VOIMANSIIRTO	105

12.3.2.1 AUTOMAATTIVAIHTEISTON SUOJA	105
12.3.3 RUNKO.....	105
12.3.3.1 TURVAKEHIKKO	105
12.3.3.2 PAINO	105
12.3.4 KULJETTAJA.....	106
12.3.4.1 ASIAPAPERIT	106
12.3.4.2 AJOASU	106
12.4 MODIFIED STOCK	107
12.4.1 LUOKKAJAKO	107
12.4.2 MOOTTORI.....	107
12.4.2.1 KAASUTIN	107
12.4.2.2 SYLINTERIKANNET.....	108
12.4.2.3 MOOTTORI.....	108
12.4.2.4 TUULETIN, LATURI, VESIPUMPPU	108
12.4.2.5 POLTTOAINEJÄRJESTELMÄ.....	108
12.4.2.6 IMUSARJA.....	108
12.4.2.7 ÖLJYPUMPPU.....	109
12.4.2.8 ÖLJYJÄRJESTELMÄ.....	109
12.4.3 VOIMANSIIRTO	109
12.4.3.1 TAKA-AKSELI	109
12.4.3.2 VAIHTEISTO, AUTOMAATTI.....	109
12.4.3.3 VAIHTEISTO, MANUAALI	109
12.4.3.4 VAIHTEISTONSUOJA.....	109
12.4.4 JOUSITUS, JARRUT	109
12.4.4.1 OHJAUS, ETUVETOISESTA TAKAVETOISEKSI MUUTETUT AUTOT.....	109
12.4.4.2 PYÖRÄNRIPUSTUS, EDESSÄ.....	109
12.4.4.3 WHEELIE BARS	110
12.4.5 RUNKO.....	110
12.4.5.1 PUSKURI	110
12.4.5.2 RUNKO, ETUVETOISESTA TAKAVETOISEKSI MUUTETUT AUTOT.....	110
12.4.5.3 TURVAKAARI.....	110
12.4.5.4 TURVAKEHIKKO	110
12.4.5.5 PAINO	110
12.4.5.6 AKSELIVÄLI.....	111
12.4.6 RENKAAT JA VANTEET.....	111
12.4.7 SISUSTUS.....	111
12.4.7.1 KOJETAULU	111
12.4.7.2 VERHOILU	111
12.4.8 KORI.....	111
12.4.8.1 LOKASUOJAT.....	111
12.4.8.2 TULISEINÄ.....	111
12.4.8.3 LATTIA	112
12.4.8.4 KONEPELTI	112
12.4.8.5 SPOILERIT.....	112
12.4.8.6 TAKAPYÖRÄNAUKOT	112
12.4.8.7 TUULILASI, IKKUNAT	112
12.4.9 SÄHKÖJÄRJESTELMÄ.....	112

12.4.9.1 SYTYTYSJÄRJESTELMÄ.....	112
12.4.10 KULJETTAJA.....	113
12.4.10.1 ASIAPAPERIT	113
12.4.10.2 AJOASU	113
12.5 MODIFIED TRUCK.....	114
12.5.1 LUOKKAJAKO	114
12.5.2 MOOTTORI.....	114
12.5.2.1 KAASUTIN	114
12.5.2.2 SYLINTERIKANNET.....	114
12.5.2.3 MOOTTORI.....	115
12.5.2.4 VAIHTEISTO, AUTOMAATTI	115
12.5.2.5 VAIHTEISTOSUOJA	115
12.5.2.6 PYÖRÄNRIPUSTUS, EDESSÄ.....	115
12.5.3 RUNKO.....	115
12.5.3.1 TURVAKEHIKKO	115
12.5.3.2 TURVAKAARI.....	115
12.5.3.3 PAINO	115
12.5.3.4 AKSELIVÄLI.....	115
12.5.4 KORI.....	116
12.5.4.1 KONEPELTI	116
12.5.4.2 SPOILERIT.....	116
12.5.4.3 TUULILASI, IKKUNAT	116
12.5.5 SÄHKÖJÄRJESTELMÄ.....	116
12.5.5.1 PÄÄVIRTAKATKAISIJA	116
12.5.6 KULJETTAJA.....	116
12.5.6.1 ASIAPAPERIT	116
12.5.6.2 AJOASU.....	116
12.6 MODIFIED	117
12.6.1 LUOKKAJAKO	117
12.6.2 MOOTTORI.....	117
12.6.2.1 KAASUTIN	117
12.6.2.2 SYLINTERIKANNET.....	117
12.6.2.3 MOOTTORI.....	118
12.6.2.4 TUULETIN, LATURI, VESIPUMPPU.....	118
12.6.2.5 POLTTOAINEJÄRJESTELMÄ.....	118
12.6.2.6 ÖLJYPUMPPU.....	118
12.6.2.7 JÄÄHDYTIMÄ	118
12.6.3 VOIMANSIIRTO	118
12.6.3.1 TAKA-AKSELI	118
12.6.3.2 VAIHTEISTO, AUTOMAATTI	118
12.6.3.3 VAIHTEISTO, MANUAALI	119
12.6.3.4 VAIHTEISTOSUOJA	119
12.6.4 JOUSITUS, JARRUT	119
12.6.4.1 OHJAUS, ETUVETOISESTA TAKAVETOISEKSI MUUTETUT AUTOT.....	119
12.6.4.2 PYÖRÄNRIPUSTUS, EDESSÄ.....	119
12.6.4.3 WHEELIE BARS	119

12.6.5 RUNKO	120
12.6.5.1 PUSKURIT.....	120
12.6.5.2 RUNKO, ETUVETOISESTA TAKAVETOISEKSI MUUTETUT AUTOT.....	120
12.6.5.3 JARRUVARJO.....	120
12.6.5.4 TURVAKEHIKKO.....	120
12.6.5.5 PAINO.....	120
12.6.5.6 AKSELIVÄLI.....	120
12.6.6 RENKAAT JA VANTEET	120
12.6.6.1 RENKAAT.....	120
12.6.6.2 VANTEET.....	121
12.6.7 SISUSTUS	121
12.6.7.1 KOJETAULU.....	121
12.6.7.2 VERHOILU.....	121
12.6.7.3 IKKUNAVERKKO.....	121
12.6.8 KORI	121
12.6.8.1 LOKASUOJAT.....	121
12.6.8.2 TULIPELTI.....	121
12.6.8.3 LATTIA.....	122
12.6.8.4 KONEPELTI.....	122
12.6.8.5 SPOILERIT.....	122
12.6.8.6 TUULILASI, IKKUNAT.....	122
12.6.9 SÄHKÖJÄRJESTELMÄ	122
12.6.9.1 SYTYTYJSJÄRJESTELMÄ.....	122
12.6.10 KULJETTAJA	122
12.6.10.1 ASIAPAPERIT.....	122
12.6.10.2 AJOASU.....	122
12.7 SUPER STOCK / MX	123
12.7.1 LUOKKAJAKO	123
12.7.2 MOOTTORI	123
12.7.2.1 NOKKA-AKSELI/NOSTAJAT.....	123
12.7.2.3 SYLINTERIN KANNET.....	123
12.7.2.4 MOOTTORI.....	124
12.7.2.5 POLTTOAINEJÄRJESTELMÄ.....	124
12.7.2.6 VOITELUJÄRJESTELMÄ.....	124
12.7.2.7 KEINUVIVUT.....	124
12.7.2.8 TURBOAHDIN.....	124
12.7.3 VOIMANSIIRTO	124
12.7.3.1 TAKA-AKSELI.....	124
12.7.3.2 VAIHTEISTO, MANUAALI.....	125
12.7.3.3 VAIHTEISTOSUOJA.....	125
12.7.4.1 JOUSITUS, EDESSÄ.....	125
12.7.4.2 TAKAJOUSITUS.....	125
12.7.4.3 WHEELIE BARS.....	125
12.7.5 RUNKO	126
12.7.5.1 PUSKURIT.....	126
12.7.5.2 RUNKO.....	126
12.7.5.3 TURVAKAARI.....	126

12.7.5.4 TURVAKEHIKKO	126
12.7.5.5 PAINO	126
12.7.5.6 RUNKO, KAIKKI AUTOT	126
12.7.5.7 AKSELIVÄLI	126
12.7.6 RENKAAT JA VANTEET	126
12.7.6.1 RENKAAT	126
12.7.6.2 VANTEET	127
12.7.7 SISUSTUS.....	127
12.7.7.1 VERHOILU	127
12.7.8 KORI.....	127
12.7.8.1 LOKASUOJAT	127
12.7.8.2 TULIPELTI	127
12.7.8.3 LATTIA	128
12.7.8.4 KONEPELTI	128
12.7.8.5 SPOILERIT	128
12.7.8.6 TUULILASI, IKKUNAT	128
12.7.8.7 KATUVARUSTUS	128
12.7.9 SAMMUTUSJÄRJESTELMÄ.....	128
12.7.10 KULJETTAJA.....	128
12.7.10.1 ASIAPAPERIT	128
12.7.10.2 KULJETTAJA.....	128
12.7.10.3 AJOASU	129
12.7.10.4 NISKAKAULURI.....	129
13 COMPETITION ELIMINATOR (COMP).....	130
13.1 DRAGSTER (D).....	130
13.1.1 SALLITUT AUTOT	130
13.1.2 LUOKKAJAKO	130
13.1.3 TEKNISET MÄÄRÄYKSET	131
13.1.4 MOOTTORI.....	131
13.1.4.1 PAKOSARJAT	131
13.1.4.2 POLTTOAINE	131
13.1.4.3 POLTTOAINEJÄRJESTELMÄ.....	131
13.1.4.4 NESTEIDEN YLIVUOTOASTIA.....	131
13.1.4.5 ÖLJYJÄRJESTELMÄ.....	131
13.1.4.6 ALIPAINEPUMPPU.....	131
13.1.4.7 KAASUVIVUSTO	131
13.1.4.8 KOMPRESSORIAHDIN.....	132
13.1.4.9 TURBO	132
13.1.4.10 ILOKAASU	132
13.1.4.11 HUOHOTTIMET	132
13.1.5 VOIMANSIIRTO	132
13.1.5.1 KYTKIN, VAUHTIPYÖRÄ JA KYTKIMENSUOJA	132
13.1.5.2 VOIMALINJA	132
13.1.5.3 TAKA-AKSELI	132
13.1.5.4 VAIHTEISTO.....	132
13.1.5.5 PAINOVÄHENNYS.....	133
13.1.5.6 VAIHTEISTONSUOJA, AUTOMAATTIVAIHTEISTO	133

13.1.6 JARRUT JA JOUSITUS	133
13.1.6.1 JARRUT	133
13.1.6.2 OHJAUS.....	133
13.1.6.3 JOUSITUS	133
13.1.6.4 WHEELIE BARS	133
13.1.7 RUNKO	133
13.1.7.1 LISÄPAINOT	133
13.1.7.2 SUOJALEVY	134
13.1.7.3 MAAVARA.....	134
13.1.7.4 JARRUVARJO.....	134
13.1.7.5 PINION TUKI.....	134
13.1.7.6 TURVAKEHIKKO	134
13.1.7.7 AKSELIVÄLI JA RAIDELEVEYS.....	134
13.1.8 RENKAAT JA VANTEET	134
13.1.8.1 RENKAAT	134
13.1.8.2 TAKARENKAAT, SLICKSIT	134
13.1.8.3 ETURENKAAT	134
13.1.8.4 VANTEET	134
13.1.9 SISUSTA	135
13.1.9.1 VERHOILU	135
13.1.9.2 KULJETTAJAN ISTUIN.....	135
13.1.10 KORI	135
13.1.10.1 SPOILERIT, SIIVET	135
13.1.10.2 KORI.....	135
13.1.10.3 TUULILASI	135
13.1.11 SÄHKÖJÄRJESTELMÄ	135
13.1.11.1 AKUT.....	135
13.1.11.2 DELAY BOXIT/KOJEET	135
13.1.11.3 SYTYTYSJÄRJESTELMÄ.....	135
13.1.11.4 PÄÄKYTKIN	136
13.1.11.5 TAKAVALO	136
13.1.12 APUJÄRJESTELMÄT	136
13.1.12.1 TIETOKONEET/TIEDON TALLENTAJAT	136
13.1.12.2 SAMMUTUSJÄRJESTELMÄ.....	136
13.1.12.3 KÄYNNISTYS.....	136
13.1.12.4 HINAUSAUTO	136
13.1.12.5 LÄMMITYSKÄYTTÖ.....	136
13.1.13 KULJETTAJA	136
13.1.13.1 KÄSIVARSIIHNNAT	136
13.1.13.2 KILPAILULISENSSI	136
13.1.13.3 KULJETTAJA.....	136
13.1.13.4 TURVAVYÖT.....	136
13.1.13.5 PÄÄN SUOJUS	136
13.1.13.6 KYPÄRÄ.....	136
13.1.13.7 NISKA- JA PÄÄTUKI.....	137
13.1.13.8 AJOASU	137
13.2 ALTERED (A)	137
13.2.1 SALLITUT AUTOT	137

13.2.2 LUOKKAJAKO	137
13.2.3 TEKNISET MÄÄRÄYKSET	138
13.2.4 MOOTTORI.....	138
13.2.4.1 TAKAMOOTTORI	138
13.2.4.2 PAKOSARJAT	139
13.2.4.3 POLTTOAINE	139
13.2.4.4 POLTTOAINEJÄRJESTELMÄ	139
13.2.4.5 NESTEIDEN YLIVUOTOASTIA.....	139
13.2.4.6 ÖLJYJÄRJESTELMÄ	139
13.2.4.7 KAASUVIVUSTO	139
13.2.4.8 KOMPRESSORIAHDIN	139
13.2.4.9 TURBO	139
13.2.4.10 ILOKAASU	140
13.2.4.11 HUOHOTTIMET	140
13.2.4.12 ALIPAINEPUMPPU.....	140
13.2.5 VOIMANSIIRTO	140
13.2.5.1 KYTKIN, VAUHTIPYÖRÄ JA KYTKIMENSUOJA	140
13.2.5.2 KARDAANI	140
13.2.5.3 TAKA-AKSELI	140
13.2.5.4 VAIHTEISTO.....	140
13.2.5.5 PAINOVÄHENNYS.....	141
13.2.5.6 VAIHTEISTOSUOJA, AUTOMAATTIVAIHTEISTO	141
13.2.6 JARRUT JA JOUSITUS	141
13.2.6.1 JARRUT	141
13.2.6.2 OHJAUS.....	141
13.2.6.3 JOUSITUS	141
13.2.6.4 HALLITTAVUUS	142
13.2.6.5 REAKTIOTANGOT	142
13.2.6.6 WHEELIE BARS	142
13.2.7 RUNKO.....	142
13.2.7.1 LISÄPAINOT	142
13.2.7.2 PUSKURIT.....	142
13.2.7.3 MAAVARA.....	142
13.2.7.4 JARRUVARJO.....	142
13.2.7.5 TURVAKEHIKKO	142
13.2.7.6 AKSELIVÄLI, ALTEREDIT JA ROADSTERIT	143
13.2.7.7 AKSELIVÄLI, FUNNY CARIT.....	143
13.2.7.8 AKSELIVÄLI, ALTEREDIT TYYPPI 2	143
13.2.8 RENKAAT JA VANTEET	143
13.2.8.1 RENKAAT	143
13.2.8.2 TAKARENKAAT, SLICKSIT	143
13.2.8.3 VANTEET	143
13.2.9 SISUSTA.....	143
13.2.9.1 OHJAAMO.....	143
13.2.9.2 KULJETTAJAN ISTUIN.....	143
13.2.9.3 IKKUNAVERKKO	143
13.2.10 KORI.....	144
13.2.10.1 SPOILERIT, SIIVET	144
13.2.10.2 KORI, AUTOT TYYPPI 1.....	144

13.2.10.3 KORI, AUTOT TYYPPI 2.....	144
13.2.10.4 PALOSEINÄ, LATTIA.....	144
13.2.10.5 KONEPELTI, SCOOPPI.....	144
13.2.10.6 PYÖRÄKOTELOT.....	144
13.2.10.7 TUULILASI, TUULENOHJAIMET, SIVUIKKUNAT.....	144
13.2.11 SÄHKÖJÄRJESTELMÄ.....	145
13.2.11.1 AKUT.....	145
13.2.11.2 DELAY BOXIT/KOJEET.....	145
13.2.11.3 SYTYTYSJÄRJESTELMÄ.....	145
13.2.11.4 PÄÄVIRTAKYTKIN.....	145
13.2.11.5 TAKAVALO.....	145
13.2.12 APUJÄRJESTELMÄT.....	145
13.2.12.1 TIETOKONEET/TIEDON TALLENTAJAT.....	145
13.2.12.2 SAMMUTUSJÄRJESTELMÄ.....	145
13.2.12.3 KÄYNNISTYS.....	145
13.2.12.4 HINAUSAUTO.....	145
13.2.12.5 LÄMMITYSKÄYTTÖ.....	145
13.2.13 KULJETTAJA.....	145
13.2.13.1 KÄSIVARSIIHNNAT.....	145
13.2.13.2 ASIAKIRJAT.....	145
13.2.13.3 KULJETTAJA.....	146
13.2.13.4 TURVAVYÖT.....	146
13.2.13.5 PÄÄN SUOJUS.....	146
13.2.13.6 KYPÄRÄ.....	146
13.2.13.7 NISKA- JA PÄÄTUKI.....	146
13.2.13.8 AJOASU.....	146
14 TOP DOORSLAMMER (TD).....	147
14.1 MOOTTORI.....	147
14.1.1 ILOKAASU.....	147
14.1.2 TURBOAHDIN.....	147
14.1.3 AHDIN.....	147
14.2 STARTTI.....	147
14.3 VOIMANSIIRTO.....	147
14.3.1 KYTKIN, VAUHTIPYÖRÄ.....	147
14.3.2 VAIHTEISTO.....	147
14.3.3 TAKA-AKSELI.....	147
14.4 RUNKO.....	148
14.4.1 ALUSTA.....	148
14.4.2 RUNKO/TURVAKEHIKKO.....	148
14.5 RENKAAT JA VANTEET.....	148
14.5.1 VANTEET.....	148
14.6 KORI.....	148
14.7 KILPAILUNUMERO.....	148
14.8 AUTON VARUSTEET.....	148
14.9 KULJETTAJA.....	148
14.9.1 LISENSSI.....	148

15 PRO MODIFIED (PM)	149
16 PRO STOCK (PRO)	149
17 TOP METHANOL	149
17.1 TOP METHANOL DRAGSTER (TMD)	149
17.2 TOP METHANOL FUNNY CAR (TMFC)	149
18 FUNNY CAR (FC)	149
19 TOP FUEL (TF)	149
20 TEKNISET YLEISSÄÄNNÖT	150
20.1 MOOTTORI	150
20.1.1 JÄÄHDYTYSJÄRJESTELMÄ.....	150
20.1.2 MOOTTORI	150
20.1.3 PAKOKAASUPOISTO.....	151
20.1.4 ÄÄNENVAIMENNUS	151
20.1.5 KAASUTTIMEN ROISKESUOJAT	151
20.1.6 POLTTOAINEJÄRJESTELMÄ.....	151
20.1.7 VÄLIJÄÄHDYTIN	153
20.1.8 POLTTOAINE	154
20.1.9 NESTEIDEN YLIVUOTO.....	156
20.1.10 MOOTTORIN SUOJAVAIPPA	156
20.1.11 VOITELUJÄRJESTELMÄ	156
20.1.12 MEKAANINEN AHDIN	157
20.1.13 AHTIMEN TURVAPIDIKKEET	157
20.1.14 KAASULÄPPÄ	157
20.1.15 HUOHOTTIMET JA HUOHOTINPUTKET	158
20.2 VOIMANSIIRTO	158
20.2.1 TURVATANGOT (ANTI-BLOWBACK DEVICE).....	158
20.2.2 VETOAKSELIN PIDIKKEET	158
20.2.3 KYTKIN	158
20.2.4 KARDAANIASELI.....	158
20.2.5 KARDAANILENKIN MÄÄRITELMÄ	159
20.2.6 KARDAANIN SUOJAPUTKEN MÄÄRITELMÄ	159
20.2.7 VAUHTIPYÖRÄ.....	160
20.2.8 KYTKIMENSUOJA & MOOTTORILEVY: YLEISTÄ.....	160
20.2.9 KYTKIMENSUOJA: TF JA FC.....	161
20.2.10 KYTKIMENSUOJA: TMD JA TMFC.....	161
20.2.11 KYTKIMENSUOJA: Pro Stock JA COMP	161
20.2.12 KYTKIMENSUOJA: MUUT RYHMÄT	161
20.2.13 TAKA-AKSELISTO	162
20.2.14 VAIHTEISTO	162
20.2.15 VAIHTEISTO, AFTERMARKET PLANEETTAVAIHTEISTO	162
20.2.16 VAIHTEISTO, AUTOMAATTI	162
20.3 JARRUT JA JOUSITUS	163
20.3.1 JARRUT	163
20.3.2 ISKUNVAIMENTIMET	163
20.3.3 OHJAUS.....	164
20.3.4 JOUSITUS	164
20.3.5 TRACTION BARSIN KIINNITYKSET	164
20.3.6 WHEELIE BARS	165
20.4 KORI JA RUNKO	165

20.4.1 ASENTO, AJETTAVUUS	165
20.4.2 LISÄPAINOT	165
20.4.3 KULJETTAJAN SUOJALEVY	167
20.4.4 RUNKO.....	167
20.4.5 MAAVARA	168
20.4.6 SÄRÖTARKISTUSTODISTUKSET.....	168
20.4.7 KIINNITYSVÄLINEET	168
20.4.8 JARRUVARJOT.....	168
20.4.9 PINION SUPPORT	169
20.4.10 TURVAKAARI.....	169
20.4.11 TURVAKEHIKKO	171
20.4.12 AKSELIVÄLI.....	177
20.5 RENKAAT JA VANTEET:.....	177
20.5.1 RENKAAT	177
20.5.2 VANTEET	177
20.6 AUTON SISUS.....	178
20.6.1 OHJAAMO.....	178
20.6.2 VERHOILU, ISTUIMET	178
20.6.3 IKKUNAVERKKO.....	179
20.7 KORI.....	179
20.7.1 ILMANOHJAIMET, SPOILERIT.....	179
20.7.2 KILPAILUNUMEROT.....	180
20.7.3 LOKASUOJAT	181
20.7.4 TULISEINÄT	181
20.7.5 LATTIAT	181
20.7.6 KONEPELLIN ILMANOTTO (SCOOP)	181
20.7.7 TUULISUOJAIN	181
20.7.8 TUULILASI, IKKUNAT	182
20.8 SÄHKÖLAITTEET, KONTROLLI	182
20.8.1 AKUT.....	182
20.8.2 DELAY BOXES (VIIVEJÄRJESTELMÄT)	182
20.8.3 SYTYTYSVIRTA	183
20.8.4 PÄÄVIRTAKATKAISIN	184
20.8.5 KÄYNNISTINMOOTTORIT	184
20.8.6 TAKAVALOT	184
20.8.7 KATKAISIJAT	184
20.8.8 VAIHTOVALO	184
20.9 APUJÄRJESTELMÄT	184
20.9.1 TIETOKONE	184
20.9.2 TALLENTIMET.....	185
20.9.3 SAMMUTTIMIT	185
20.9.4 GENERAATTORIT.....	186
20.9.5 TUNKIT JA PUKIT	186
20.9.6 NOSTIN	187
20.9.7 YLISUURET TRAILERIT.....	187
20.9.8 PAINEPULLOT	187
20.9.9 TYÖNTÖAISAT.....	187
20.9.10 TELEMETRIA.....	187
20.9.11 LUISTONESTO.....	187
20.9.12 HINAUSAUTOT.....	187
20.9.13 KAKSISUUNTAINEN RADIOYHTEYS	188
20.9.14 LÄMMITYSKÄYTTÖ.....	188

20.10 KULJETTAJA.....	188
20.10.1 VAATETUS.....	188
20.10.2 ULKOASU	188
20.10.3 KÄSIVARSIIHNAT (ARM STRAPS).....	188
20.10.4 ASIAPAPERIT.....	188
20.10.5 KULJETTAJAN KIINNITYS.....	189
20.10.6 PÄÄN SUOJUKSET.....	189
20.10.7 KYPÄRÄ JA AJOLASIT	190
20.10.8 NISKAKAULURI/PÄÄN JA NISKAN TUKI (HANS).....	191
20.10.9 KILPA-AUTON / HUOLTOAUTON KULJETTAJAT JA MUKANAOLIJAT.....	191
20.10.10 AJOASUT	191
20.10.11 TURVAVYÖT.....	192
20.11.1 YLEISTÄ	192
20.11.1.1 MAINONTA JA MUU MATERIAALI	192
21 MUUTA HYÖDYLLISTÄ.....	193
21.1 JOITAIN LASKUKAAVOJA.....	193
21.2 MUUNTOTAULUKOITA.....	194
21.3 SFI SPESIFIKAATIOT.....	195
FHRA 2019 VAATIMUSTAULUKKO	198
SANASTO	199

YLEISET MÄÄRÄYKSET

1.0.1 AUTOURHEILUN KANSAINVÄLINEN JOHTO

Kansainvälinen Autoliitto FIA, on ainoa kansainvälinen urheiluelin, jolla on oikeus antaa määräyksiä autokilpailujen ja ennätysajojen järjestämisestä, valvomisesta ja kehittämisestä, sekä huolehtia näiden määräystensä toimeenpanosta. FIA:lla on ylin kansainvälinen tuomiovalta yllämainituista asioista syntyvissä kiistoissa.

1.0.2 AUTOKILPAILUJEN KANSAINVÄLISET SÄÄNNÖT

Yllämainittujen valtuuksiensa tasapuolista ja oikeudenmukaista soveltamista varten FIA on laatinut voimassa olevat kansainväliset säännöt.

1.0.3 AUTOURHEILUN KANSALLINEN JOHTO

FIA:n määräysten mukaisesti kuuluu autourheilun kansallinen johto kussakin sen jäsenmaassa valtuutetulle järjestölle ASN:lle, joka Suomessa on Autourheilun Kansallinen Keskusliitto, AKK ry.

AKK edustaa Suomen autourheilua FIA:ssa sekä johtaa ja valvoo maan autourheilua ja huolehtii kansainvälisten ja kansallisten sääntöjen noudattamisesta Suomessa.

1.0.4 LYHENNYKSET

FIA	Fédération Internationale de l'Automobile - Kansainvälinen Autoliitto
ASN	Autorité Sportive Nationale - Ko. maan valtuutettu autourheilujärjestö, Suomessa AKK
AKK	Autourheilun Kansallinen Keskusliitto ry
FHRA	Finnish Hot Rod Association
NHRA	National Hot Rod Association, USA

1.0.5 KOTISIVUJA

FHRA	www.fhra.fi
Speedgroup	www.dragracingeurope.eu
Kilpailuilmoittautuminen	www.dragracing.eu
AKK	www.autourheilu.fi
FIA	www.fia.com
NHRA	www.nhracer.com/
Svenska Bilsportförbundet	www.sbf.se
SFI Foundation Inc.	www.sfindation.com
Suomen antidopingtoimikunta ADT ry	www.suek.fi/

1.0.6 KILPAILU

Mikä tahansa ennätysyritys, luotettavuus- tai muu koe, matka-ajo, rallikilpailu tai rata-ajo, jossa ajetaan moottorikäyttöisillä ajoneuvoilla kilpailutarkoituksin.

1.0.7 KANSAINVÄLINEN KILPAILU

AKK:n Sääntökirjan 2019 mukaisesti.

1.0.8 KANSALLINEN KILPAILU

AKK:n Sääntökirjan 2019 mukaisesti.

1.0.9 RAJOITETTU KILPAILU

AKK:n Sääntökirjan 2019 mukaisesti.

1.0.10 SULJETTU KILPAILU

AKK:n Sääntökirjan 2019 mukaisesti.

1.0.11 OHJAAJA

Kilpailuun osallistuva ohjaaja, jolla on FIA:n ohjaajalisenssi, jonka ASN on myöntänyt.

1.0.12 KILPAILUJEN JÄRJESTÄMINEN

Kilpailuja saavat järjestää FHRA:n jäsenyhdistykset, sillä edellytyksellä, että heillä on FHRA ry:n myöntämä lupa (perustuu AKK:n kanssa 8.6.2006 allekirjoitettuun sopimukseen).

1.0.13 ILMOITTAUTUMINEN

Ilmoittautuminen on kilpailijan ja järjestäjän välinen sopimus. Kilpailija on velvollinen osallistumaan kilpailuun, johon hän on ilmoittautunut ja hän saa jäädä pois kilpailusta ainoastaan pakottavan syyn (force majeure) vuoksi.

Kilpailijan on ilmoitettava järjestäjälle kirjallisesti tai sähköisesti poisjäämisensä kilpailusta hyvissä ajoin ja viimeistään ennen kilpailun virallisen katsastuksen alkua. Ilmoittautuminen sitoo myös järjestäjän täyttämään kaikki ilmoittautumisen yhteydessä antamansa lupaukset, sillä edellytyksellä, että kilpailija on noudattanut sääntöjä. Muilta osin muutokset kilpailukutsussa ja AKK:n Sääntökirjassa 2019 ja lisämääräyksissä.

1.0.14 KILPAILUAJONEUVON ILMOITTAMINEN

Samaa kilpailuajoneuvoa ei saa ilmoittaa yhtä kertaa enempää samaan kilpailuun. Ohjaaja saa osallistua samassa kilpailussa kuhunkin ryhmään vain yhdellä kilpailuajoneuvolla.

1.0.15 KUMMISSÄÄNTÖ

Kummisääntö tarkoittaa, että riittävän kokenut kilpailija, jolla on suoritettuna saman tai korkeamman tason kilpailulisenssi, toimii neuvonantajana ja opastajana kaikkien lisenssiajotapahtumien aikana.

1.0.16 LISENSSI

Kiihdytysajossa on käytössä EU-maat kattava kansallinen dr-lisenssi ja kansainvälinen dr-lisenssi.

Kaikki lisenssit anotaan AKK ry:ltä ja lisenssitutkinto suoritetaan FHRA:n valvonnassa. Lisenssin edellytyksenä on jonkin AKK:n alaisen moottorikerhon jäsenyys, esimerkiksi FHRA, sekä tutkinnon hyväksytyt suorittaminen. Lisenssitutkintoon vaaditaan kirjallisen kokeen läpäisy, sekä lisenssilähtöjä.

Yleisen käytännön mukaan lisenssitasoa korotetaan yksi tutkintoluokka kerrallaan.

JR-ryhmiä lukuun ottamatta kaikkien lisenssinhaltijoiden on oltava vähintään 16-vuotiaita.

(Katso: FIA INTERNATIONAL SPORTING CODE, APPENDIX L).

POIKKEUSLUVAT

Kilpailijalle, joka on alle 18-vuotias, mutta täyttää saman kalenterivuoden aikana vähintään 16 vuotta, voidaan FHRA:n poikkeusluvalla myöntää dr-lisenssi FHRA:n hyväksymän kummissäännön mukaisesti. Alle 18-vuotiaalla kilpailijalla tulee kilpailutilanteessa olla täysi-ikäinen vastuullinen valvoja. (AKK sääntökirja 55.). Kummissääntöä voidaan soveltaa myös seuraavaa tutkintotasoa korkeamman lisenssin hakijaan.

Poikkeusluvut anotaan FHRA:n johtokunnalta kirjallisena. FHRA:n johtokunta pidättää oikeuden käsitellä, myöntää, tai jättää myöntämättä mitä tahansa poikkeuslupia.

Ehdoton vähimmäisikä Top Fuel, Funny Car, Pro Modified ja Pro Stock ryhmissä on 18 vuotta.

1.0.17 LISENSSIN KELPOISUUS

17-vuotiaalle kilpailijalle, joka täyttää saman kalenterivuoden aikana 18 vuotta, voidaan myöntää mikä tahansa dr-lisenssi. Pro-lisenssien käytännöt kulloinkin voimassaolevan FIA-sääntökirjan mukaan. Muutoin FIA ja AKK 2019 Sääntökirjojen mukaisesti.

1.0.18 LAJITUTKINTOLUOKAT

A-1 Top Fuel				
A-2 Top Methanol Dragster		Type A Over 125" Wheelbase	Type B Up to 125" Wheelbase	Type C Bodied
B-1 Funny Car				
B-2 Top Methanol Funny Car				
C-1 Pro Modified	Classe 1	Top Fuel	Funny Car	Pro Modified
C-2 Pro Stock				
A/B/C-3 ET 6,00-7,49	Classe 2	TM/D	TM/FC	Pro Stock
A/B/C-4 ET 7,50-9,99				
DR-C ET 10,00-	Classe 3	ET 6.0-7.49	ET 6.0-7.49	ET 6.0-7.49
DR-C Junior	Classe 4	ET 7.50-9.99	ET 7.50-9.99	-

Kirjallisen kuulustelun voi suorittaa kilpailuissa, tai FHRA:n järjestämissä tilaisuuksissa. DR-C-lisenssien ensimmäiset aika-ajokierrokset toimivat lisenssilähtöinä, jolloin kilpailunjohto tarkkailee suoritusta ja korjaa mahdollisia virheitä. Kansainväliset Class 3 ja 4 Grade A ja B tutkinnot sisältävät kuusi hyväksytyä lisenssilähtöä "kilpailuajoneuvolla".

Hyväksytyt lisenssitutkinnot jälkeen kilpailunjohto antaa kilpailijalle luvan osallistua pudotusajokilpailuun.

FIA-ryhmien lisenssit ja kansainväliset ET-lisenssit FIA-sääntökirjan mukaan (Drag Racing: Technical Regulations And Race Procedures, FIA General Regulations 10.4 Credentials). Tutkinnot suorittamisen ja lisenssin saamisen edellytyksenä on maksettu AKK:n lisenssimaksu.

Tutkinnot pysyvät voimassa viisi ajamatonta väli vuotta.

1.1 KILPAILIJOITA KOSKEVAT MÄÄRÄYKSET

1.1.1 KILPAILUSÄÄNTÖJEN TUNTEMINEN JA NIIDEN NOUDATTAMINEN

Jokainen kilpailuun osallistuva luonnollinen tai juridinen henkilö:

1. sitoutuu tuntemaan kilpailussa sovellettavat FIA:n kansainväliset säännöt sekä lajin kansallisen säännösten.
2. sitoutuu varauksetta alistumaan yllämainittujen sääntöjen määräyksiin ja AKK:n päätöksiin sekä tyytymään niistä aiheutuviin seuraamuksiin. Näiden ehtojen rikkomisesta voi olla seurauksena lisenssin peruuttaminen.
3. on velvollinen osallistumaan kilpailun johdon määräämiin tarkastuksiin. Alkoholin, huumaavien aineiden tai dopingaineiden vaikutuksen alaisena kilpailuun osallistuminen on kielletty ja rangaistava teko. Kielletyt aineet ja menetelmät urheilussa on listattu www.antidoping.fi sivustolla.

Kilpailun johto ja kilpailun lääkäri, yhdessä tai erikseen, voivat peruuttaa kuljettajan oikeuden osallistua kilpailuun.

1.1.2 OHJAAJAN VAIHTO

Osallistujaluettelon julkaisemisen jälkeen voi luvan ohjaajan vaihdokseen antaa ainoastaan tuomaristo.

1.1.3 KILPAILUNUMEROT / RYHMÄMERKINNÄT

Kilpailun aikana on jokaisessa kilpailuajoneuvossa oltava näkyvissä paikoissa määräysten mukaiset numerot tai merkit.

1.1.4 VAARALLINEN KILPAILUAJONEUVO

Kilpailun johto tai katsastus voivat kieltää kilpailuajoneuvon osallistumisen kilpailuun, jos sen rakenne on sellainen, että sillä kilpaileminen voidaan katsoa vaaralliseksi.

1.1.5 MAINOSTUS JA TEAM-MERKIT

Kilpailun järjestäjällä on oikeus sijoittaa mainoksia kilpailuun osallistuviin autoihin ja kilpailuradoille. Myös kilpailijat voivat sijoittaa mainoksia kalustoonsa seuraavia määräyksiä noudattaen:

1. Mainoksella ei saa peittää toista mainosta.
2. Kilpailijalla on oikeus kieltäytyä ottamasta autoonsa sellaista järjestäjän mainosta, joka on ristiriidassa hänen omien mainoksiensa tai sopimustensa kanssa. Tämä hänen on vaadittaessa pystyttävä näyttämään toteen. Järjestäjän mainoksen poistaminen tai peittäminen sen kiinnittämisen jälkeen ennen kilpailijan ajon päättymistä on kielletty.
3. Mainoksen pitää olla muodoltaan ja sisällöltään asiallinen ja hyvällä maulla tehty.
4. Alkoholipitoisten juomien mainonta on sallittu alkoholilain mukaisesti. Tupakkavalmisteiden mainostaminen on kielletty.

5. Mainoksia ei saa sijoittaa ikkunoihin / lasipinnoille, siten että se haittaa näkyvyyttä eteenpäin tai sivulle.
6. Mainoksen on oltava niin lujasti kiinnitetty, ettei se irtoa ajon aikana. Väliaikainen kiinnitys naruilla, teipillä tai vastaavilla on kielletty.
7. Sekä mainokset, että auton kori ja maalaus on pidettävä katsastuksen edellyttämässä kunnossa.
8. FHRA voi päättää minkälaisia mainoksia sen järjestämissä kilpailuissa saadaan autoissa pitää. FHRA voi halutessaan myös määrätä mainosten sijainnin autossa. FHRA:lla on oikeus myydä mainostilaa kilpailuihin osallistuvista autoista. Mainoksen kiinnittämisen laiminlyönti voi johtaa kilpailusta poissulkemiseen.
9. Kilpailun johto voi kieltää kilpailijaa osallistumasta kilpailuun, jos hän ei noudata yllä olevia määräyksiä.

1.2 RANGAISTUSMÄÄRÄYKSIÄ

1.2.1 SÄÄNTÖJEN RIKKOMUS

Lukuun ottamatta niitä tapauksia, jotka myöhemmin on näissä säännöissä mainittu, tulee myös seuraavat rikkomukset katsoa näiden sääntöjen vastaisiksi:

1. jokainen toimenpide, jonka tarkoituksena on välillisesti tai välittömästi lahjoa henkilö, jolla on virallinen tehtävä kilpailussa tai muulla tavoin toimii kilpailun yhteydessä
2. jokainen kilpailutoimitsijan tai hänen apulaisensa suorittama toimenpide, joka sisältää lahjusten vastaanoton tai tarjouksen sellaisen vastaanottamiseksi
3. jokainen toimenpide, jonka tarkoituksena on ilmoittaa kilpailuun tai osallistua siihen autolla, joka ei ole hyväksytty
4. jokainen vilpillinen teko tai toimenpide, joka vahingoittaa kilpailun tai moottoriurheilun etuja yleensä

1.2.2 ERILAISET RANGAISTUKSET

Kysymykseen tulevat rangaistukset ovat:

1. huomautus
2. varoitus
3. sakko
4. ajosuorituksen hylkäys
5. kilpailusta poissulkeminen
6. lisenssin peruutus määräajaksi
7. kilpailukielto
8. kilpailukelvottomaksi julistaminen

Edellä mainitut rangaistukset voidaan tuomita vasta sen jälkeen, kun tutkimukset on toimitettu ja kolmessa jälkimmäisessä tapauksessa epäiltyä on kuultu. Kun kilpailun tuomaristo on suorittanut tutkimukset, ja epäilty on kirjallisesti myöntänyt rikkomuksensa, ei kuuleminen FHRA:ssa, viimeistä tapausta lukuun ottamatta ole välttämätön. FHRA voi antaa varoituksen myös, vaikka tuomaristo on jo tuominnut epäillylle muun

rangaistuksen. Tällöin varoitus korostaa kyseessä olleen tarkoituksellisen sääntöjen rikkomuksen. Varoitus on voimassa 18 kk sen antamisesta. Kahden varoituksen saaminen em. ajan sisällä aiheuttaa FHRA:n jatkotoimenpiteitä.

1.2.3 SAKKO

Sakkoon voidaan tuomita kuljettaja tai avustaja, joka ei ole noudattanut määräyksiä tai kilpailutoimitsijoiden antamia ohjeita. Sakon määrää kilpailun tuomaristo. Sakko on suoritettava 48 tunnin kuluessa siitä, kun asianomainen on saanut siihen kehotuksen. Suorituksen viivästyminen aiheuttaa kilpailukiellon vähintään siksi ajaksi, jolloin sakko on maksamatta.

1.2.4 AJOSUORITUKSEN HYLKÄYS

Ajosuoritus voidaan hylätä sääntörikkeestä.

1.2.5 KILPAILUSTA POISSULKEMINEN

Kilpailusta poissulkemisen tuomitsevat kilpailun tuomaristo / kilpailunjohtaja annettujen määräysten mukaisesti. Täten kilpailija ei voi osallistua kilpailuun tai sen osaan. Poissulkeminen aiheuttaa aina ilmoittautumismaksun menetyksen kilpailun järjestäjän hyväksi.

1.2.6 LISENSSIN PERUUTUS

Jokaisen ohjaajan, joka on kilpailukiellossa, on palautettava lisenssinsä FHRA:lle, joka palauttaa oikeuden lisenssiin kilpailukiellon päätyttyä. Lisenssin FHRA:lle toimittamisen viivästyminen pidentää kilpailukielloa vastaavalla ajalla. Rangaistuksen yhteydessä peruttu lisenssi aiheuttaa pisteiden menetyksen koko kauden osalta. Muilta osin noudatetaan AKK:n Sääntökirjaa 2019.

1.2.7 KILPAILUKELVOTTOMAKSI JULISTAMINEN

AKK:n Sääntökirjan 2019 mukaisesti.

1.2.8 KANSAINVÄLISEN RANGAISTUKSEN LAAJENTAMINEN

AKK:n Sääntökirjan 2019 mukaisesti.

1.2.9 AUTOJEN KILPAILUKIELTOON TAI KILPAILUKELVOTTOMAKSI JULISTAMINEN

AKK:n Sääntökirjan 2019 mukaisesti.

1.2.10 PALKINNON MENETTÄMINEN

AKK:n Sääntökirjan 2019 mukaisesti.

1.2.11 TUOMION JULISTAMINEN

AKK:n Sääntökirjan 2019 mukaisesti.

1.2.12 RANGAISTUKSEN LIEVENTÄMINEN

AKK:n Sääntökirjan 2019 mukaisesti.

1.2.13 VASTALAUSEET (PROTESTIT)

Vastalauseen tulee olla kirjallinen, ja sitä tulee seurata vastalausemaksu. Kilpailu-, rata-, varikko-, sää- ja keliolosuhteista ei voi jättää vastalauseita. Vastalause on toimitettava kilpailunjohtajalle, joka huolehtii siitä, että asia alistetaan tuomaristolle. Vastalause voidaan toimittaa myös suoraan tuomaristolle, mikäli kilpailunjohtajaa ei tavoiteta. Vastalausemaksu palautetaan ainoastaan, jos vastalause todetaan aiheelliseksi tai FHRA niin määrää.

Vastalause, joka koskee ilmoittautumisen pätevyyttä, ohjaajan tai ajoneuvon asianmukaisuutta, on jätettävä viimeistään 2 tuntia ennen pudotusajon alkamista. Vastalausemaksu on 100€.

Vastalause, joka koskee katsastusmiehen tekemiä päätöksiä, on jätettävä heti, kun päätöksestä on ilmoitettu asianomaiselle kilpailijalle. Vastalausemaksu on 100€.

Vastalause, joka koskee kilpailun aikana tapahtunutta erehdystä tai virhettä, kilpailijan käyttäytymistä tai ajoneuvon sääntöjen vastaisuutta on jätettävä enintään 1/2 tuntia tehdyn virheen tai virheellisen ajosuorituksen jälkeen. Vastalausemaksu on 100€.

Mikäli vastalause on edellä mainitussa tapauksessa jätetty myöhemmin kuin 1/2 tuntia tapahtuman jälkeen, voi tuomaristo harkita sen käsittelemistä myöhemmin. Tällöin vastalause ei estä sen kohteena olevaa kuljettajaa osallistumasta seuraavaan lähtöön.

Ennen kuin vastalause ratkaistaan, tulee vastaajalle järjestää tilaisuus selvityksen antamiseen. Hänellä on oikeus kutsua todistajia. Mikäli vastaaja tai hänen todistajansa eivät saavu, ratkaistaan vastalause heidän poissa ollessaan, jos voidaan näyttää toteen, että he ovat kutsun saaneet. Jos vastalauseita ei voida kuulustelun jälkeen ratkaista, ilmoitetaan molemmille osapuolille aika ja paikka, jolloin tuomareiden päätös julistetaan.

1.2.14 VETOAMINEN

AKK:n Sääntökirjan 2019 mukaisesti.

1.3 VAKUUTUSMÄÄRÄYKSET

1.3.1 KILPAILIJAN TAPATURMAVAKUUTUS

AKK:n Sääntökirjan 2019 mukaisesti.

1.3.2 KORVAUSALUEET JA VAKUUTUSSUMMAT

AKK:n Sääntökirjan 2019 mukaisesti.

1.3.3 KILPAILUJEN JÄRJESTÄJÄN JA KILPAILIJAN VASTUUVAKUUTUS

AKK:n Sääntökirjan 2019 mukaisesti.

1.3.4 SÄÄNTÖJEN SOVELTAMINEN JA MÄÄRÄYSTEN TULKINTA

Kaikkia näitä sääntöjä koskevat tulkintakysymykset ratkaisee kilpailun tuomaristo / FHRA.

1.3.5 KILPAILUSÄÄNTÖJEN MUUTTAMINEN

Kansainvälisten sääntöjen muutos tapahtuu ainoastaan FIA: n hyväksymisellä.

Kansallisten sääntöjen muutos tapahtuu ainoastaan FHRA: n hyväksymisellä.

FHRA:lla on oikeus tehdä sääntömuutoksia kilpailukauden aikana.

2 KIIHDYTYSAJON SÄÄNNÖT 2019

2.1 VOIMASSAOLO

Nämä kiihdytysajon säännöt ovat voimassa Suomessa vuoden 2019 loppuun ja niihin voi tehdä muutoksia ainoastaan FHRA.

2.2 OSANOTTO

Osanotto-oikeus on henkilöillä, joilla on

- AKK:n myöntämä lisenssi
- voimassa oleva FHRA:n myöntämä lajitutkinto
- Katsastuskortti
- Henkilöllisyystodistus

Ulkomaalaisilta osallistujilta vaaditaan vastaavat kansalliset dokumentit.

Katsastuskortti tilataan FHRA:lta. Katsastuskortin hinta 10 €. Kadonneen katsastuskortin uusiminen 30€.

2.3 PISTELASKU

Kussakin osakilpailussa jaetaan pisteitä seuraavasti:

Lajitteluajot, sijoitus

1. 8 p	9. 2 p
2. 7 p	10. 2 p
3. 6 p	11. 2 p
4. 5 p	12. 2 p
5. 4 p	13. 1 p
6. 4 p	14. 1 p
7. 3 p	15. 1 p
8. 3 p	16. 1 p

Kaavio	1	2	3	4	5	R/U	W
1-2						50	70
3-4	50					70	90
5-8	50	70				90	110
9-16	50	70	90			110	130
17-32	50	70	90	110		130	150
33-64	50	70	90	110	130	150	170

1.	=	ensimmäisen kierroksen häviäjä
2.	=	toisen "- "-
3.	=	kolmannen "- "-

4.	=	neljännen	-"-	-"-
5.	=	viidennen	-"-	-"-
R/U	=	finaalin häviäjä (runner-up)		
W	=	finaalin voittaja (winner)		

Tasapisteiden sattuessa katsotaan paremmaksi se, jolla on huomioon otettavissa kilpailuissa enemmän voittoja, toisia, kolmansia jne. sijoja. Jos pisteet menevät tasan, huomioidaan sijoitus siinä kilpailussa, jota ei SM ja Cup-pisteissä huomioida. Jos tämäkään ei tuo ratkaisua, katsotaan paremmaksi se, joka saavutti korkeamman sijan kilpailussa, jossa oli eniten osanottajia ja johon molemmat osallistuivat, jossa oli toiseksi eniten osanottajia jne.

SM- ja Cup-pisteet ovat henkilökohtaisia. Yhdessä kilpailuryhmässä hankitut SM- ja Cup-pisteet eivät päde muissa ryhmissä.

Jos kilpailija suljetaan pois kilpailusta, hän menettää kaikki ko. kilpailussa ansaitsemansa pisteet.

Kierroksen häviäjä saa pisteet, vaikka hän ei ajaisikaan kyseisellä kierroksella. Kaavioon hänen on kuitenkin täytynyt hyväksyttävästi lajitella.

Kilpailujohtajan hyväksynnällä kaavioon lisätty kuljettaja ei ansaitse lajittelupisteitä, eikä pudotusajossa ensimmäisen kierroksen pisteitä. Pisteet alkavat kertymään vasta toiselta kierrokselta.

Jos vain lajittelu on ajettu, annetaan siihen mennessä ansaitut pisteet sekä ensimmäisen kierroksen häviäjän pisteet.

Jos varsinaisessa pudotusajossa on ehditty ajamaan yksi tai useampi kierros, jaetaan kilpailusta lajittelupisteet sekä pisteet jokaisen täyden kierroksen voittajille. Jos pudotusajokierros on jäänyt kesken, ei siltä kierrokselta jaeta pisteitä, mutta mahdolliset ajettut ennätykset hyväksytään.

2.4 YLEISÖKILPAILUT

2.4.1 DR RYHMÄJAKO, KILPAILUNUMEROT

Kaikkien ajoneuvojen on läpäistävä tekninen kilpakatsastus ennen kuin niillä saa ajaa radalla. Katsastuksen hyväksymismerkki on kiinnitettävä ajoneuvon tuulilasiin tai -suojukseen. Vaikka ajoneuvo on läpäissyt teknisen katsastuksen, se ei välttämättä tarkoita, että ajoneuvo on turvallinen kaikilta osin. Ajoneuvon osien ja rakenteiden turvallisuus on kuljettajan vastuulla. Katsastettua ajoneuvoa ei saa viedä kilpailu-alueen ulkopuolelle ilman kilpailun johdon tai katsastusmiehen lupaa. Tällöinkin ajoneuvo on uudelleen katsastettava ennen kuin se voidaan hyväksyä mukaan kilpailuun. Katsastuksen yhteydessä tapahtuu ajoneuvojen jaottelu seuraaviin ryhmiin:

Pro -ryhmät:

- Top Fuel (TF)
- Funny Car (FC)
- Pro Stock (PRO)
- Pro Modified (PM)
- Top Methanol Dragster (TMD)
- Top Methanol Funny Car (TMFC)

Sportsman -ryhmät:

Competition Eliminator (Comp)
 Top Doorslammer (TD)
 Super Pro Street (SPS)
 Pro Street (PS)
 Super Comp (SC)
 Super Gas (SG)
 Super Street (SST)
 Super Stock (SS)
 Stock (S)
 Super Pro ET (SPET)
 Pro ET (PET)
 Sportsman ET (SET)

Street -ryhmät:

Real Street (RS)
 Top Street (TS)

Junior -ryhmät:

Junior Stock (JR/S)
 Junior Modified (JR/M)
 Junior Dragster (JRD) yhdistettynä

Euroopan mestaruussarjoissa (FIA) ja Pohjoismaiden mestaruussarjoissa Pro Street (PS) ja S/SS -ryhmissä sijoille 1-10 yltäneet kilpailijat voivat ajaa kaikissa kilpailuissa kilpailunumerolla, joka osoittaa kilpailijan edellisvuoden sijoituksen.

FHRA antaa kilpailijalle kilpailunumeron. Numeroiden tulee olla vähintään 100 mm (4") korkeita ja 38 mm (1 1/2") leveitä. Tuulilasiin merkittävä kilpailunumero, sekä ryhmää ja luokkaa osoittavien kirjainten tulee olla vähintään 76 mm (3") korkeita ja 25 mm (1") leveitä. Numerot voidaan liimata koriin tai ikkunaan, mutta niiden tulee olla sijoitukseltaan ja väriltään sellaisia, että ajanottotornin henkilökunta ne helposti erottaavat. Niiden tulee olla kiinteästi liimattuja tai maalattuja. Kenkälankin tai vastaavan käyttö numeroinnissa kielletty. Katso 20.7.2 **KILPAILUNUMEROT**

2.4.2 DR KILPAILUMENETELMÄ

Drag race -kilpailu koostuu lajitteluajosta (qualification) ja pudotusajosta (elimination). Lajitteluajon jälkeen joka ryhmän parhaat kuljettajat asetetaan pudotusajoa varten lähtökaavioon. Pudotusajossa lähdöt tapahtuvat pareittain. Joissain ryhmissä pudotusajon mahdollisimman oikeudenmukaista suorittamista varten on tehty tasoitusjärjestelmä (handicap), joka kussakin ryhmässä perustuu ajettuihin ja teoreettisiin aikoihin.

Ajajat asetetaan lähtökaavioon karsinta-ajan, reaktioajan tai karsinta-ajan ja ko. ryhmän/luokan indeksin erotuksen perusteella.

Kilpailija voi kilpailla yhdessä ryhmässä vain yhdellä ajoneuvolla. Yhdellä ajoneuvolla ei voi kilpailla useammassa ryhmässä. Ajoneuvon tulee pysyä samassa ryhmässä ja saman kuljettajan ohjastamana koko kilpailun ajan. Kilpailu päättyy ko. ryhmän pudotusajon loppumiseen.

Kilpailunjohtaja voi antaa kuljettajalle luvan vaihtaa ajoneuvoa/ryhmää/luokkaa kesken lajittelun seuraavin ehdoin:

- kuljettajan ja ajoneuvon aikaisemmat lajitteluajat mitätöidään.
- vaihdon ja katsastuksen jälkeen kuljettajan on lajiteltava hyväksytysti normaalin lajitteluakataulun puitteissa. Mitään muutoksia ei voi tehdä enää lajittelun päätyttyä.
- vaihdon saa suorittaa, jos kuljettajalla ja ajoneuvossa on asianmukaiset varusteet ja asiapaperit, jotka oikeuttavat ajoneuvolla kilpailemiseen.

Lajitteluajossa kilpailunjohtaja tai lähtöjärjestelijä voivat määrätä kumpaa rataa kukin kilpailija ajaa.

Mikäli kuljettajat ajavat Pro-ryhmissä identtiset lajitteluajat, loppunopeus ratkaisee kaaviopaikan. Muissa ryhmissä lajittelussa korkeammalle sijoitetaan ensimmäiseksi ajan ajanut kuljettaja.

Lukuun ottamatta Pro-ryhmiä, kaavion maksimi koko on 32. Poikkeuksena SPS, PS ja TD joissa ajetaan enintään 16-ajoneuvon kaavio, sekä JRD jossa kaavion maksimi koko on 64. Lopullisen pudotuskaavion koon päättää kilpailun johto.

Kaavioina käytetään 01.01.2019 NHRA:n voimassa olevia Pro- ja Sportsman-kaavioita. Sportsman-kaaviossa kaavio puolitetaan kahteen osaan, ylempään ja alempaan ja ylempi kaavion osa sijoitetaan ajamaan kaavion alempaa osaa vastaan, joten esimerkiksi 16 auton kaaviossa 1. ajaa 9. vastaan, 2. 10. vastaan jne. Pro-kaaviossa vastaavasti parit ovat 1-16, 2-15, 3-14 jne.

Pro-kaaviota käytetään Pro-ryhmissä sekä SPS-, PS- ja TD -ryhmissä ja Sportsman-kaavioita Sportsman-, Street-, sekä Jr -ryhmissä.

Kilpailunjohtaja voi hyväksyä myös ilman lajitteluaikaa olevat ajoneuvot kaavioon, mutta lajittelun viimeiseksi. Jos ajoneuvoja on useampi kuin yksi, järjestys arvotaan. Kilpailunjohtajan hyväksynnällä kaavioon lisätty kuljettaja ei ansaitse lajittelupisteitä, eikä pudotusajossa ensimmäisen kierroksen pisteitä. Pisteet alkavat kertyä vasta toiselta kierrokselta.

Yleensä jokaiselle ryhmälle on oma kaavio, mutta järjestäjän pyynnöstä voidaan ryhmiä yhdistää pienen kilpailijamäärän takia tai jos asiasta on mainittu ko. kilpailun lisämääräyksissä.

Kilpailijan on asetettava ajoneuvo lähtövaloihin oman käynnissä olevan moottorin voimalla. Jos molemmat kuljettajat ottavat punavalon, ensin punavalon ottanut häviää. Jos toinen kuljettajista ottaa punavalon, hän häviää.

Parin uusinta-ajo pudotusajon aikana suoritetaan vain ajanottolaitteistossa olleen vian tai toimitsijan virheellisen toiminnan takia, mikäli virheellä on vaikutusta kilpailun läpiviemiseen.

Soololähdössä kilpailija katsotaan voittajaksi, kun hän on asettunut lähtövaloihin ja käynnistänyt ajanoton oman käynnissä olevan moottorin voimalla. Mikäli kilpailija soololähdössä ylittää keskiviivan tai sivuviivan, menettää hän mahdollisuuden seuraavan kierroksen radanvalintaan.

S ja SS ryhmissä ajetaan kaikki kilpailut Dial-in järjestelmällä ja kilpailijoilla on mahdollisuus käyttää luokkaindeksinsä alittavaa dial-in/under-aikaa. Kuljettaja, joka ei halua käyttää dial under-aikaa saa tasoituksen automaattisesti oman luokkaindeksinsä mukaan.

Tilanteessa, jossa kumpikin ajoneuvo edustaa samaa luokkaa tapahtuu lähtö yhtäaikaaisesti riippumatta valitusta dial in/under-ajasta. Tässä tilanteessa ihanneajan saa alittaa "ensin maaliviivan ylittänyt voittaa" periaatteella.

Muilla dial-in ryhmillä aika voidaan valita vapaasti ryhmään annettujen aikarajojen sisällä. Kuljettajan on itse merkittävä valitsemansa aika tuulilasiin ja torninpuoleiseen sivuikkunaan ennen jokaista pudotusajokierrosta. Dial-in aika on merkittävä autoihin niin selvästi, ettei tulkinnallisuuksia ilmene.

Mikäli jostain syystä dial-in näytössä on kuljettajan mielestä väärä dial-in aika, on kuljettajan heti asian huomattuaan ilmoitettava siitä toimitsijoille. Kun kuljettaja on syyttänyt pre stage-valon tarkoittaa se, että hän on hyväksynyt asetetun dial-in ajan, ja lähtö tullaan suorittamaan asetetuilla dial-in ajoilla.

Aika voidaan vaihtaa jokaisen kierroksen välissä, myöskin uusintalähtö tapauksissa.

Break-out: SPS-, TD-, PS-, SC-, SG-, SST-, SS/S-, JRD- ja ET-ryhmissä kilpailija, joka ajaa alle ilmoittamansa indeksiajan tai mikäli käytetään ryhmäindeksiä ja ajaa sen alle, tuomitaan hävinneeksi. Sääntöön on seuraavat poikkeukset:

- mikäli vastakilpailija ottaa varaslähdön tai ylittää keski- tai sivuviivan
- soololähdössä
- jos molemmat ajavat alle indeksin, on voittaja se joka vähemmän alittaa indeksinsä
- jos kyseessä on heads-up lähtö (koskee vain SS/S -ryhmää)
- jos molemmat kilpailijat alittavat indeksinsä yhtä paljon tuhannesosasekunnin tarkkuudella, on voittaja se joka ensin ylittää maaliviivan.

2.4.3 DR INDEKSI JA INDEKSIN KIRISTYSJÄRJESTELMÄ

Indeksi on kunkin luokan laskettu saavutettavissa oleva aika, joka perustuu suureen määrään saatuja aikoja. Kahden luokan indeksien ero on tasoitus (handicap) niiden välillä pudotusajan aikana.

2.4.3.1 Competition Index Control (CIC)

Jotta saataisiin aikaan niin oikea indeksi kuin mahdollista, on Comp -ryhmässä CIC systeemi. CIC korjaa indeksejä automaattisesti kuten ryhmän säännöissä on esitetty. Indeksien kiristys ON VOIMASSA SEURAAVASTA KILPAILUSTA LÄHTIEN. Indeksi kiristyy kaikissa Pohjoismaissa samanaikaisesti. Huom! Indeksi on pudotusajossa henkilökohtainen. Mikäli kilpailija alittaa indeksia pudotusajossa enemmän kuin 0.500, kiristyy kilpailijan henkilökohtainen indeksi seuraavalla kierroksella 0.500 alittavan verran. Esimerkiksi jos alitus on 0.612, on uusi indeksi 0.612-0.500 =0.112 tiukempi.

Kuka tahansa kilpailija, joka pudotusajossa alittaa indeksinsä enemmän kuin 0.610, aiheuttaa luokkansa pysyvän indeksin kiristymisen. Esim: alitus 0.610 - 0.619 aiheuttaa CIC kiristymisen 0.01 sekuntia. Alitus 0.630 - 0.639 aiheuttaa CIC kiristymisen 0.03 sekuntia. Alitus 0.700 - 0.709 aiheuttaa CIC kiristymisen 0.10 sekuntia. Saman luokan autot ajavat heads-up systeemillä, riippumatta mitkä ovat CIC't.

2.4.4 DR SUOMEN ENNÄTYS

Suomen ennätyksiä ei kirjata JR,- ET-, tai Super -ryhmissä SST, SG, SC, PS, SPS, TD eikä Dial-in -ryhmissä pois lukien S/SS.

Suomen ennätyksiä ajetaan RS-, TS-, S/SS-, Comp- ja Pro-ryhmissä.

Suomen ennätykseksi hyväksytään kaikki lähdöt, jotka ajetaan samassa kilpailussa hyväksytysti. Ennätysajalle pitää saada ns. back up 1 %:n sisään. Mikäli back-up 1% sääntö ei täyty, mutta kuljettaja on ajanut kaksi Suomen Ennätyksen alittavaa aikaa, hyväksytään hitaampi uudeksi ennätykseksi. Kuljettajalla tulee olla AKK:n myöntämä lisenssi.

Ennätys anotaan FHRA:lta kirjallisesti. Liitteenä on käytettävä aikakorttia, sekä katsastusmiehen allekirjoittamaa hyväksyttyä punnitustodistusta / fuel check -todistus. Mikäli ennätysajoneuvon hevosvoimaluokitus on muuttunut ennätyksen hyväksymisen jälkeen voi ennätystä hakea myös voimassa olevalla hitaammalla ajalla.

Lähdössä, jossa ennätys ajetaan, täytyy ajoneuvon olla kaikkien vaadittujen määräysten mukaisessa kunnossa ja painossa. Ennätykset kirjataan tuhannesosasekunnin tarkkuudella. Loppunopeusennätykset kirjataan kilometrin sadasosan tarkkuudella.

Jos kaksi kilpailijaa ajaa tuhannesosasekunnin tarkkuudella saman uuden ennätyksen samassa kilpailussa ja pystyvät molemmat backup'aamaan sen, myönnetään ennätys sille, jolla on ollut kovempi loppunopeus. Jos kummallakin on vieläpä sama loppunopeus, myönnetään ennätys sille, joka sen ensin ajoi.

Jos joku kilpailija seuraavissa kilpailuissa ajaa saman ennätysajan kovemmalla loppunopeudella, säilyy ennätys sen haltijalla. Tämä sama sääntö pätee myös loppunopeusennätyksiin, mutta silloin käytetään ratkaisijana nopeinta aikaa.

Ennätyksiä voi ajaa siihen asti, kunnes putoaa pudotusajossa. Loppunopeusennätykset näissä ryhmissä hyväksytään vain, jos ne syntyvät samassa lähdössä ennätysaikasuorituksen kanssa. Pro -ryhmät voivat ajaa loppunopeusennätyksiä riippumatta saavutetusta ajasta.

Comp -ryhmässä voidaan ennätys ajaa vielä ensimmäisellä pudotusajokierroksella käyttäen backup'ina lajitteluajaa. Muilla pudotusajokierroksilla ei ennätyksiä hyväksytä.

S ja SS -ryhmissä ei ennätyksiä hyväksytä millään pudotusajokierroksella.

Kuljettaja ei voi ajaa ennätyksiä lajitteluajossa yhdellä ajoneuvolla ja osallistua sitten pudotusajoon toisella.

Kuljettaja, joka ajaa ennätyksen ja menettää sen samassa kilpailussa toiselle, ei ole koskaan ollut virallisesti ennätyksen haltija.

Ennätys myönnetään vain sille kilpailijalle, jolla on se hallussaan kilpailun päättyessä. Suomen ennätykset anotaan kirjallisesti liitteineen FHRA ry:ltä kahden viikon kuluessa kilpailusta.

Ennätykset vanhenevat, mikäli ne lakkaavat olemasta vertailukelpoisia uusittujen sääntöjen tai luokitusten mukaisien ajoneuvojen ennätyksiin. Pro –ryhmien ennätykset eivät vanhene, ellei FIA toisin päättä.

2.4.5 DR LÄHTÖJÄRJESTELYT

Lähtöjonosta poisjääminen aiheuttaa automaattisesti poissulkemisen meneillään olevalla lajittelukierroksella. Poisjääminen pudotusajon aikana aiheuttaa välittömän kilpailusta poissulkemisen. Edellä mainitun takia ajoneuvon läheisyydessä on aina oltava joku, joka vastaa siitä ja voi siirtää sitä.

Nopeusrajoitus kilparadan ulkopuolella (varikko & paluutie) on 20 km/h. Ylinopeus on rangaistavaa.

2.4.6 DR VARAMIEHET

Mikäli kaavion kokoa on kilpailuryhmässä rajoitettu, varamieskäytäntö astuu voimaan. Varamieskäytäntö voimassa FIA-ryhmissä.

2.4.7 DR BURNOUT

Kaikki kilpailulähtöä edeltävät burnoutit eli renkaiden lämmitykset saa suorittaa vain siihen rajatulla alueella. Burnoutin saa aloittaa vasta apulähtettäjän tai lähtettäjän merkistä. Mikäli ajoneuvo burnoutin aikana rikkoontuu, on se joko ajettava tai hinattava kilpailusuuntaan rataa pitkin pois lähtöalueelta tai työnnettävä takaisin varikolle moottori sammutettuna.

Keskiviivan ylittäminen burnoutin tai lähtövalmistelun aikana ei johda hylkäykseen. Fire burnoutit ehdottomasti kielletty. Ainoastaan kuljettaja saa koskea ajoneuvoon burnoutin aikana.

Renkaiden lämmitys paikallaan ei saa kestää yli 5 sekuntia.

Comp-, SC-, SPS-, TD-, PS-, SC-, TS- ja SPET-autoille sallitaan yksi lähtöviivan ylittävä burnout. ProET: Dragster-, Altered- ja Funnycar- tyyppisille autoille sallitaan yksi lähtöviivan ylittävä burnout.

Pro-ryhmille burnout säännöt FIA sääntökirjan mukaisesti.

Muut ryhmät eivät saa ylittää lähtöviivaa ennen kuusen käynnistymistä.

FHRA voi muuttaa näitä käytäntöjä, milloin tahansa niin halutessaan Pro-ryhmiä lukuun ottamatta.

2.4.7 DR RADAN VALINTA

Comp, SPS-, PS-, TD- ja Pro-ryhmissä radan valinta määräytyy ajan perusteella. Lajittelun nopeampi saa valita radan ensimmäisellä pudotusajokierroksella ja siitä eteenpäin saa radan valita edellisellä kierroksella indeksiinsä nähden nopeamman ajan ajanut kilpailija. Muissa ryhmissä radan valinta tapahtuu kullekin kierrokselle kolikkoa heittämällä.

2.4.8 DR LÄHTÖALUE JA LÄHTÖMENETELMÄ

Suomessa lähtöalueelle oikeutettuja ovat vain 18 vuotta täyttäneet henkilöt. Sääntö ei koske erikseen FHRA:n luvan saaneita henkilöitä, kuljettajia, tai Junior Drag teamin avustajia, jotka voivat olla alle 18-vuotiaita.

"Deep staging", eli asettuminen valoihin siten, että pre-stage valo ei pala, on sallittu, paitsi ryhmissä S, SS, SST, SG sekä SC. Käytännössä tämä tarkoittaa, että molempien stage -valojen tulee palaa, jotta sallittu lähtö voi tapahtua. Pre stage -valon sammuminen stage -valon sytyttyä merkitsee varaslähtöä. Mikäli em. tapahtuu molemmille kilpailijoille, kumpikin hylätään, paitsi finaalissa, jossa lähtö uusitaan.

Ryhmissä S, SS, SST, SG, SC sekä Comp kummankin kilpailijan pre stage -valon on täytynyt palaa ennen kuin kumpikaan saa sytyttää stage -valon.

Kuljettajalle suodaan kohtuullinen aika lähtövaloihin asettumiselle. Tämän ajan pituuden päättää vain ja yksin kilpailun virallinen lähettäjä. Epäonnistuminen lähtövaloihin asettumisessa lähettäjän käskystä huolimatta johtaa hylkäykseen.

Lähettäjän toisen käsimerkin jälkeen on sytytettävä myöskin stage -valo, vaikka toinen ajoneuvo ei olisi sytyttänyt pre stage -valoa.

Kun asettuminen lähettäjän käskystä stage valoihin on tapahtunut, ei ole sallittua enää uudelleen asettaa ajoneuvoa lähtövaloihin. Mikäli kilpailija lähtee viivalta ennen kuusen käynnistämistä, hänen aikansa mitätöidään. Lopullista lähtövaloihin asettumista ei saa tehdä peruuttamalla.

Lähtökennojen on reagoitava etupyöristä, eikä spoilerista tai vastaavasta. Spoilerin ja maan välin tulee olla vähintään 76 mm (3").

Kun molemmat autot ovat paikoillaan, aloittaa lähettäjä lähtölaskennan. Ajajien on tällöin tarkkailtava lähetyslaitteen keltaisia lamppeja (3 kpl), jotka syttyvät ylhäältä alkaen vuorotellen 0.5 sekunnin välein (Pro Start = kaikki kolme keltaista yhtä aikaa - vihreä 0.4 sekuntia), kunnes vihreä lamppu syttyy ja lähtö tapahtuu. Jos ajoneuvo liikkuu eteenpäin (noin 30 cm) ja leikkaa kennolinjan, joka käynnistää ajanottolaitteet, ennen kuin vihreä lamppu on syttynyt, on kyseessä automaattisesti varaslähtö ja punainen lamppu syttyy. Ajaja suljetaan tällöin kilpailusta, jos kyseessä on pudotusajo (elimination). Lajitteluajossa (qualification) ja harjoituksissa ei varaslähdöllä ole merkitystä, aika ja nopeus rekisteröidään ennenaikaisesta lähdöstä huolimatta.

Kun ajoneuvo saapuu lähtöalueelle, on sen oltava käynnistymis- ja ajovalmis.

Voidakseen olla lähdön voittanut kilpailija, täytyy ajoneuvon käynnistyä ilman ulkopuolista apua, paitsi ryhmissä, joissa ulkopuolinen käynnistys on sallittu ja kyetä ilman ulkopuolista apua asettumaan lähtövaloihin. Tämä pätee myös soololähtöihin. Ajoneuvoa ei saa työntää käyntiin eikä lähtövaloihin. Lähtövaloihin asettumisen ja ajanoton käynnistymisen on tapahduttava ajoneuvon oman käynnissä olevan moottorin voimin.

Minkä tahansa mekaanisen tai elektronisen järjestelmän, joka auttaa kuljettajaa asettamaan ajoneuvonsa lähtövaloihin, käyttäminen on kielletty. Ajoneuvo on asetettava lähtövaloihin visuaalisesti.

Uuden / korjatun kilpailuajoneuvon ensimmäinen lähtö ei saa olla täyskaasulähtö.

2.4.9 DR STARTTI

2.4.10 PRO START

Kaikki keltaiset lamput syttyvät kerralla ja vihreä 0.4 sekunnin kuluttua keltaisista.

2.4.11 FULL TREE

Lamput syttyvät 0.5 sekunnin välein ensin kolme keltaista ja sitten vihreä.

Jos ajoneuvo lähtee lähtökennoista ennen kuin vihreä on syttynyt (varastaa) niin silloin syttyy punainen lamppu. Parilähdössä punainen lamppu syttyy vain ensiksi varastaneelle.

TD-, SPS-, PS-, SC-, SG-, ja Street-ryhmät käyttävät Pro Start-kuusta. SST käyttää Pro Start kuusta 0.5 sekunnin valolla. Muut ryhmät käyttävät Full Treetä.

2.4.12 DR POISSULKEMISEN PERUSTEET

2.4.12.1 KILPAILUSTA POISSULKEMINEN

(pois tuloslistalta ja pisteiden menetys kyseisestä kilpailusta)

1. Katsastuksen jälkeen tehdyt muutokset, jotka koskevat ryhmä-/luokkajakoa (myös paino tai polttoaine).
2. Voimassa olevien turvallisuusmääräysten laiminlyönti.
3. Moottorin käyttö varikolla, ilman että auto on pukeilla ja vetävät pyörät riittävällä etäisyydellä maasta, tai ilman ajajaa autossa, vaikka auto olisikin pukeilla.
4. Lähtö vaihteiston vapaa-asennolla (automaatti). Vaihde kytkettävä viimeistään pre stage-valon syttyä.
5. Burnout lineupissa, paluutiellä tai varikolla.
6. Epäurheilijamainen käytös.

2.4.12.2 AJOKIERROKSELTA POISSULKEMINEN (jää tuloslistalle)

1. Omalla ajovuorolla lineupiin saapumatta jättäminen.
2. Tahallinen viivyttely omalla ajovuorolla.
3. Epäonnistuminen koneen käynnistyksessä.
4. Ensimmäiseksi punavalon parilähdössä ottanut.
5. Radan keski- tai sivuviivan ylitys.
6. Ratakaiteisiin tai mihin tahansa muihin radalla oleviin laitteisiin kosketus. Huomaa, että heijastinkuutiot radan keskellä ovat radalla olevia laitteita.

7. Epäurheilijamainen käytös, epäasiallinen kielenkäyttö, vaaratilanteiden aiheuttaminen.
8. Epäturvallinen ajo, mukaan luettuna vaarallinen jarrutus ennen tai jälkeen maaliviivan.
9. Valmiusviiva (pre-stage) -säännön noudattamatta jättäminen

2.4.12.3 VALMIUSVIIVASÄÄNTÖ (PRE-STAGE)

Kaikki ajoa edeltävät toimenpiteet täytyy olla suoritettu, kun ajoneuvon etupyörä syyttää pre-stage-valon. Näitä toimenpiteitä ovat esim.:

- A. Ajoneuvon suoraan asettelu burnoutin jälkeen.
- B. Ajotietokoneen käynnistäminen.
- C. Kattoluukun sulkeminen.
- D. Jarruvarjojen sokan poisto (tapahtuttava ennen burnoutia).
- E. Injektorin / koneen säätö.
- F. Renkaiden puhdistus.

Pre-stage-valon syttymisen jälkeen teamin jäsenet eivät saa koskettaa ajoneuvoa, eivätkä saa olla pre-stage-linjan etupuolella.

2.4.12.4 SOOLOAJO

Sooloajossa ei punavaloa, keskiviivan tai reunaviivan ylitystä huomioida.

2.4.12.5 MUUTA

Kumpikin kilpailija voidaan hylätä samassa lähdössä. Tällaisia tilanteita ovat: Kumpikaan kilpailija ei lähettäjän käskystä huolimatta asetu lähtövaloihin, kumpikin kilpailija ylittää keski- tai reunaviivan, kumpikin kilpailija sammuttaa Pre Stage-valon (SC, SG, S, SS ja SST) tai kumpikin kilpailija lähtee viivalta ennen kuin lähtökuusi käynnistyy.

Mikäli toinen kilpailija ottaa varaslähdön ja toinen ylittää sivu- tai keskiviivan, hylätään vaarallisempaan virheeseen syyllistynyt, eli viivan ylittänyt.

Viivan ylitystä määriteltäessä katsotaan se tapahtuneeksi, jos pyörä edes osin ylittää maalatun viivan. Viivan päällä ajoa ei katsota ylitykseksi. Jos kilpailun tuomaristo toteaa, että varomaton teko on aiheuttanut ajoneuvon hallinnan menetyksen ja törmäämisen ajoneuvoihin, ajanottokennoihin tai aiheuttanut keskiviivan ylityksen, johtaa tämä välittömään hylkäykseen vaikka em. asiat olisivatkin tapahtuneet vasta maaliviivan jälkeen. Pakollisen väistöliikkeen tai radalta poistumisen vuoksi tapahtunut viivojen ylitys ei ole syy hylkäykseen. Mikäli kilpailija poistuu radalta siten että tilanteesta aiheutuu vaaraa tai haittaa kanssakilpailijalle, hylätään kuljettaja.

2.4.13 DR KILPAILUN KESKEYTYMINEN

Kilpailun tuomaristolla on oikeus keskeyttää kilpailu turvallisuus-syistä tai muista siihen pakottavista syistä (esim. sade).

2.4.14 DR MUUTA

Kuva 1: Radalta poistuminen ajoneuvo nro 1 poistuu aina ensiksi pois radalta, eli ajoneuvon nro 2:n tulee väistää ja varoa ajoneuvoa nro 1. Poikkeuksena ajoneuvon rikkoontuminen ja juniorkuljettajat, jotka noudattavat toimitsijoiden poistumishojeita.

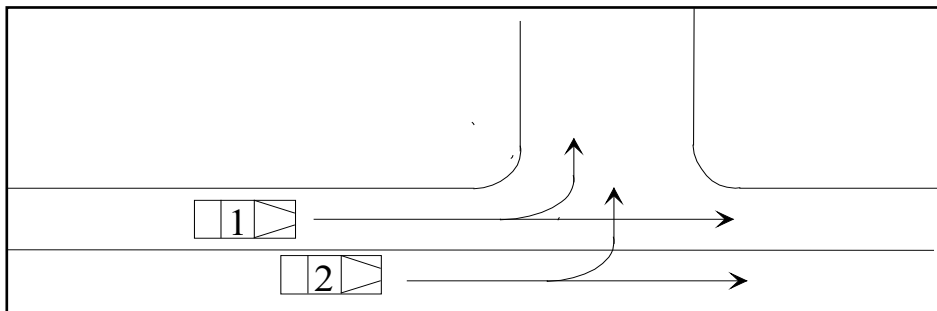

Kuva 1: Radalta poistuminen

Kuljettaja tai teamin jäsen, jonka todetaan olevan alkoholin tai huumeiden vaikutuksen alaisena kilpailualueella, poistetaan kilpailualueelta ja kilpailusta riippumatta käytetyn aineen määrästä. Lisäksi asiasta seuraa rangaistustoimenpiteet. Kilpailualue käsittää yleisöltä kielletyt alueet: Lineup lähtöjonon, burnout-alueen, lähtöpaikan, sekä kilparadan koko mitaltaan, sekä paluuradan sen sulkuportille saakka.

Mikäli kilpailija puhaltaa kilpailualueella puhalluskokeessa yli 0.00 promillea, määrätään hänet välittömästi ajanottotorniin, jossa tuomariston tai kilpailunjohtajan ja todistajien läsnä ollessa suoritetaan uusintapuhallus ja asiasta tehdään tutkintapöytäkirja.

Kilpailijalla ja tiimien jäsenillä on oikeus käydä puhaltamassa ilman sanktioita ennen kilpailusuoritusta.

Kuljettajan läsnäolo ohjaajakokouksessa on välttämätön. Nimenhuuto voidaan pitää. Ohjaajakokouksen aikana varikkohiljaisuus on ehdoton.

Kilpailun aikana tarkkaillaan kilpailuajoneuvojen ja kuljettajien sääntöjenmukaisuutta pistokokein.

2.4.15 DR BRACKET RACING

Bracket -kilpailu koostuu harjoituksesta ja pudotusajosta. Harjoitusten jälkeen kukin kilpailija valitsee oman ihanneaikansa (dial-in) sekunnin sadasosan tarkkuudella. Dial-in -aika on merkittävä autoihin niin selvästi, ettei tulkinallisuutta ilmene.

Umpikorisisissa autoissa dial-in -aika on oltava sivuilla, tuulilasien oikeassa ja takalasin vasemmassa yläkulmassa, vähintään 76 mm (3") korkeita.

Muissa autoissa dial-in -aika on oltava vähintään tornin puolella, suositellaan myös taaksepäin näytävää. Katso kuva.



Ihanneaikojen perusteella jaetaan kuljettajat aikaväleihin (brackets). Lähtökaavio on laadittava jokaiselle aikavälille. Pudotusajon aikana lähdöt tapahtuvat pareittain ja molempien kilpailijoiden ihanneaajat määräävät heidän keskinäisen handicapinsa.

- mikäli molemmat kilpailijat ajavat ihanneaikaansa hitaammin, voittaa ensimmäisenä maalilinjan ylittänyt
- mikäli jompikumpi kilpailijoista alittaa ihanneaikansa, suljetaan hänet pois riippumatta siitä, kuka on ensin maalissa

- mikäli molemmat kilpailijat alittavat ihanneaikansa yhtä paljon sekunnin tuhannesosan tarkkuudella, voittaa ensin maalilinjan ylittänyt
- mikäli molemmat kilpailijat alittavat ihanneaikansa, voittaa se, joka on alittanut ihanneaikansa vähiten

3 JUNIOR DRAGSTER (JRD)

Kiihdytysajon sääntökirja 2019 säännöt koskevat Junior Dragster-kuljettajia, avustajia sekä teknillisiä määräyksiä.

Junior dragster –kilpailu ajetaan ryhmät yhdistettynä.

3.1 RYHMÄT

Junior Stock (JR/S): ikäryhmät 8 - 18 vuotta, täytettävä 8/18 vuotta kuluvan kalenterivuoden aikana. Virittämätön vakio moottori. 12.90 s ja hitaammat (alle 12,90 s ajosuoritukset hylätään) perustuen henkilökohtaiseen E.T. aikaan. Takamoottoriset Dragster tyyppiset ajoneuvot sallittu. Parilähdöt Full Tree -kuusella. Pudotusajossa Breakout -sääntö voimassa, lajitteluajon paremmuus reaktioaikojen perusteella. Turvallisuusrajat: alle 12,70 s ensimmäisestä alituksesta seuraa varoitus, toisen kerran alle 12,70 s alituksesta seuraa kilpailusta poissulkeminen. Alle 12,50 s seuraa kilpailusta poissulkeminen.

Junior Modified (JR/MB): ikäryhmät 10-18 vuotta, täytettävä 10/18 vuotta kuluvan kalenterivuoden aikana. Kuljettaja on ajanut vähintään 5 kilpailua Junior Stock:issa. 8.90 s ja hitaammat (alle 8,90 s ajosuoritukset hylätään) perustuen henkilökohtaiseen E.T. aikaan. Takamoottoriset Dragster tyyppiset ajoneuvot sallittu. JR/MB-luokassa ajavat rautarunkoiset Junior Modified autot sekä ennen 2011 Suomessa käyttöönotetut Funny Car ja Altered tyyppiset autot ja. Parilähdöt Full Tree -kuusella. Pudotusajossa Breakout -sääntö voimassa, lajitteluajon paremmuus reaktioaikojen perusteella. Turvallisuusrajat: alle 8,70 s ensimmäisestä alituksesta seuraa varoitus, toisen kerran alle 8,70 s alituksesta seuraa kilpailusta poissulkeminen. Alle 8,50 s seuraa kilpailusta poissulkeminen. Suurin sallittu nopeus on 138 km/h.

Junior Modified (JR/M): ikäryhmät 12 - 18 vuotta, täytettävä 12/18 vuotta kuluvan kalenterivuoden aikana. 7.90 s ja hitaammat (alle 7,90 s ajosuoritukset hylätään) perustuen henkilökohtaiseen E.T. aikaan. Takamoottoriset Dragster tyyppiset ajoneuvot sallittu. Ennen 2011 Suomessa käyttöönotetut Funny Car ja Altered tyyppiset ajoneuvot sallittu. Parilähdöt Full Tree -kuusella. Pudotusajossa Breakout -sääntö voimassa, lajitteluajon paremmuus reaktioaikojen perusteella. Turvallisuusrajat: alle 7,70 s ensimmäisestä alituksesta seuraa varoitus, toisen kerran alle 7,70 s alituksesta seuraa kilpailusta poissulkeminen. Alle 7,50 s seuraa kilpailusta poissulkeminen.

Suurin sallittu nopeus JR Dragster autolle on 138 km/h.

3.2 KILPAILUMENETELMÄ

Junior Drag–kilpailu koostuu lajitteluajosta (qualification) ja pudotusajosta (elimination). Lajitteluajon jälkeen kuljettajat asetetaan pudotusajoa varten lähtökaavioon. Pudotusajossa lähdöt tapahtuvat pareittain ja lähdön voittaja selviytyy jatkoon. Ajajat asetetaan lähtökaavioon lajitteluajon perusteella. Mikäli kaksi ajajaa saavat saman lajitteluajan korkeammalle lajittelussa sijoitetaan ensimmäiseksi ajan ajanut kuljettaja. Kaikki lajitteluajan saaneet pääsevät mukaan pudotusajoon. Kilpailumatka on 1/8 -maili eli 201,16 metriä.

Junior kilpailijan mukana on lähtöalueella oltava yksi vähintään 18–vuotias avustaja. FHRA voi vahvoin perustein myöntää sääntöön poikkeusluvan

Break-out: Kilpailija, joka ajaa alle ilmoittamansa indeksiajan tai ryhmäindeksin, tuomitaan hävinneeksi. Sääntöön on seuraavat poikkeukset, jos turvallisuusrajoja (JR/S 12,70 sek ja JR/M 7,70 sek) ei ole rikottu:

- mikäli vastakilpailija ottaa varaslähdön tai ylittää keski- tai sivuviivan
- soololähdössä
- jos molemmat ajavat alle indeksin, on voittaja se joka vähemmän alittaa indeksinsä
- jos molemmat kilpailijat alittavat indeksinsä yhtä paljon tuhannesosasekunnin tarkkuudella, on voittaja se joka ensin ylittää maaliviivan.

Kilpailunjohtaja voi hyväksyä myös ilman lajitteluaikaa olevat kuljettajat kaavioon, mutta lajittelun viimeiseksi. Jos ilman lajitteluaikaa olevia kuljettajia on useampi kuin yksi, heidän järjestys arvotaan. Kilpailujohtajan hyväksynnällä kaavioon lisätty kuljettaja ei ansaitse lajittelupisteitä, eikä pudotusajossa ensimmäisen kierroksen pisteitä. Pisteet alkavat kertyä vasta toiselta kierrokselta.

3.3 SM-PISTEET

Pistelasku SM drag race-sääntöjen mukaisesti, katso kohta 2.3 **PISTELASKU**

3.4 TEKNISET SÄÄNNÖT

3.4.1 MOOTTORI

Kaikissa autoissa enintään yksi, takana sijaitseva nelitahtinen B&S 5 hp sivuventtiili moottoriin perustuva versio. NHRA säännöissä hyväksytyt JR/S yksisylinteriset moottorit /valmistajat sallittu, tai kuten listattu alempana:

Metro racing flathead
 McGee racing flathead
 Tecumseh flathead
 LPW Racing Products monster racing block
 JR Race Car flathead
 Pure Power Racing flathead
 M-1 Machine racing block
 SR71 Racing Block by Soltz Racing
 Huddleston Performance Sniper
 R & S Machine Terminator

Lisäksi sallittu

Intek 127332,
 Intek 123332,
 Vanguard 12H132,
 Vanguard 12H332,
 Animal 124432 ja
 B&S World Formula 124335
 B&S Motor Junior 206 124432
 JR/M ja JR/MB

Lohkon oltava alkuperäistyyppinen, NHRA hyväksytyt jälkituotantolohkot hyväksytyt. Porttaus, kiillotus, lohkon osien hionta sekä kansitason koneistus sallitaan. Venttiilin koko vapaa. Kaikenkokoiset venttiilinjouset sallittu. Sylinterin kannet vapaat. Imusarja vapaa. Ahtaminen kielletty. Sylinterin kansitason alkuperäisen korkeuden lisääminen millään tavoin kielletty. V2 moottori sallittu ennen 2011 käyttöön otetuissa JR/MB V2 autoissa. Moottorin koko max 650cc

3.4.2 PAKOPUTKISTO

Maksimipituus 27", suunnattava pois päin kuljettajasta, renkaista sekä moottorista. Toimiva ja tukevasti kiinnitetty äänenvaimennin pakollinen, max 113 db(A)

3.4.3 POLTTOAINE

Lyijytön bensiini, E85, metanoli tai etanoli. Lisäaineiden kuten ilokaasun tai nitrometaanin käyttö kielletty.

Alkoholikäyttöiset ajoneuvot tulee merkitä ajoneuvon molemmin puolin näkyvästi FHRA:n hyväksymällä merkillä.

3.4.4 POLTTOAINEJÄRJESTELMÄ

Mikä tahansa normaalitoiminen kaasutin sallittu. Polttoaineen suihkutusta kielletty. Ahtaminen kielletty. Imusarjan alipaineella toimiva tyhjiöpumppu sallittu, kalvon sijaittava polttoainepumpussa. Paineistetut järjestelmät kielletty. Kaikki ajoneuvot varustettava toimivalla kaasuläpän palautusjourella, joka sulkee kaasuttimen läpän. Kaasuttimen toimintaa saadaan säädellä ainoastaan manuaalisesti kuljettajan jalalla. Elektroniset, pneumaattiset, hydrauliset tai muut apulaitteet eivät millään tavalla saa vaikuttaa kaasuttimen toimintaan. Polttoainesäiliön on sijaittava kuljettajan takana turvakehikon olkakaaren alapuolella turvallisesti kiinnitettynä (ei esim. Nippusiteillä). Polttoainesäiliön koko enintään 3.78 litraa (1 gallona), varustettuna tiivistä sulkeutuvalla korkilla.

Suljettu polttoaineen suihkutusta sallittu V2 moottoreissa, ennen vuotta 2011 valmistetuissa JR Modified V2 rungoissa.

3.4.5 SYTYTYSJÄRJESTELMÄ

Alkuperäinen sytytysjärjestelmä tai MSD 41500, 41510, 42231. Puolat: MSD 42921, 8232, MasterBlaster 2, MasterBlaster 3.

V2 moottori: Sytytysjärjestelmä vapaa.

Lähtökierrosrajoittajat kielletty. MSD 42231 kanssa alempi rajoitinpiiri pidettävä nollana, ainoastaan yläkierrosrajoitinpiirin käyttö sallittu.

3.4.6 STARTTIMOOTTORI

Alkuperäinen tai irrallinen käynnistinmoottori sallittu. Kuljettajan mahdollisuus itse käynnistää auto kielletty.

3.4.7 VOITELUJÄRJESTELMÄ

Alkuperäiset voitelujärjestelmät pakolliset. Öljyn lisäaineiden käyttö tehon lisäämiseksi kielletty. Mikäli huohotinputkia tai huohottimia käytetään, on ne johdettava erilliseen säiliöön. Tilavuus min. 0.5 litraa ja niiden on oltava huolellisesti kiinnitetyjä (ei esim. nippusiteillä). Säiliön tarkoitus on estää nesteiden joutuminen radalle (eli ei avonaisia säiliöitä).

3.5 VOIMANSIIRTO

3.5.1 HIHNAT / KETJUSUOJAT

Kaikki autot on varustettava ketjusuojalla, joka peittää voimasiirron (hinnan ja ketjun) koko leveydeltään, eturattaan (lautaspyörän) etuosan sekä noudattaa hihna/ketju - linjaa. Ketjusuojan on oltava vähintään 1.5 mm (0.060") terästä tai 2.3 mm (0.090") alumiinia, ja jatkuttava takarattaan akselilinjan taka- ja alapuolelle. Kiinnitettävä huolellisesti (ei nippusiteitä tai vastaavia).

3.5.2 KYTKIN

Enintään yksi kuiva keskipakoiskytkin. Ketju- tai hihnaveto sallittu. Akselikytkimet kielletty.

3.5.3 KYTKIMENSUOJA

Kytkimen suoja joka peittää kytkimen 180 astetta kytkimen yläpuolelta sekä koko kytkimen leveydeltä, valmistettu joko 2.3 mm (0.090") alumiinista tai 1.5mm (0.060") teräksestä, tai NHRA/FHRA hyväksytty.

3.5.4 KYTKIMEN TUKI

NHRA/FHRA hyväksytty tuki pakollinen 9.99 tai nopeammille autoille.

3.5.5 VAUHTIPYÖRÄ

Aftermarket billet vauhtipyörä tai teräksinen vauhtipyörän suojuus pakollinen (ainevahvuus vähintään 3 mm, leveys vähintään vauhtipyörän leveys. Suojuksen on peitettävä vauhtipyörä vähintään 180 astetta vauhtipyörän yläpuolelta) jos ei käytetä alkuperäistä vakiokaasutinta (OEM). Valettu alumiininen vauhtipyörä kielletty. Kiilauran muutokset sallittu. Alkuperäisen vauhtipyörän keventäminen ja/tai muuttaminen kielletty.

V2: vauhtipyörä vapaa. Teräksinen vauhtipyörän suojuus pakollinen (ainevahvuus vähintään 3 mm, leveys vähintään vauhtipyörän leveys Vakiomallisen V2 vauhtipyörän keventäminen sallittu seuraavin ehdoin: aluetta ulosvetoreiät - keskireikä ei saa muuttaa. Alkuperäisen vauhtipyörän kokonaispaino ei saa alittaa 4500g.

3.5.6 VAIHTEISTO

Hihnakäyttöinen momentinmuunnin vaaditaan. Vaihdeyyppinen vaihteisto kielletty.

3.6 RUNKO

3.6.1 JARRUT

Jalkakäyttöinen, kahteen pyörään vaikuttava nestekäyttöinen levyjarru. Minimivaatimus teräslevylle: 1 kpl vähintään 7" ulkohalkaisijaltaan oleva ja .228" (5,79 mm) paksu tai 2 kpl vähintään 6" ulkohalkaisijaltaan ja 3/16" paksuja levyjä. Alumiinijarrulevyn minimihalkaisija on 11" ja .228 (5,79 mm) paksu. Veturattaan käyttö jarrulevynä kielletty.

Junior Stock: mikroautotyyppiset, mekaaniset jarrut hyväksytään. Suositellaan nestekäyttöisiä.

Jarrukomponenttien poraaminen keventämismielessä kielletty. Line lockit kielletty. Kä-sikäyttöinen jarru sallitaan, mikäli se on yhdistetty jalkajarruun.

3.6.2 JOUSITUS

Sallittu. Maksimi ylöspäin liike 2" (50mm)

3.6.3 OHJAUS

Hammastanko-ohjaus pakollinen ajoneuvoissa 7,90 – 8,89. Hitaimmissa mikroautotyyppinen ohjaus sallitaan. Joustava ohjausakseli kielletty. Simpukka (ruuvityyppinen) ohjaus kielletty. Kaikki ohjauskomponentit on kiinnitettävä läpi pulttaamalla. Raidetangon päät varustettava aluslevyillä, jotka estävät nivelen irtoamisen. Ohjausjärjestelmässä ei saa esiintyä epätavallista vällystä. Hammastangon suojakumien asentaminen suositeltavaa.

3.6.4 SUOJALEVYT

Vähintään 1,5 mm (1/16") paksu alumiininen suojalevy on asennettava turvakehikon ja moottorin välille, ulottuen alarunkoputkista kuljettajan kypärän yläosan tasalle leveydeltään turvakehikon levyisenä. Ylärunkoputken yläpuoleinen osa voidaan kaventaa, minimi leveys 7" (178mm). Kaksiosainen suojalevy sallitaan edellyttäen, että osat muodostavat yhtenäisen pinnan eikä ilmarakoa saa jäädä niiden välille. Koskee myös Funny Car-tyyppisiä ajoneuvoja.

3.6.5 TURVAKEHIKKO

Rakenteen on muodostettava vähintään 5-pisteinen dragster-tyyppinen kehikko, kuten kuvassa

3.6.6 Kuva 2: **Junior Dragster turvakehikko**, (katso kuva). Putki koot kuvan mukaan, paitsi ennen 1.1.1999 valmistetuissa JR/S rungoissa, joissa sallitaan 28 mm ylä- ja alaputket. Kaikki turvakehikon konstruktio on suunniteltava ja rakennettava suojaamaan kuljettajaa kaikista suunnista 360 astetta. HUOM: Saumaton putki pakollinen. Kaikki hitsaukset tehtävä ammattitaidolla, hitsausnaamojen hionta kielletty. Kaikkien uusien runkojen pinnoitus kielletty, maalaus sallittu. Turvakehikko on pehmustettava (paksuus n.6mm) kaikkialta missä se voi joutua kosketuksiin kuljettajan kypärän kanssa. Pelkkä teippaus ei riitä. Kun kuljettaja istuu ajoasennossa kypärä päässään, on turvakehikon tultava vähintään 76 mm (3") kypärän etupuolelle. Kypärän

ja turvakaaren väliin pystysuunnassa jäätävä ajoasennossa riittävä väli, suositellaan min. 25mm. Pystyputki, (maksimi 30 asteen kallistus suhteessa alarunkoputkeen) vaaditaan molemmilla puolin kehikkoa, enintään 6" (153mm) etäisyydellä toisen ohjaamon yläkehikon pääkaaren kiinnityspisteestä ylärunkoputkeen, hitsattuna ylä- ja alarunkoputkeen täysin. Mikäli ohjaamon pystyputkien etäisyys toisistaan ylemmän runkoputken tasolta mitattuna ylittää 28" (711mm) tulee yksittäinen diagonaali korvata X rakenteen diagonaaleilla, vaaditun putkikoon mukaisesti. Ohjaamossa (jalkatilan etuosasta kuljettajan istuimen takaosaan asti) maksimi pystyputkien välinen etäisyys 20" (508mm) mitattuna alarunkoputken tasolta. Kromimoly runko pakollinen 8.89 ja nopeammilla autoilla. Kypäräputket vaaditaan toisen pääkaaren ja takakaaren välille ohjaamon yläkehikkoon molemmiin puolin kehikkoa, putkikoko $\frac{3}{4}$ " tai $1\frac{1}{2}$ " (12.5mm) lattarauta paksuudeltaan .090 (2.3mm). Mikäli ohjaamon yläosan takakaarien välinen etäisyys toisistaan (mitattuna putken keskeltä keskelle) ylittää 6" vaaditaan kypäräputki myös näiden välille. Kypäräputket asennettava korkeuteen joka estää kypärän pääsyn yläkehikon ulkopuolelle.

Kromimoly runkoiset autot merkittävä kilpailunumeron välittömään läheisyyteen kiinnitettävällä, katsastuksesta saatavalla tarralla.

Kuljettajan ollessa ajoasennossa tulee jalkojen pysyä kaikin osin ylärunkoputken alapuolella. Ohjauksen yhdysputki ($1\frac{1}{2}$ " x .058 kromimoly tai .083 teräs) tai verkko tai suojalevy tulee olla asennettu ylärunkoputkiin tarkoituksena estää kuljettajan jalkojen pääsy rungon ulkopuolelle. Ohjauksen yhdystangon, verkon tai levyn tulee sijaita enintään 6" (152mm) kuljettajan polvien etu- tai takapuolella. Yhdystanko tai levy tulee olla kiinnitetty hitsaamalla tai pulttiliitoksella (ei letkuklemmareita).

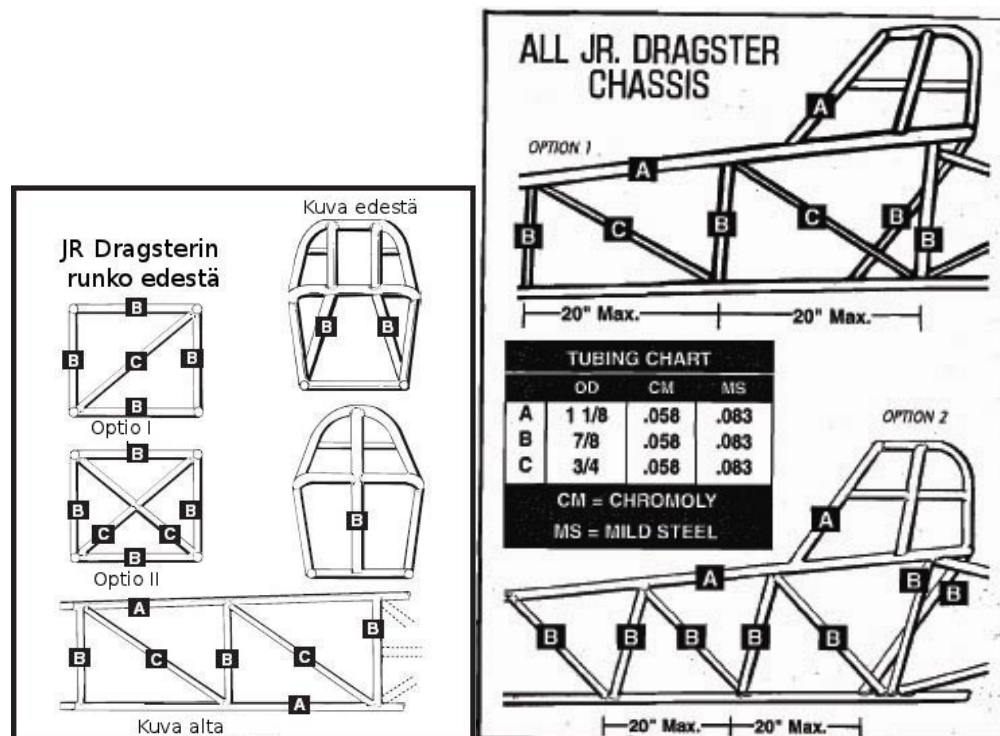

3.6.6 Kuva 2: Junior Dragster turvakehikko

Turvakehikko on joko kromimolya tai terästä.

Seinämvahvuudeltaan 1.5 mm (0.058") kromimolybdenputkea voidaan käyttää korvaamaan 2 mm (0.083") teräsputki.

Kaikki Jr Dragster autot tulee runkokatsastaa kolmen vuoden välein. Katsastuksen hinta on 10 €.

3.6.7 PAINO

Minimipainot: Ryhmä JR/S ja JR/M yksisyylinterisellä moottorilla auton minimipaino 102 kg. Ryhmä JR/M V2 moottorilla 190 kg kuljettajan kanssa.

3.6.8 LISÄPAINOT

Maksimi lisäpainojen määrä 45kg. Lisäpainot sijoitettava ohjaamon ulkopuolelle, kaikin osin takarenkaan ylälinjan alapuolelle. Lisäpainot sijoitettava ja kiinnitettävä turvallisesti, pulttaamalla runkoon vähintään 10mm (3/8) pultilla / 2.3kg tai 2 kpl 10mm (3/8) pulttia / 2.3-11.3kg. Lisäpainoksi sallitaan myös tiiviisti kierteellisellä korkilla suljettu metallikotelo täytettynä esim. lyijyllä.

3.6.9 AKSELIVÄLI

Minimi akseliväli 2286 mm (90") ja maksimi 3810 mm (150") pitemmältä sivulta mitattuna. Akselivälin ero vasemman ja oikean puolen välillä enintään 50 mm (2").

3.7 RENKAAT JA VANTEET

3.7.1 RENKAAT

Takarenkaiden korkeus vähintään 18" ja leveys vähintään 7 1/2" kuten renkaan valmistaja koon määrittelee renkaassa olevin merkinnöin tai mittaamalla rengas leveimmästä ja korkeimmasta kohdasta. Eturenkaat mikroautotyypiset tai NHRA:n hyväksymät. Renkaita ei saa täyttää yli valmistajan ohjearvojen. Kaikki renkaat ilmatäytteisiä, ei umpikumia.

3.7.2 VANTEET

Etuvanteet mikroautotyypiset tai NHRA:n hyväksymät, minimi 5". Kiinnityspultin minimihalkaisija 1/2" olka-akseliin, etuvanteen kiinnitysmutterit Nyloc tai muutoin varustettava lukkosokalla tahattoman aukeamisen estämiseksi. Takavanteiden minimihalkaisija 8". Vanteiden valmistusmateriaali alumiini tai teräs, muut materiaalit kielletty.

3.8 SISUSTUS

3.8.1 KORI

Kori ja ohjaamokaukalo oltava alumiinia, lasikuitua tai hiilikuitua ja ulotettava edessä jalkatilan etulevyyn asti. Ohjaamo, runkorakenne sekä turvakehikko tulee olla suunniteltu suojaamaan kuljettajan vartaloa ja jäseniä kosketukselta vanteisiin,

renkaiisiin, pakokaasujärjestelmään tai rataan. 2008 ja jälkeen rakennetut autot, etuylitys korissa ei saa ylittää 380 mm (15") mitattuna etupyörän keskipisteestä auton etumaiseen pisteeseen. Kuljettajan jalkatila on kaikissa autoissa varustettava kuljettajan jalkojen edessä suojalevyllä, paksuudeltaan 0.024" (0,6 mm) terästä tai 0.032" (0,8 mm) alumiinia tai 0.060" (1,5 mm) hiilikuitu. Levyn oltava suoraan jalkatilan rungon pystyputken etu- tai takapuolella. Koripeltien lisäksi vaaditaan poikittain ylempiin runkoputkiin asennettava ohjauksen yhdystanko, verkko tai levy estämään jalkojen pääsy turvakehikon ulkopuolelle. Ohjauksen yhdystangon, verkon tai levyn tulee sijaita maksimissaan 6" (150mm) kuljettajan polvien taka- tai etupuolella. Mikäli yhdystankoa tai levyä käytetään, tulee sen olla hitsattu tai luotettavalla pulttikiinnityksellä asennettu (ei letkuklemmareita).

3.8.2 MITTARIT

Kierrosluku-, lämpö- ja sylinterikannenlämpömittari sallittu. Muut mittarit kielletty. Toistava kierroslukumittari sallittu. Tallentava tai tulostava kierroslukumittari kielletty. Tallentimet tulee sijaita ohjaamon ulkopuolella (katso tietokoneet/tallentimet). Mittareiden näyttö voi olla analoginen tai digitaalinen. Näyttöä ei saa sijoittaa ohjauspyörään.

3.8.3 ISTUIN

Kunnollisesti kiinnitetty, kehystetty ja tuettu alumiininen tai lasikuituinen istuin pakollinen. Verhoilu vapaavalintainen, palamatonta materiaalia.

3.8.4 LATTIA

Pakollinen. Asennettu alarunkoputkien sekä poikkiputkien yläpuolelle. Lattian tulee ulottua kuljettajan istuimesta eteenpäin 152 mm (6") ohi polkimien.

3.8.5 TUULILASI

Autot on varustettava tuulilasilla tai suojalla, joka ohjaa vieraat esineet kuljettajan pään yli.

3.8.6 SIIVET / SPOILERIT

Siivet tulee kiinnittää runkorakenteisiin pulttaamalla, ei sokilla.

3.9 SÄHKÖT

3.9.1 AKUT

Kuiva- ja märkäkennot sallittuja. Akut oltava ohjaamon ulkopuolella. Kiinnitettävä tukevasti pulttikiinnitteisesti.

3.9.2 DELAY BOXIT / APULAITTEET

Kiellettyjä.

3.9.3 SYTYTYSVIRRRAN KATKAISIJA (PÄÄVIRTA)

Toimiva sytytysvirran katkaisin, joka on kuljettajan helposti käytettävissä, pakollinen. Toinen katkaisija asennettava kuljettajan suojalevyyn ja joka on ulkopuolisen helposti käytettävissä, pakollinen. Tämä katkaisija ei saa olla kosketuksissa kuljettajaan. Katkaisijoiden oltava kaksiasentoisia (ei tilapäisesti katkaisevia) ja merkittävä selkeästi asennoilla "ON" ja "OFF". Toisen sytytysvirtakatkaisijan johdotuksen tulee olla täysin

erillinen kytkimeltä moottorille asti. Kaikki sytytysvirtapiirin liitännöissä tulee käyttää rengasliittimiä, ruuvikytkentä panelia ja muita ruuvityyppisiä liittimiä. Pikalukitteiset, 'Push on' tai muut ei ruuvilukitteiset liittimet kiellettyjä. FHRA:n hyväksymä mekaaninen sytytysvirrankatkaisu (maadoitus) pakollinen magneettosytytysjärjestelmissä. Muissa sytytysjärjestelmissä Push and pull tyyppinen pää-virtakatkaisin vaaditaan ohjaamossa kytkettynä järjestelmän jännitteensyötön positiiviselle puolelle, tämän kytkimen tulee katkaista järjestelmän kaikki sähköiset toiminnot.

3.10 LISÄLAITTEET

3.10.1 TIETOKONEET / TALLENTIMET

NHRA/FHRA hyväksytty tiedonkeruu sallittu. Sallitut tiedonkeruun datat: Moottorin kierrosluku, moottorin lämpötila, pakokaasun lämpötila sekä variaattorin toisioakselin kierrosluku. Muut kerättävät tiedot, paikannus ym. kielletty. Tiedonkeruun tulee käynnistyä erillisellä kytkimellä. Tiedonkeruun näytön tulee sijaita siten, ettei kuljettajalla ole siihen ajosuorituksen aikana näköyhteyttä.

3.10.2 SÄHKÖISET SÄÄTIMET

Sähköiset säätimet jotka vaikuttavat eri toimintoihin, esimerkiksi line-lockit, kytkin, kaasutin, jarrut jne. kielletty. Kaikki toiminnot ajon aikana oltava yksin ja ainoastaan kuljettajan aikaan saamia.

3.10.3 LÄMMITYSKÄYTTÖ

Ajoneuvon tulee olla takarenkaat irti maasta, luotettavasti tuettuna. Ajoneuvon hallitsevan kuljettajan tulee istua ohjaamossa aina moottorin käydessä.

Kts. 20.9.14 **LÄMMITYSKÄYTTÖ** ja 20.9.4 **GENERAATTORIT**

3.10.4 STAGE APUVÄLINEET

Mekaaniset, hydrauliset, sähköiset, pneumaattiset, käsi tai vastaavat apulaitteet stage-vaiheen suorittamiseksi kielletty.

3.10.5 2-TIE RADIO

Kommunikointi kuljettajalle/kuljettajalta tai kaikenlaiset telemetria -signaalit kuljettajalle ajoneuvoon tai kuljettajalta ulkopuoliselle kielletty.

3.10.6 HINAUS

Aina ajoneuvoa hinattaessa on kuljettajan istuttava ohjaamossa. Ei matkustajia. Täysikokoiset hinausajoneuvot (autot) kielletty.

3.10.7 TURVALIPPU

Heijastava tai kirkasvärinen lippu pakollinen asennettuna autoon 1,5 metrin korkeuteen liikuteltaessa autoa varikolla. Kilpailuajoneuvoa ei saa työntää millään moottoriajoneuvolla.

3.10.8 KILPAILUNUMERO

Jokaisessa kilpa-autossa on oltava pysyvä kilpailunumero auton molemmin puolin. Minimikoko 100 mm (4") korkea. Numeron oltava vaalea tummalla pohjalla tai tumma

vaalealla pohjalla. Numerot jakautuvat ryhmittäin seuraavasti: JR/S 200-299 ja JR/M 100-199.

3.11 KULJETTAJA

3.11.1 OSALLISTUMISOIKEUS

Kilpailuun voivat osallistua henkilöt, joilla on voimassa oleva henkilöllisyystodistus, kilpailulisenssi ja auton katsastuskortti. Ulkomaalaisilta osallistujilta vaaditaan vastaavat kansalliset dokumentit.

3.11.2 KYPÄRÄ

Pakollinen. Junior Stock E-hyväksytty umpikypärä, Junior Modified umpikypärä täytettävä. Kts. 20.10.7 **KYPÄRÄ JA AJOLASIT**

3.11.3 TURVAVYÖT

Viisi (5) piste, 1 3/4" min. levyinen turvavyöjärjestelmä pakollinen. FIA-vyöt voimassa merkintöjen mukaan ja SFI-vyöt voimassa viisi vuotta merkitystä käyttöönottopäivästä. Kilpailun katsastajat päättävät viime kädessä käyttökunnon.

Muut vaatimukset, kts. 20.10.5 **KULJETTAJAN KIINNITYS**

3.11.4 NISKASUOJUS

Pakollinen, katso Tekniset Yleissäännöt 10:8. Kaupallisesti saatavilla oleva, kilpakäyttöön suunniteltu pään ja niskan tuki (HANS-tyyppinen) suositellaan kaikissa JR-ryhmissä.

3.11.5 KÄSIVARSIIHNAT (ARM STRAPS)

Pakolliset, kts. 20.10.3 **KÄSIVARSIIHNAT (ARM STRAPS)**

3.11.6 AJOASU

Kuljettajalla oltava koko vartalon peittävä ajopuku. Nailonista tai vastaavasta valmistettujen vaatteiden käyttö kielletty. Lyhythihaisten puseroiden ja lyhytlahkeisten housujen käyttö kielletty. Ajokengät, sukat sekä hyväksytyt käsiineet pakolliset. SFI 3.2A/1 ajopuku pakollinen metanolia käyttävissä autoissa. Vaihtoehtoisesti FIA normin 1986 (ISO 6940) tai FIA 8856-2000 mukainen ajopuku. FIA-puvun kanssa käytettävä NOMEX alusasua.

4 STREET SÄÄNNÖT

4.1 OSALLISTUMISOIKEUS

Kilpailuun voivat osallistua henkilöt, joilla on voimassa oleva henkilöllisyystodistus, kilpailulisenssi ja auton katsastuskortti. Ulkomaalaisilta osallistujilta vaaditaan vastaavat kansalliset dokumentit.

4.2 RYHMÄJAKO

Real Street, RS Vapaasti hengittävät moottorit
Top Street, TS Ahdetut moottorit

4.3 HYVÄKSYTYT AJONEUVOT

Tehdasvalmisteiset henkilöautot sekä pick-up'it, jotka on valmistettu yleiseen myyntiin. Tieliikennekatsastusta ja rekisteröintiä ei vaadita. Kuitenkin auton tulee täyttää tieliikenneasetuksen mukaiset määräykset lukuun ottamatta kappaleessa 4.10 4.4 **YLEISET STREET SÄÄNNÖT** mainittuja poikkeuksia.

4.4 YLEISET STREET SÄÄNNÖT

20 **TEKNISET YLEISSÄÄNNÖT** koskevat myös Street -ryhmiä.

4.4.1 KILPAILUKATSASTUS

Kilpailukatsastus suoritetaan kilpailun järjestäjän määräämässä paikassa. Auton tai sen osien muuttamisesta katsastuksen jälkeen seuraa kilpailusta pois sulkeminen ja ilmoittautumismaksun menetys. Jälkitarkastus kilpailun aikana tai sen jälkeen on mahdollinen.

4.4.2 LISENSSI

Pakollinen.

4.5 MOOTTORI

Moottorin viritys vapaa. Moottorin koko on pystyttävä tarkastamaan. Ahtimet sallittu. Sylinterilukumäärä voi olla enintään sama kuin mallisarjan suurin sylinterilukumäärä, tai jos merkintä suuremmasta sylinterimäärästä kyseisen auton rekisteriotteessa. Alkuperäistyyppiset moottorinkiinnikkeet vaaditaan. Moottorin ylimääräinen tukeminen alkuperäisten kiinnikkeiden lisäksi sallittu. Moottori sijaittava alkuperäisellä paikalla. Moottoria voi siirtää taaksepäin, ei kuitenkaan enempää kuin 5% akselivälistä, etupyörän navasta lähimpään moottorin sytytystulppaan mitattuna.

Jäähdytysjärjestelmässä ei kilpailun aikana saa käyttää glykolia tai muita öljymäisiä lisäaineita, ainoastaan vettä ja tarvittaessa korroosionestoainetta. Kts. 20.1.1 **JÄÄHDYTYSJÄRJESTELMÄ** ja 20.1.9 **NESTEIDEN YLIVUOTO**. Enintään kaksi ahdinta sallittu. Kts. 20.1.12 **MEKAANINEN AHDIN**

4.5.1 **POLTTOAINE**

Lyijytön bensiini, E85 ja diesel sallittu. Kts. 20.1.8 **POLTTOAINE**

4.5.2 **PAKOPUTKISTO**

Äänenvaimennus pakollinen max. 110 dBA.

Katso Tekniset Yleissäännöt 20.1.3 **PAKOKAASUPOISTO** ja 20.1.4 **ÄÄNENVAIMENNUS**

4.5.3 **AHDIN**

Katso Tekniset Yleissäännöt 20.1.12 **MEKAANINEN AHDIN**

4.5.4 **ILOKAASU**

Sallittu. Ei saa yhdistää minkään muun ahtamistavan kanssa.

Katso Tekniset Yleissäännöt 20.1.8 **POLTTOAINE** sekä 20.10.10 **AJOASUT**

4.6 **VAIHTEISTO**

Tyyppi ja valmiste vapaavalintainen. Vaihdon tulee tapahtua kuljettajan ohjaamana. Vetotapa oltava alkuperäinen. Neliveto sallittu, jos alkuperäinen. Nelivedon voi muuttaa etu- tai takavetoiseksi, etuveton voi muuttaa takavetoiseksi, mikäli samasta mallisarjasta löytyy neliveto versio.

Katso Tekniset Yleissäännöt 20.2.3 **KYTKIN**, 20.2.4 **KARDAANIAKSELI**, 20.2.8 **KYTKIMENSUOJA & MOOTTORILEVY: Yleistä**, 20.2.12 **KYTKIMENSUOJA: Muut ryhmät**, 20.2.16 **VAIHTEISTO, Automaatti**

4.7 **RUNKO JA ALUSTA**

Ns. 'putkirungot' kielletty. Runko tai puolirunko oltava alkuperäinen kyseiseen autoon tarkoitettu. Itsekantavan korin etu- ja takarungon saa yhdistää. Suurin sallittu materiaali on 50 mm x 75 mm x 3 mm (2" x 3" x 0.125"). Pyöreätä putkea saa käyttää etu- ja takarungon yhdistämiseen suorana linjana myös lattian läpi, jolloin lattia on hitsattava koko matkalta putkeen kiinni. Lattian tulee vastata auton alkuperäistä materiaaliltaan ja paksuudeltaan. Takarunkoa saa muuttaa akseliston ja renkaiden sovittamiseksi. Takarunko voidaan valmistaa vähintään 50 mm x 75 mm x 2 mm (2" x 3" x 0.083") tai 40 mm x 80 mm x 2 mm vahvuisesta profiilipalkista, tai 42 mm x 3 mm putkesta. Ylimääräisiä poikittaistukia saa valmistaa tukivarsien, jousien, wheeliebarsien ja iskunvaimentimien kiinnittämistä varten. Four linkit sallittu. Wheeliebarsit sallittu. Muiden kuin alkuperäisten tukivarsien materiaali on oltava vähintään 25 mm x 4 mm kylmävedetty, saumaton teräsputki. Taka-akseliston rakenteen saa muuttaa, esimerkiksi

erillisjousitetun akselistorakenteen voi korvata jäykällä akselistolla. Autossa on oltava toimiva jousitus sekä iskunvaimennus etu- ja taka-akselistoissa.

Katso Tekniset Yleissäännöt 20.3.5 **TRACTION BARS** KIINNITYKSET

Ohjauslaitteisto sekä etujousitus: Tehtaan alkuperäinen kyseiseen malliin toimittama järjestelmä säilytettävä tai vaihtoehtoisesti jälkituotantona valmistettu ohjausjärjestelmä sallittu.

Spool sallittu teräsvetoakselein. Etu- ja nelivetoisissa spool on kielletty etuakselilla. Autoissa, joissa on erillisjousitettu taka-akseli molemmilla ylä- ja alatukivarsilla voivat painosta ja ajasta riippumatta säilyttää rakenteen sellaisenaan, kunhan molempien vetoakseleiden ympärille valmistetaan 360-asteiset turvalenkit, materiaalivaatimus teräs, leveys min. 25 mm, paksuus min. 6 mm, lenkit kiinnitettävä esimerkiksi tukivarsiin pulteilla 4-kpl kokoluokka M10 / turvalenkki.

Katso Tekniset Yleissäännöt 20.2.13 **TAKA-AKSELISTO**

Muu kantavien rakenteiden ja ripustuksien muuttaminen ehdottomasti kielletty (modifiointi, kevennys tms.).

Turvakaari vaaditaan 10.00 - 11.49 (avoautot 10.00 – 13.49) sekuntia kulkevissa autoissa. Katso Tekniset Yleissäännöt 20.4.10 **TURVAKAARI**

Vuosimalliltaan 2007, tai uudemmat tehdasvalmisteiset, muuttamattomat, alkuperäisin turvavarustein olevat autot sallittu 10.00-, ilman turvakaarta.

20.4.11 **TURVAKEHIKKO** Turvakehikko vaaditaan 8.50 - 9.99 tai jos loppunopeus on yli 217 km/h.

Turvavyöt vaaditaan. Katso Tekniset Yleissäännöt 20.10.5 **KULJETAJAN KIINNITYS** ja 20.10.11 **TURVAVYÖT**

4.7.1 **MINIMIPAINOT**

Real Street	1000 kg + 1 kg / 4000cc (244 cid) ylittävältä kuutiotuumalta, mikäli ajetaan yhdistettynä Top Street kanssa, vähennetään 100kg.
Top Street	1050 kg + 1,3 kg / 4000cc (244 cid) ylittävältä kuutiotuumalta

Auto punnitaan kuljettajan kanssa. Katso kohta 20.1 **MOOTTORI** ja 20.5.1 **RENKAAT**

Real Street autoissa, joissa tehdään alkuperäisen tyyppikatsastustodistuksen mukainen paino on pienempi kuin vaadittu minimipaino, voidaan kyseinen paino hyväksyä, jos kilpailukatsastuksessa esitetään kopio tyyppikatsastustodistuksesta (saa pyydettäessä katsastuskonttorilta tai maahantuojalta).

4.8 **RENKAAT**

Renkaiden nopeusluokitus vastattava vähintään auton saavuttamaa loppunopeutta. Renkaiden kantavuus oltava riittävä. DOT merkityt ns. katuslicksit sallittu. Myös kuvioton kilpaslicksi, jonka maksimi leveys 10,5", sallittu.

Front Runnerit sallittu. Katso Tekniset Yleissäännöt 20.5.1 **RENKAAT** ja 20.5.2 **VANTEET**

4.9 **KORI**

Alkuperäisten lasikuituosien lisäksi lasikuidusta, hiilikuidusta tai komposiittimateriaalista valmistetut konepelti, takaluukku, etulokasuojat ja puskurit sallittu. Turvakehikollisissa autoissa lasikuituovet ovat sallittu, mutta alkuperäistyyppiset lukkomekanismit vaaditaan niissäkin. Scoop sallittu.

Katso Tekniset Yleissäännöt 20.7.6 **KONEPELLIN ILMANOTTO (SCOOP)**

Moottorin metalliosat saavat tulla enintään 254 mm (10") yli alkuperäisen konepellin asennuskorkeudesta.

Kantavan etusisälokasuojan voi korvata vastaavan lujuuden omaavalla putkella, esimerkiksi turvakehikkoputkella. Täydelliset roiskesuojat vaaditaan, mutta etusisäroiskesuojan voi poistaa. Lokasuojien tulee peittää renkaat kulutuspinnan leveydeltä. Hyväksytyt levikkeet sallittu.

Täydellinen verhoilu vaaditaan. Alumiiniverhoilu sallitaan. Takaistuimen saa poistaa, jolloin sen paljastama alue on verhoiltava, mutta autosta ei saa poistaa istuimia kilpailukatsastuksen jälkeen. Ohjaamon läpi/kautta ei saa reitittää polttoaine- tai jäähdytysputkia/-letkuja.

Alkuperäisen lattian ja tulipellin saa korvata samaa materiaalia ja saman ainevahvuuden omaavalla materiaalilla.

Tuulilasin on oltava lasia. Tuulilasin ja etusivuikkunoiden tulee olla kirkkaita, läpinäkyviä, värjäämättömiä ja tummentamattomia, sävylasit sallitaan ainoastaan tehdasasennettuna. Sivu- ja takalasis voidaan korvata vähintään 3 mm polykarbonaatilla.

Katso Tekniset Yleissäännöt 20.7.8 **TUULILASI, IKKUNAT**

Katon madallus enintään 100 mm sallittu.

4.9.1 **KILPAILUNUMERO**

Jokainen kilpailija huolehtii kilpailunumerostaan, ellei järjestäjä toisin ilmoita kilpailukutsussa. Numero tulee laittaa molempiin takasivuikkunoihin sekä tuulilasin oikeaan yläkulmaan. Kilpailunumero tulee poistaa heti kilpailun jälkeen kilpailupaikalla, mikäli autoa käytetään normaalissa tieliikenteessä.

Katso Tekniset Yleissäännöt 20.7.2 **KILPAILUNUMEROT**

4.9.2 **MAINOKSET**

Kilpailun järjestäjällä on oikeus kiinnittää mainoksia kilpailuun osallistuviin ajoneuvoihin. Katso Tekniset Yleissäännöt 20.11.1 **MAINONTA JA MUU MATERIAALI**

4.10 **SÄÄNTÖJEN SOVELTAMINEN**

FHRA ry pidättää oikeuden muuttaa ja korjata sääntöjä kilpailukauden aikana, mikäli tarvetta ilmenee.

Vastalauseet tehdään kilpailun tuomaristolle. Vastalauseet ja vastalausemaksut määräytyvät siten, kuin yleisissä määräyksissä on ilmoitettu, lukuun ottamatta vetoomuspykälää, joka ei päde katuautokilpailuissa.

4.11 **KILPAILUMENETELMÄ**

Kilpailussa noudatetaan drag race -kilpailun yleisiä sääntöjä, katso kohta 2 kiihdytysajon säännöt 2019 ja 2.4 **YLEISÖKILPAILUT**. Lisäksi seuraavat tarkennukset:

- Hinaaminen kielletty.
- Kilpailussa käytetään ns. pro start -lähetystä, katso 2 KIIHDYTYS AJON SÄÄNNÖT 2019 ja 2.4 **YLEISÖKILPAILUT**, 2.4.8 **DR LÄHTÖALUE JA LÄHTÖMENETELMÄ**
- Kaaviot muodostetaan sportsman -kaavion mukaisesti siten, että luokkansa nopeimman ajan ajanut on lajittelun ykkönen, toiseksi nopeimman ajan ajanut on kakkonen jne.
- Kaikki hyväksytysti lajitelleet pääsevät kaavioon.
- Jäähdytystauko lähtöjen välillä on vähintään 15 min.

4.12 PISTEET

Pistelaskussa käytetään drag race -sääntöjen yleisissä määräyksissä esiteltyä pistelaskusysteemiä.

4.13 KILPAILUSSA TARVITTAVAT ASIAKIRJAT

Kilpailijan tulee kilpailupaikalla pystyä esittämään ainakin seuraavat asiakirjat: Maksutosite osallistumismaksusta, henkilöllisyystodistus, auton katsastuskortti ja lisenssi.

Järjestäjällä on oikeus päättää, miten ryhmät kilpailussa ajetaan.

5 PRO STREET (PS)

Indeksi 7,6 (4,8 1/8)

Turvaraja 7,5 (4,7 1/8)

Indeksin alittaminen lajittelussa aiheuttaa lähdön hylkäämisen. Turvarajan alittaminen aiheuttaa kilpailusta pois sulkemisen.

Maksimi kaavion koko 16.

Huomaa, että kappale 09 20 TEKNISET **YLEISSÄÄNNÖT** koskevat myös PS -ryhmää.

5.1 MOOTTORI JA PAINO

Suurin sallittu moottorin koko 840 cid

Ahdettu metanolikäyttöinen moottori sallittu.

Painot kuljettajan kanssa:

Big Block 1150kg.

Small Block 1000kg.

6-cyl 900kg.

5-cyl 800kg.

4-cyl, 2-kammio-Wankel ja etuveto ei rajaa

Autot vapaasti hengittävällä moottorilla -75kg.

10,5W-renkaat -75kg.

Max painonlisäys 230 kg.

Polttoaineena sallittu bensiini, E85 sekä metanoli.

Katso Tekniset Yleissäännöt 20.1.8 **POLTTOAINE**

Jos käytetään ahdinta, on N₂O:n käyttö kielletty, imuilman jäähdytykseen sallitaan 50% vesi/metanoliseos, suurin sallittu säiliökoko yksi (1) litra.

Turbot sallittu. Max 1 välijäähdytin / turbo. Turbojen sarjaankytkentä kielletty sekä välijäähdyttimien sarjaankytkentä kielletty.

Välijäähdytin: Sallittu. Katso Tekniset Yleissäännöt 20.1.7 **VÄLIJÄÄHDYTIN**

Moottorit varustettava alapuolelta suojaavalla suojarakenteella, joka täyttää SFI

7.1 vaatimukset tai vastaavalla FHRA:n hyväksymällä suojalla. Jos suojarakenne on alle 50 mm (2") maasta, on asennettava suojalevy tukevasti runkoputkiin kiinnitettynä. Throttle stop kielletty. Katso Tekniset Yleissäännöt 20.1.10 **MOOTTORIN SUOJAVAIPPA**

Moottorin sijainti max. 12% akselinvälistä mitattuna etummaisen etupyörän navasta lähimpänä olevaan sytytystulppaan.

5.1.1 IMUSARJA

Pullahduspaneli tai pop-off venttiili pakollinen kaikissa, paitsi vapaastihengittämissä ilman ilokaasua olevissa, moottoreissa.

5.1.2 ILOKAASU

Sallittu. Katso **Moottori** edellä sekä Tekniset Yleissäännöt 20.1.8 **POLTTOAINE**

5.1.3 AHDIN

Mekaanisen ahtimen (ei keskipakoahdin) pyörintänopeus yli kampiakselin pyörintänopeuden: Standard Roots 50%.

Katso Tekniset Yleissäännöt 20.1.12 **MEKAANINEN AHDIN** ja 20.1.13 **AHTIMEN TURVAPIDIKKEET**

5.1.4 PAKOPUTKISTO

Äänenvaimennus vaaditaan, maksimi 120 dBA. Vain yksi pakokaasun ulostuloputki per puoli sallittu. Taipuisat pakoputket kielletty (1 joustonivel sallitaan). Jos pakoputkisto kulkee jarruvarjon, sen remmien tai kiinnityspisteen läheltä, tulee varjopaketin ja sen liinojen olla palamatonta materiaalia.

Avoimen pakoputkiston viimeisin ulostuloputki ei saa halkaisijaltaan ylittää 127mm.

Irroitettava kollektori sekä äänenvaimennin tulee olla kiinnitetty siten, etteivät ne irtoa ilman työkaluja.

Katso Tekniset Yleissäännöt 20.1.3 **PAKOKAASUPOISTO** 20.4.8 **JARRUVARJOT**

5.1.5 HUOHOTIN

Ahdetussa moottorissa kampikammion huohotuksen säiliön tilavuus oltava vähintään 3,8 L ja sijaittava moottorin edessä tai ohjaamon takana.

Katso Tekniset Yleissäännöt 20.1.9 **NESTEIDEN YLIVUOTO**

5.2 KYTKIN, VAUHTIPYÖRÄ JA KYTKIMENSUOJA

Vauhtipyörän ja kytkimen on täytettävä SFI 1.1, 1.2, 1.3 tai 1.4. Kytkimensuoja SFI 6.2 tai 6.3 pakollinen autoissa, joissa SFI 1.2 kytkin (kolme tai useampi levyä) tai SFI 1.3 tai 1.4 kytkin (enintään kaksi levyä). Kytkimensuoja 6.2 pakollinen kytkimissä SFI 1.3 tai 1.4 joissa kolme tai useampia levyjä. Kaikissa muissa vaaditaan SFI 6.1 kytkimensuoja. Monivaiheisesti lukkiutuvan kytkimen käyttö on kielletty. Kytkimen vapauttamisen pitää toimia manuaalisesti kuljettajan jalalla; elektroniikka, pneumatiikka, hydraulikka tai

muut kojeet eivät saa vaikuttaa kytkimen toimintaan. Jokaisessa autossa täytyy olla jokin vapaavaihte asento ilman, että kuljettaja on paikallaan. Katso Tekniset Yleissäännöt 20.2.3 **KYTKIN**, 20.2.7 **VAUHTIPYÖRÄ**

20.2.8 **KYTKIMENSUOJA & MOOTTORILEVY: Yleistä** ja 20.2.12 **KYTKIMENSUOJA: Muut ryhmät**

5.3 **VAIHTEISTO**

Tyyppi ja valmiste vapaavalintainen. Automaattivaihteistossa enintään kolme eteenpäinajo –vaihdetta. Katso Tekniset Yleissäännöt 20.2.14 **VAIHTEISTO** 20.2.15 **VAIHTEISTO**, Aftermarket Planeettavaihteisto ja 20.2.16 **VAIHTEISTO**, Automaatti

5.4 **JARRUT**

Toimivat jarrut kaikissa neljässä pyörässä pakolliset.

5.5 **ALUSTA**

Jousitus jokaisessa pyörässä pakollinen.

5.6 **RUNKO**

Maksimi akseliväli 2921 mm (115”), tai alkuperäinen \geq 50 mm (2”).

Katso Tekniset Yleissäännöt 20.4.4 **RUNKO**

5.7 **JARRUVARJO**

Katso Tekniset Yleissäännöt 20.4.8 **JARRUVARJOT**

5.8 **TURVAKEHIKKO**

Vähintään SFI 25.3, 25.4 tai 25.5 vaatimusten mukaan.

katso Tekniset Yleissäännöt 20.4.4 **RUNKO** ja 20.4.11 **TURVAKEHIKKO**

5.9 **VANTEET**

Katso Tekniset Yleissäännöt 20.5.2 **VANTEET**

5.10 **RENKAAT**

Katso Tekniset Yleissäännöt 20.5.1 **RENKAAT**

5.11 **KORI**

Korimateriaali vapaa. Muoto alkuperäistyyppinen, noudattaen alkuperäistä koria. Yksiosaiset funny car -tyyppiset korit kielletty. Etuylitys maksimi 45” etuakselin keskeltä tai OEM.

Toimivat etuovet pakolliset. Scoop vapaa, ei korkeampi kuin katto.

Kattospoileri kielletty. Mitkään ajon aikana tapahtuvat säädöt tai liikkuvat osat eivät ole sallittuja.

Etuspoiler sallittu, pituus korkeintaan 76 mm (3”).

Tulipellin täytyy muodostaa täydellisen suojan kuljettajan ja moottorin välille. Se tulee olla valmistettu vähintään 0,6 mm paksuisesta teräksestä.

5.12 **SISUSTA**

Istuimessa suositellaan kuljettajan vartalon mukaisesti muotoiltua pehmustetta. Pehmuste tulee verhoilla tulenkestävällä materiaalilla. Vaihtoehtoisesti voidaan käyttää oikein mitoitettua FIA- hyväksyttyä istuinta.

Suosittelaa lisäpehmustetta asennettuna tasaiselle pinnalle, joka kiinnitetään kuljettajakehikon molemmille puolille kuljettajan kypärän korkeuteen. Maksimi etäisyys sivusuunnassa kypärästä 1" (25,4mm) per puoli. Kiinnitettävä tukevasti kehikkoon joko pultaten tai lukkiinnikkeillä. Verhoitava tulenkestävällä materiaalilla.

5.13 AUTON VARUSTEET

Kaikilla autoilla tulee olla katsastuskortti, jonka saa FHRA:n toimistolta tilaamalla.

5.14 KULJETTAJA

Katso Tekniset Yleissäännöt 20.10.4 **ASIAPAPERIT**

Katso Tekniset Yleissäännöt 20.10.5 **KULJETTAJAN KIINNITYS**

Kypärä. Katso Tekniset Yleissäännöt 20.10.7 **KYPÄRÄ JA AJOLASIT**

SFI 38.1 tai FIA luokituksen täyttävä pään ja niskan tuki pakollinen.

Katso Tekniset Yleissäännöt 20.10.8 **NISKAKAULURI/PÄÄN JA NISKAN TUKI (HANS)**

SFI 3.2A/5 tai FIA hyväksytty ajoasu, sekä SFI 3.3/1 käsineet ja kengät pakolliset vapaasti hengittävän ja ahdetun moottorin kanssa. SFI 3.2A/15 ajoasu, sekä SFI 3.3/5 käsineet ja kengät pakolliset ilokaasulaittein varustetuissa, sekä ahdetuissa metanolikäyttöisissä autoissa. Katso Tekniset Yleissäännöt 20.10.10 **AJOASUT**

6 SUPER PRO STREET (SPS)

Indeksi 6,60, pro start.

Tarkoitettu umpikoriautoille, joissa täydelliset lokasuojat, konepelti, maski, katto, tuulilasi ja toimivat ovet. Alteredit, dragsterit tai funny carit kiellettyjä.

6.1 MOOTTORI

Polttoaineena sallittu bensiini, E85 sekä metanoli. Ahtaminen sallittu.

Katso Tekniset Yleissäännöt 20.1.8 **POLTTOAINE**

Moottorin sijainti max. 12% akselinvälistä mitattuna etummaisen etupyörän navasta lähimpänä olevaan sytytystulppaan.

Throttle stop ja delay- boxit kielletty.

Moottori varustettava alapuolelta suojaavalla suojarakenteella, joka täyttää SFI 7.1 vaatimukset tai vastaavalla FHRA:n hyväksymällä suojalla. Jos suoja on alle 50 mm (2") maasta, on asennettava suojalevy tukevasti runkoputkiin kiinnitettynä.

Katso Tekniset Yleissäännöt 20.1.10 **MOOTTORIN SUOJAVAIPPA**

6.1.1 IMUSARJA

Pullahduspaneeli tai pop-off venttiili pakollinen kaikissa, paitsi vapaasti hengittävässä ilman ilokaasua olevissa moottoreissa.

6.1.2 ILOKAASU

Sallittu. Jos käytetään, ei muita ahtamismuotoja sallita.

Katso Tekniset Yleissäännöt 20.1.8 **POLTTOAINE**

6.1.3 TURBOAHDIN

Turbot sallittu. Max 1 välijäähdytin / turbo. Turbojen sarjaankytkentä kielletty sekä välijäähdyttimien sarjaankytkentä kielletty.

Välijäähdytin: Sallittu. Katso Tekniset Yleissäännöt 20.1.7 **VÄLIJÄÄHDYTIN**

6.1.4 MEKAANINEN AHDIN

Mekaanisen ahtimen (ei keskipakoahdin) pyörintänopeus ei saa ylittää ahtimen valmistajan ilmoittamaa rajaa.

Katso Tekniset Yleissäännöt 20.1.12 **MEKAANINEN AHDIN** 20.1.13 **AHTIMEN TURVAPIDIKKEET**

6.1.5 HUOHOTINJÄRJESTELMÄ

Ahdetussa moottorissa kampikammion huohotinsäiliön tilavuus oltava vähintään 3,8 L ja sijaittava moottorin edessä tai ohjaamon takana.

Katso Tekniset Yleissäännöt 20.1.9 **NESTEIDEN YLIVUOTO**

VOIMANSIIRTO

6.2.1 KYTKIN, VAUHTIPYÖRÄ JA KYTKIMENSUOJA

Vauhtipyörän ja kytkimen on täytettävä SFI 1.1, 1.2, 1.3 tai 1.4. Kytkimensuoja SFI 6.2 tai 6.3 pakollinen autoissa, joissa SFI 1.1 tai 1.2 kytkin (kolme tai useampi levyä) tai SFI 1.3 tai 1.4 kytkin (enintään kaksi levyä). Kytkimensuoja 6.2 pakollinen kytkimissä SFI 1.3 tai 1.4 joissa kolme tai useampia levyjä.

Monivaiheisesti lukkiutuvan kytkimen käyttö on kielletty. Kytkimen vapauttamisen pitää toimia manuaalisesti kuljettajan jalalla; elektroniikka, pneumatiikka, hydraulikka tai muut kojeet eivät saa vaikuttaa kytkimen toimintaan.

Jokaisessa autossa täytyy olla jokin vapaavaihde asento ilman, että kuljettaja on paikallaan.

Katso Tekniset Yleissäännöt 20.2.3 **KYTKIN**, 20.2.7 **VAUHTIPYÖRÄ**

20.2.8 **KYTKIMENSUOJA & MOOTTORILEVY: Yleistä** ja 20.2.12 **KYTKIMENSUOJA: Muut ryhmät**.

6.2.2 VAIHTEISTO

Tyyppi ja valmiste vapaavalintainen. Automaattivaihteistossa enintään kolme eteenpäin ajo –vaihdetta. Manuaalivaihteistossa vaihdot tapahduttava kuljettajan toimesta, ajastetut / automaattitoimiset vaihtajat kielletty, paineilma sallittu.

Katso Tekniset Yleissäännöt 20.2.14 **VAIHTEISTO** 20.2.15 **VAIHTEISTO, Aftermarket Planeettavaihteisto** ja 20.2.16 **VAIHTEISTO, Automaatti**

6.2.3 KARDAANIAKSELI

Kardanilenkki pakollinen kardaniakselin molemmissa päissä, kiinnitettynä korkeintaan 150 mm (6") päähän ristinivelestä.

6.3 JARRUT JA JOUSITUS

6.3.1 JARRUT

Nestetoimiset jarrut kaikissa neljässä pyörässä pakolliset, jalka- tai käsikäyttöiset.

6.3.2 WHEELIE BARS

Sallittu. Pyörät eivät saa olla metalliset.

Katso Tekniset Yleissäännöt 20.3.6 **WHEELIE BARS**

6.4 RUNKO

6.4.1 ALUSTA

Jousitus ja toimiva iskunvaimennus jokaisessa pyörässä pakollinen, ns. aktiivi-iskunvaimentimet kielletty.

6.4.2 RUNKO

Maksimi akseliväli 2921 mm (115"), tai alkuperäinen +- 50 mm (2").

Katso Tekniset Yleissäännöt 20.4.4 **RUNKO**

6.4.3 JARRUVARJOT

Kaksi jarruvarjoa vaaditaan. Kaikissa ahdetuissa ja/tai metanolikäyttöisissä autoissa varjopakettien ja esiin jäävien varjon liinojen tulee olla palamatonta materiaalia.

Katso Tekniset Yleissäännöt 20.4.8 **JARRUVARJOT**

6.4.4 TURVAKEHIKKO

Vähintään SFI 25.1, 25.2 tai 25.3 vaatimusten mukaan.

Katso tekniset Yleissäännöt 20.4.4 **RUNKO** 20.4.11 **TURVAKEHIKKO**

6.4.5 PEHMUSTEET

SFI 45.1/ FIA 8857-2001 mukainen pehmuste pakollinen 9.99 ja nopeammissa ajoneuvoissa.

6.5 RENKAAT JA VANTEET

6.5.1 VANTEET

SFI 15.1 tai SFI 15.3 takavanteet pakolliset, suositellaan bedlock -tyyppisiä vanteita.

Katso Tekniset Yleissäännöt 20.5.2 **VANTEET**

6.5.2 RENKAAT

Kilpakäyttöön tarkoitetut renkaat pakolliset, koko vapaa.

Katso Tekniset Yleissäännöt 20.5.1 **RENKAAT**

6.6 KORI

Korimateriaali vapaa. Oltava täysikorinen auto. Yksiosaiset funny car -tyyppiset korit kielletty. Etuylitys maksimi 45" mitattuna etummaisen etupyörän navasta tai OEM.

Toimivat etuovet pakolliset. Scoop sallittu. Etuspoileri sallittu. Kattospoileri kielletty. Mitkään ajon aikana tapahtuvat säädöt tai liikkuvat osat eivät ole sallittuja.

6.7 SISUSTA

Istuimessa vaaditaan kuljettajan vartalon mukaisesti muotoiltu pehmuste. Pehmuste tulee verhoilla tulenkestävällä materiaalilla. Vaihtoehtoisesti voidaan käyttää oikein mitoitettua FIA- hyväksyttyä istuinta.

Vaaditaan lisäpehmustetta asennettuna tasaiselle pinnalle, joka kiinnitetään kuljettajakehikon molemmille puolille kuljettajan kypärän korkeuteen. Maksimi etäisyys

sivusuunnassa kypärästä 1" (25,4mm) per puoli. Kiinnitettävä tukevasti kehikkoon joko pultaten tai lukkiinnikkeillä. Verhoiltava tulenkestävällä materiaalilla.

6.7.1 TULIPELTI

Tulipellin täytyy muodostaa täydellisen suojan kuljettajan ja moottorin välille. Se tulee olla valmistettu vähintään 0,6 mm paksuisesta teräksestä.

6.8 APULAITTEET JA AVUSTAJAT

6.8.1 AUTON VARUSTEET

Kaikilla autoilla tulee olla katsastuskortti, jonka saa FHRA:n toimistolta tilaamalla.

6.8.2 SAMMUTUSJÄRJESTELMÄ

Pakollinen, sammutinpullo (tai -pullot) oltava tukevasti kiinnitetty.

Katso Tekniset Yleissäännöt 20.9.3 **SAMMUTTIMIT** 6.9 **KULJETTAJA**

Katso Tekniset Yleissäännöt 20.10.4 **ASIAPAPERIT**

6.9.1 TURVAVYÖT

Tekniset Yleissäännöt 20.10.5 **KULJETTAJAN KIINNITYS** ja 20.10.11 **TURVAVYÖT**

6.9.2 KYPÄRÄ

Katso Tekniset Yleissäännöt 20.10.7 **KYPÄRÄ JA AJOLASIT**

6.9.3 PÄÄN JA NISKAN TUKI

SFI 38.1 tai FIA luokituksen täyttävä pään ja niskan tuki pakollinen.

Katso Tekniset Yleissäännöt 20.10.8 **NISKAKAULURI/PÄÄN JA NISKAN TUKI (HANS)**

6.9.4 AJOASU

SFI 3.2A/15 sekä SFI 3.3/5 käsineet ja kengät pakolliset vapaasti hengittävän ja ahdetun moottorin kanssa. SFI 3.2A/20 ajoasu, sekä SFI 3.3/15 käsineet ja kengät tai kengän suojat pakolliset mekaanisesti ahdetuissa metanolikäyttöisissä autoissa.

Katso Tekniset Yleissäännöt 20.10.10 **AJOASUT**

7 SPORTSMAN ET, PRO ET & SUPER PRO ET

Sportsman	15.00-19.99
Pro	9.00-14.99
Super Pro	6.00-8.99

Sportsman ET- ja Pro ET- ryhmät ajavat yhdistettynä.

7.1 SALLITUT AJONEUVOT

Vakio-koriset, Altered, Dragster, Funny Car ja alkuperäiset tehdasvalmisteiset sähkökäyttöiset ajoneuvot sallittu.

Delay- boxit ja ajastetut throttlestopit sallittu ainoastaan Super Pro ET ryhmässä. Ajastetut kontrollilaitteet (laskimet, ajannäytöt, jne) paitsi ne jotka mainitaan ryhmämääräyksissä, ovat kiellettyjä. Ajosuorituksen aikana erilaiset näyttö- tai välitystiedot etäisyydestä radalla, aika/etäisyystieto, jne kielletty.

Tiedonkeruulaite sallittu ainoastaan Super Pro ryhmässä. Tiedonkeruulaite (pois lukien toistava kierroslukumittari) on kielletty muissa luokissa.

Ajotietokone (paitsi autonvalmistajan alkuperäisasennus) on kielletty ET- ryhmissä

Kaikki ajoneuvot joiden loppunopeus on yli 217 km/h täytettävä 9,99 sekunnin ajoneuvojen vaatimukset.

7.2 MOOTTORI

Enintään yksi autokäyttöön tarkoitettu moottori sallittu. SFI 18.1 vaatimuksen mukainen värinänvaimennin pakollinen, jos aika on 10.99 tai nopeampi.

Maksimi kampiakselin keskilinjan korkeus 914 mm (36") avolava-autoissa jos aika 12.00 tai hitaampi, 787 mm (31") avolava-autoissa jos aika 11.99 – 10.00, ja 609 mm (24") avolava-autoissa jos aika 9.99 tai nopeampi.

Katso Tekniset Yleissäännöt 20.1 **MOOTTORI**

7.2.1 PAKOKAASUJÄRJESTELMÄ

Äänenvaimentimet pakolliset, maksimi 120dBA, putkisto suunnattava taaksepäin siten, etteivät pakokaasut osu suoranaisesti kuljettajaan, renkasiin, polttoainetankkiin tai rataa. Katso Tekniset Yleissäännöt 20.1.3 **PAKOKAASUPOISTO**

7.2.2 POLTTOAINE

Lyijytön bensiini, metanoli, E85, diesel, luonnonkaasu ja propaani sallittu. Nitrometaani kielletty. Katso Tekniset Yleissäännöt 20.1.8 **POLTTOAINE**

7.2.3 POLTTOAINEJÄRJESTELMÄ

Jos polttoainetankin täyttöputki sijaitsee tavaratilassa, on täyttöputkesta johdettava tuuletus korin ulkopuolelle. Huohottimella varustetut täyttökorkit kielletty. Kaikki akut, polttoainelinjat, polttoainepumput tai täyttökorkit tavaratilassa pitää eristää ohjaamosta vähintään 0.8 mm alumiini- tai 0.6 mm teräspellillä. Polttoainetankki tuuletettava korin ulkopuolelle, turvatankki sallittu, sijoitus oltava korilinjan ja rungon

sisäpuolella. Polttoainelinjat pitää sijaita ohjaamon ulkopuolella kuitenkin kori- ja runkolinjojen sisäpuolella.

Katso Tekniset Yleissäännöt 20.1.6 **POLTTOAINEJÄRJESTELMÄ**

7.2.4 **POLTTOAINEEN SYÖTTÖ**

Kaikki syöttöjärjestelmät sallittu. Elektroninen polttoaineen suihkutusta oltava suljetulla OEM –tyyppisellä järjestelmällä siten että se monitoroi ainoastaan moottorin toimintoja mutta ei auton nopeutta tai renkaan pyörimisnopeutta jne. Avoin järjestelmä sallittu tuotantoautoissa, joissa se on ollut alkuperäisasennus polttoaineen suihkutusta.

Katso Tekniset yleissäännöt 20.9.1 **TIETOKONE**

7.2.5 **NESTEIDEN YLIVUOTOSÄILIÖ**

Säiliö pakollinen jäähdyttimen nesteiden ylivuodon keräämiseksi tilavuus min. 1 litra.

Katso Tekniset Yleissäännöt 20.1.9 **NESTEIDEN YLIVUOTO**

7.2.6 **ILOKAASU**

Kaupallisesti saatavilla oleva ilokaasu sallittu, mukaan lukien mekaanisesti ahdetut ja turboahdetut moottorit. Ilokaasupullo(t) jotka ovat ohjaamossa varustettava ylipaineventtiilillä, josta johdatettava letkulla tai putkella mahdollinen paine ulos ohjaamosta. Pullo(t) oltava paineenkestoltaan merkittävä, asennuksen oltava kiinteäteline ei letkuklemmari, side tai nippuside. Letku(t) pullolta solenoideille korkeapaine teräspunos tai FHRA hyväksytyt letkuja. Kaupallisesti saatavilla oleva, termostaattiohjattu mattotyyppinen pullonlämmitin ainoastaan sallittu. Pullojen lämmitys muilla tavoin kielletty.

Katso Tekniset Yleissäännöt 20.1.8 **POLTTOAINE** ja 20.1.10 **MOOTTORIN SUOJAVAIPPA**

7.2.7 **MEKAANINEN AHDIN, TURBOAHDIN**

Sallittu bensiini, diesel ja alkoholikäyttöisissä autoissa. Mekaanisen ahtimen turvavarusteet oltava SFI 14.1 mukaiset Roots-tyypin ahtimessa, jos polttoaineena alkoholi. High helix, keskipako- tai ruuvityyppinen mekaaninen ahdin sallittu. Kaikki alkuperäisvalmisteiset katukäyttö-tyyppiset ahtimet sallittu.

Katso Tekniset Yleissäännöt 20.1.12 **MEKAANINEN AHDIN** 20.1.13 **AHTIMEN TURVAPIIDIKKEET**

7.2.8 **VENTTIILIKOPAT**

Valetut tai muutoin valmistetut metalliset venttiilikopat pakolliset ahdetuissa alkoholikäyttöisissä autoissa, käytettävä kiinnitykseen kaikki kopassa olevat reiät.

7.3 **VOIMANSIIRTO**

7.3.1 **KYTKIN, VAUHTIPYÖRÄ, VAUHTIPYÖRÄNSUOJUS**

Vauhtipyörän ja kytkimen on täytettävä SFI 1.1 tai 1.2 (max. 2-levyinen). Pakollinen autoissa, jos aika on 11.49 tai nopeampi. Vauhtipyöränsuojus oltava SFI 6.1, 6.2, tai 6.3 jos aika on 11.49 tai nopeampi. Katso Tekniset Yleissäännöt 20.2.3 **KYTKIN** 20.2.7 **VAUHTIPYÖRÄ**

20.2.8 **KYTKIMENSUOJA & MOOTTORILEVY: Yleistä** ja 20.2.12 **KYTKIMENSUOJA: Muut ryhmät**

7.3.2 VOIMANSIIRTO

Alkuperäiset nelivetoiset ajoneuvot sallittu. Kardaaniilenkki on pakollinen autoissa, jos aika on 13.99 tai nopeampi ja renkaina käytetään slicksejä / katuslicksejä. Kardaaniilenkki on asennettava myös autoon, joka on varustettu katukäyttöön yleisesti valmistetuilla renkailla, ja on 11.49 tai nopeampi.

Katso Tekniset Yleissäännöt 20.2.4 **KARDAANIAKSELI**

7.3.3 TAKA-AKSELI

Kilpakäyttöön valmistetut vetoakselit ja niiden lukitukset paikallaan pysymiseksi ovat pakolliset autoissa, jos aika on 10.99 tai nopeampi, tai jos autossa on lukittu tasauspyörästä. Jos auto on varustettu erillisjousitetulla taka-akselilla, jonka rakenteessa ei ole molempia ylä- ja alatukivarsia (esim. 1963-1982 Corvette) ja auton paino ylittää 907 kg ja jos aika on 10.99 tai nopeampi, on auton taka-akseli vaihdettava jäykkään taka-akseliin. Autoissa, joissa on erillisjousitettu taka-akseli molemmilla ylä- ja alatukivarsilla voivat painosta ja ajasta riippumatta säilyttää rakenteen sellaisenaan, kunhan molempien vetoakseleiden ympärille valmistetaan 360-asteiset turvalenkit, materiaalivaatimus teräs, leveys min. 25 mm, paksuus min. 6 mm, lenkit kiinnitettävä esimerkiksi tukivarsiin pulteilla 4-kpl kokoluokka M10 / turvalenkki.

Katso Tekniset Yleissäännöt 20.2.13 **TAKA-AKSELISTO**

7.3.4 VAIHDELAATIKKO, JÄLKITUOTANTOPLANEETTAVAIHTEISTO

Vaihdelaatikonsuoja SFI 4.1 pakollinen kaikissa mekaanisesti- ja turboahdetuissa autoissa, tai jos polttoaineena alkoholi tai NOS ja aika on 9.99 tai nopeampi ja käytössä on jälkituotanto planeettavaihteisto. Katso Tekniset Yleissäännöt 20.2.14 **VAIHTEISTO** ja 20.2.15 **VAIHTEISTO, Aftermarket Planeettavaihteisto**

7.3.5 VAIHDELAATIKKO, AUTOMAATTIVAIHTEISTO

Vaihteenvalitsijassa on oltava jousikuormitteinen lukitsin, joka estää vahingossa tapahtuvan peruutusvaihteen päällekytkeytymisen, sekä katkaisija estämään vaihde päällä käynnistymisen. Kierrosluku ohjatut pneumaattiset, sähköiset shifterit sallittu. Katso Tekniset Yleissäännöt oikeasta asennuksesta 20.8.2 **DELAY BOXES (VIIVEJÄRJESTELMÄT)**

Vaihdelaatikonsuoja SFI 4.1 on pakollinen autoissa jotka kulkevat 10.99 tai nopeammin tai missä tahansa autossa jonka loppunopeus ylittää 215 km/h. Automaattivaihteiston vetolevy SFI 29.1 tai 29.3 (Diesel ajoneuvot) ja vetolevynsuoja SFI 30.1 pakolliset autoissa, jos aika on 9.99 tai nopeampi ja autoissa joiden loppunopeus ylittää 215 km/h. Katso Tekniset Yleissäännöt 20.2.14 **VAIHTEISTO** ja 20.2.16 **VAIHTEISTO, Automaatti**

7.4 JARRUT JA JOUSITUS

7.4.1 JARRUT

Nestetoimiset jarrut ovat pakolliset kaikkiin neljään pyörään kori-autoissa, jos aika on 7.99 tai nopeampi. Nestetoimiset jarrut, jotka ovat vain takapyörissä (1 jarrusatula / pyörä) ovat pakolliset dragstereissa, funny careissa ja missä tahansa autossa, jos aika on 8.00 tai hitaampi. Dragsterit, jotka ovat hitaampia kuin 10.99, painoltaan alle 453 kg ja ovat varustettu yksiosaisella vetoakselilla, voivat käyttää yhtä jarrulevyä kahdella nestetoimisella jarrusatulalla. Katso Tekniset Yleissäännöt 6.3.1 **JARRUT**

7.4.2 OHJAUS

Katso Tekniset Yleissäännöt 20.3.3 **OHJAUS** 20.4.1 **ASENTO, AJETTAVUUS**

7.4.3 JOUSITUS, ALTERED, DRAGSTER, FUNNY CAR

Täysin autotyyppinen etujousitus pakollinen. Jousittamaton taka-akselisto on sallittu. Vähintään yksi iskunvaimennin / jousitettu pyörä pakollinen. Jousitus ei pakollinen autoissa, jos auton paino on alle 1066 kg ja akseliväli yli 254 cm.

Katso Tekniset Yleissäännöt 20.3.2 **ISKUNVAIMENTIMET** 20.3.4 **JOUSITUS** 20.3.5 **TRACTION BARSIN KIINNITYKSET**

7.4.4 JOUSITUS, ALKUPERÄIS-TYYPPIINEN KORI

Täysin autotyyppinen jousitus pakollinen. Vähintään yksi toimiva iskunvaimennin / pyörä. Alkuperäisten komponenttien kaikenlainen keventäminen kielletty. Jousituksen muuttaminen jousittamattomaksi kielletty.

Katso Tekniset Yleissäännöt 20.3.2 **ISKUNVAIMENTIMET** 20.3.4 **JOUSITUS** 20.3.5 **TRACTION BARSIN KIINNITYKSET**

7.4.5 WHEELIE BARS

Sallittu, pyörät oltava muuta materiaalia kuin metallia.

Katso Tekniset Yleissäännöt 20.3.6 **WHEELIE BARS**

7.5 RUNKO

7.5.1 LISÄPAINOT

Sallittu. Katso Tekniset Yleissäännöt 20.4.2 **LISÄPAINOT**

7.5.2 KULJETTAJAN SUOJALEVY

Pakollinen takamoottoridragstereissa.

Katso Tekniset Yleissäännöt 20.4.3 **KULJETTAJAN SUOJALEVY**

7.5.3 MAAVARA

Minimi 76 mm auton keulasta, ulottuen 305 mm etuakseliston keskipisteen taakse. Loppuosassa autoa 50 mm, pois lukien öljypohja ja pakosarjat.

Katso Tekniset Yleissäännöt 20.4.5 **MAAVARA**

7.5.4 JARRUVARJO

Pakollinen autoissa, mikäli loppunopeus ylittää 240km/h.

Katso Tekniset Yleissäännöt 20.4.8 **JARRUVARJOT**

7.5.5 TURVAKAARI

Turvakaari pakollinen autoissa (mukaan lukien targa-kattoiset) jos aika on 11.00-11.49, avoautot jos aika on 11.00-13.49, ja hiekka-kirppu tyyppiset autot 12.00 tai hitaampi. Sallittu kaikissa autoissa.

Katso Tekniset Yleissäännöt 20.4.10 **TURVAKAARI** 20.10.6 **PÄÄN SUOJUKSET**

7.5.6 TURVAKEHIKKO

Turvakehikko pakollinen autoissa, jos aika on 10.99 tai nopeampi tai loppunopeus missä tahansa autossa ylittää 217 km/h. Umpikoriset autot muuttamattomalla rintapellillä, lattialla ja korilla (rintapellistä taaksepäin, takapyöränteloiden muuttaminen sallittu) jos aika on välillä 10.00-10.99, voivat turvakehikon sijaan käyttää turvakaarta. Avoautot jos aika on 10.99 tai nopeampi tai loppunopeus ylittää 217 km/h, on turvakehikko pakollinen. Autoissa jotka kulkevat 7.50-9.99 tulee turvakehikko tarkastuttaa kolmen vuoden välein FHRA:n runkokatsastuksessa, osallistuminen kilpailuun edellyttää voimassaolevan numeroidun hyväksymistarran löytymistä kehikosta.

Takamoottori dragsterit oltava SFI 2.7B mukaisia. Ajoneuvot välillä 8.49-7.50, tai jos loppunopeus ylittää 290 km/h, oltava vastaavien SFI mukaisia riippuen ajoneuvon tyypistä. Kaikkien muiden ajoneuvojen turvakehikon tulee vastata käytetyn ajoneuvo-tyypin mukaisia SFI Spec, katso Tekniset Yleissäännöt.

Katso Tekniset Yleissäännöt 20.4.11 **TURVAKEHIKKO** ja 20.10.6 **PÄÄN SUOJUKSET**

7.5.7 AKSELIVÄLI

Minimi akseliväli on 2286 mm, paitsi jos autossa on alkuperäismoottori. Suurin sallittu akseliväliero vasemmalla ja oikealla 25.4 mm (1"). Dragstereissa 50.8 mm (2"). Minimi etuakselin raideleveys 660 mm kaikissa dragstereissa.

7.6 RENKAAT JA VANTEET

7.6.1 RENKAAT

Kilpaslicksit sallittu. Minimi halkaisija 13 tuumaa etupyörissä kaikissa dragstereissa. Katso Tekniset yleissäännöt 20.5.1 **RENKAAT**

7.6.2 VANTEET

Pitää olla autokäyttöön tarkoitettut, myös katukäyttöön tarkoitettut sallittu. Minimi vannekoko 13 tuumaa (paitsi jos alkuperäinen pienempi ja autossa on alkuperäinen moottori), autokäyttöön valmistetut pinnavanteet taikka moottoripyörän pinnavanteet sallittu dragstereissa etupyöriksi, jos auton paino ei ylitä ilman kuljettajaa 820 kg.

Katso Tekniset Yleissäännöt 20.5.2 **VANTEET**

7.7 SISUSTUS

7.7.1 ISTUIMET

Kunnolla kiinnitetyt, kehikoidut ja tuetut istuimet sallittu. Valmistusmateriaalit alumiini, lasikuitu, teräs, hiilikuitu tai kaksikerros muovi-istuin (autokäyttöön tarkoitettu) sallittu. Katso Tekniset Yleissäännöt 20.6.2 **VERHOILU, ISTUIMET**

7.7.2 OHJAAMON PELLIT

Ohjaamon pellit pitää olla joko alumiinia, terästä, FHRA-hyväksyttyä hiilikuitua tai lasikuitua. Magnesium kielletty.

7.7.3 VERHOILU

Vapaavalintainen. Katso Tekniset Yleissäännöt 20.6.2 **VERHOILU, ISTUIMET**

7.7.4 IKKUNAVERKKO

Pakollinen umpikorisisissa autoissa, kun säännöt vaativat turvakehikon.

Katso Tekniset Yleissäännöt 20.6.3 **IKKUNAVERKKO**

7.8 KORI

7.8.1 ILMANOHJAIMET

Alteredit, Dragsterit

Varmatoimiset lukitsimet pakolliset kaikissa ilmanohjaimissa. Auton sivuille kiinnitettävät Canard-tyyppiset ohjaimet sallittu. Mikään osa ohjaimista (siivistä) ei saa olla 152 mm lähempänä pyöriä. Etuakselin ylitys mitattuna etumaisen pyörän keskipisteestä ei saa ylittää 864 mm.

Korilliset autot

Ei-alkuperäiset ilmanohjaimet sallittu, pitää olla varmatoimisesti kiinnitetty runkoon taikka turvakehikkoon siten että mikään säätö ei ajosuorituksen aikana muutu.

Altered-tyyppiset ajoneuvot

Katto saa olla laskettu, kori saa olla laskettu runkoon nähden, kori saa olla madallettu (sektioitu), koria saa muotoilla virtaviivaisemmaksi jne. Farmari-autot, pickupit (max tonniset), tai henkilö-pickupit (Ranchero, El Camino) sallittu. Lasikuitukorit sallittu. Ovissa jotka ovat pois nostettavissa tulee saranoihin valmistaa lukitustappi tai mekanismi joka varmistaa oven paikallapysymisen sen ollessa suljettu.

Dragsterit

Kori pitää olla valmistettu metallista, lasikuidusta tai hiilikuidusta ja sen pitää jatkaa keulaan saakka tulipellistä, ei koske etumoottoridragstereita. Ohjaamo tulee toteuttaa siten että se suojaa kuljettajan vartaloa ja raajoja kosketukselta pyöriin, renkasiin, pakoputkistoon tai radan pintaan onnettomuuden sattuessa. Auton korista erillään oleva sisälattia on pakollinen, jos kuljettajan jalat muutoin olisivat runkoputkien tai alapohjan päällä. Etumoottoriautoissa imuilman ohjain (scoop) ei saa olla kaasuttimen yläpinnasta 279 mm korkeampi. Etupyörien lokasuojat kielletty.

Umpikoriset ajoneuvot

Oltava kokokatto ja tuulilasi. Kaikissa umpikorisisissa autoissa oltava kaksi ovea. Alkuperäiset lokasuojat vaaditaan, lasikuitukopiot sallitaan. Pyöräaukkojen muutokset sallittu renkaiden tilan vuoksi, muutetut reunat tulee kantata tai pyöristää.

7.8.2 TULIPELTI

Pakollinen. Katso Tekniset Yleissäännöt 20.6.1 **OHJAAMO** ja 20.7.4 **TULISEINÄT**

7.8.3 LATTIA

Pakollinen. Katso Tekniset Yleissäännöt 20.6.1 **OHJAAMO** ja 20.7.5 **LATTIAT**

7.8.4 KONEPELTI

Vapaavalintainen. Kaasuttimet pitää varustaa roiskesuojalla tai scoopilla. Konepellin scoop sallittu. Katso Tekniset Yleissäännöt 20.1.5 **KAASUTTIMEN ROISKESUOJAT** ja 20.7.6 **KONEPELLIN ILMANOTTO (SCOOP)**

7.8.5 TUULILASI, IKKUNAT

Alteredit, Dragsterit

Vapaavalintainen. Tuulenhalkaisija pakollinen.

Katso Tekniset Yleissäännöt 20.7.7 **TUULISUOJAIN** ja 20.7.8 **TUULILASI, IKKUNAT**

Umpikoriset autot

Pakolliset, oltava hyväkuntoiset ilman halkeamia. Voidaan vaihtaa iskunkestävään materiaaliin, minimipaksuus 3 mm. Alkuperäistä tuulilasia ei saa loveta scoopin tai kaasuttimien tai vastaavien takia. Tuulilasi, ja ikkunat oltava sävyttämättömiä paitsi, jos alkuperäiset, tummennukset kielletty.

Ikkunat oltava suljettuna suorituksen aikana, nostomekanismit eivät pakollisia.

Katso Tekniset Yleissäännöt 20.7.8 **TUULILASI, IKKUNAT**

7.9 SÄHKÖJÄRJESTELMÄ

7.9.1 AKUT

Akut oltava turvallisesti kiinnitetyjä ohjaamon ulkopuolella.

Katso Tekniset Yleissäännöt 20.8.1 **AKUT**

7.9.2 SYTYTYSJÄRJESTELMÄ

Ajastettu sytytyskatkaisin (shutter box) kielletty. Lähtökierros ja/tai huippukierrosten rajoitin sallittu.

Kaksitoiminen (two-step) kierrosrajoitin tai muut kierroksia rajoittavat apulaitteet sallittuja sellaisenaan, mutta muunneltuina tai asennettuna toimimaan siten että sillä kontrolloidaan auton kulkua radalla kielletty.

Katso Tekniset Yleissäännöt 20.8.3 **SYTYTYSVIRTA**

7.9.3 MITTARISTO

Vain yksi kierroslukumittari sallittu. Kardanin kierrosnopeustunnistin voidaan kytkeä joko kierroslukumittariin tai tiedonkeruulaitteeseen, ei molempiin. Vain yksi johto, ei haaroituksia, helposti havaittavissa.

7.9.4 PÄÄVIRTAKATKAISIJA

Pakollinen autoissa jossa on akku ja aika on 9.99 tai nopeampi, autoissa joissa akku ja loppunopeus ylittää 215 km/h, ja kaikissa autoissa jossa akku/akut on sijoitettu tavaratilaan. Katso Tekniset Yleissäännöt 20.8.4 **PÄÄVIRTAKATKAISIN**

7.9.5 TAKAVALOT

Oltava yksi toimiva takavallo. Katso Tekniset Yleissäännöt 20.8.6 **TAKAVALOT**

7.10 APULAITTEET JA AVUSTAJAT

7.10.1 AJOTIETOKONE

Kielletty. Katso Tekniset Yleissäännöt 20.9.1 **TIETOKONE**

7.10.2 TIEDONKERUULAITE

Tiedonkeruulaite sallittu ainoastaan Super Pro ryhmässä. Ainoastaan toistava kierroslukumittari sallittu muissa ryhmissä.

Katso Tekniset Yleissäännöt 20.9.2 **TALLENTIMET**

7.10.3 SAMMUTUSJÄRJESTELMÄ

Sallittu, pitää olla varmasti kiinnitetty.

Katso Tekniset Yleissäännöt 20.9.3 **SAMMUTTIMET**

7.10.4 HINAUSAJONEUVO

Sallittu ainoastaan Super Pro ryhmässä.

Katso Tekniset Yleissäännöt 20.9.12 **HINAUSAUTOT**

7.10.5 LÄMMITYSKÄYTTÖ

Katso Tekniset Yleissäännöt 20.9.5 **TUNKIT JA PUKIT** ja 20.9.14 **LÄMMITYSKÄYTTÖ**

7.11 KULJETTAJA

7.11.1 KÄSIVARSIIHNNAT

Pakolliset avokorisissa autoissa, jos aika on 11.99 tai nopeampi.

Katso Tekniset Yleissäännöt 20.6.3 **IKKUNAVERKKO** ja 20.10.3 **KÄSIVARSIIHNNAT (ARM STRAPS)**

7.11.2 ASIAPAPERIT

Katso Tekniset Yleissäännöt 20.10.4 **ASIAPAPERIT**

7.11.3 TURVAVYÖT

Turvavyöt pakolliset kaikissa autoissa. Kolme tuumaa leveät turvavyöt SFI 16.1 tai FIA pakolliset autoissa, jos aika on 11.49 tai nopeampi, avoautoissa jos aika on 13.49 tai nopeampi ja kaikissa hiekka-kirpputyypisissä ajoneuvoissa, jos aika on 12.00 tai hitaampi.

Kun ajan perusteella vaaditaan SFI 16.1- tai 16.5-turvavyöt, niihin kuuluvaa lattiaan kiinnitettävää vyötä tulee myös käyttää.

Katso Tekniset Yleissäännöt 20.10.5 **KULJETTAJAN KIINNITYS** ja 20.10.11 **TURVAVYÖT**

7.11.4 PÄÄNTUKI, PEHMUSTEET

Pakollinen autoissa joissa on turvakaari tai turvakehikko.

Katso Tekniset Yleissäännöt 20.10.6 **PÄÄN SUOJUKSET**

7.11.5 KYPÄRÄ

Autoissa 13.99 tai nopeampi, hiekka-kirpputyypinen auto 14.00 tai hitaampi, kypärämääräykset. Katso Tekniset Yleissäännöt 20.10.7 **KYPÄRÄ JA AJOLASIT**

7.11.6 NISKAKAULURI / PÄÄN JA NISKAN TUKI

Niskakauluri sallittu. Pään ja niskan tuki pakollinen autoissa, jotka kulkevat 8.50 tai kovempaa.

Katso Tekniset Yleissäännöt 20.10.8 **NISKAKAULURI/PÄÄN JA NISKAN TUKI (HANS)**

7.11.7 AJOASU

Kaikilla kuljettajilla tulee olla pitkät housut, pitkähihainen paita, kengät ja sukat. (nailon tai keinokuitu kiellettyä) Avokärkiset kengät (esim. sandaalit) kielletty.

Ajaltaan 10.00-13.99 ei alkuperäisesti ahdetut tai ilokaasutetut autot, alkuperäisillä teräksisillä tulipelleillä tai 0.6mm paksulla teräksisellä tulipellillä varustetut autot. Kuljettajalle vaaditaan SFI 3.2A/1 takki.

Ajaltaan 10.00-13.99 ei alkuperäisesti ahdetut ja ilokaasutetut autot, ei alkuperäisellä tai ei 0.6mm paksulla teräksisellä tulipellillä olevat autot. Kuljettajalle vaaditaan SFI 3.2 A/5 takki sekä SFI 3.3/1 käsineet.

Ajaltaan 10.00-13.99 kuljettajalle vaaditaan SFI 3.2A/1 takki.

Ajaltaan 10.00-11.49 vapaasti hengittävä tai alkuperäisesti ahdettu alkuperäisellä teräksisellä tulipellillä tai 0.6 mm paksulla teräksisellä tulipellillä kuljettajalle vaaditaan SFI 3.2A/1 takki.

9.99 – 7.50 etumoottoriset avokoriset autot ilokaasutetut ja ahdetut. Kuljettajalle vaaditaan 3.2A/15 ajoasu, SFI 3.3/5 käsineet ja kengät.

9.99-7.50 umpikoriset autot ilman alkuperäistä tai täydellistä 0,6 mm tulipeltiä ahdetut ja ilokaasutetut autot kuljettajalle vaaditaan SFI 3.2A/15 ajoasu, sekä SFI 3.3/5 käsineet ja kengät.

9.99 – 7.50 tai loppunopeudeltaan yli 215 km/h kuljettajalle vaaditaan SFI 3.2 A/5 ajoasu sekä SFI 3.3/1 käsineet.

Avokoriset 11.99 tai nopeammat vaaditaan lisäksi SFI 3.3/1 käsineet ja käsivarsihihnat.

Mikä tahansa ajoneuvo, jossa automaatti vaihteisto sijaitsee ohjaamossa (ei lattiavaihteiston päällä) kuljettajalle vaaditaan SFI 3.2A/15 ajoasu, sekä SFI 3.3/5 käsineet ja kengät.

Metanolia käyttävä auto ajaltaan 9.99 tai nopeampi. Kuljettajalle vaaditaan SFI 3.2A/15 ajoasu, sekä SFI 3.3/5 käsineet ja kengät. Metanolia käyttävä avokorinen, takamoottorinen ahdettu auto ajaltaan 9.99 tai nopeampi. Kuljettajalle vaaditaan SFI 3.2A/15 ajoasu, sekä SFI 3.3/5 käsineet ja kengät.

Vapaasti hengittävät (kaikki muut metanolikäyttöiset) Kuljettajalle vaaditaan SFI 3.2A/5 ajoasu, sekä SFI 3.3/1 käsineet.

Katso Tekniset Yleissäännöt 20.10.10 **AJOASUT**

8 SUPER STREET (SST)

Katso FHRA kiihdytysajojen sääntökirja 2016, www.fhra.fi

9 SUPER GAS (SG)

Katso FHRA kiihdytysajojen sääntökirja 2016, www.fhra.fi

10 SUPER COMP (SC)

Katso FHRA kiihdytysajojen sääntökirja 2016, www.fhra.fi

11 STOCK ELIMINATOR (S)

11.1 LUOKKAMERKINNÄT

FS/AA, FS/A, FS/B, FS/C, FS/D, FS/E, FS/F, FS/G, FS/H, FS/I, FS/J, FS/K, FS/L, AA/S, A/S, B/S, C/S, D/S, E/S, F/S, G/S, H/S, I/S, J/S, K/S, L/S, M/S, N/S, O/S, P/S, Q/S, R/S, T/S, U/S, V/S ja W/S (manuaalivaihteiset) kilpailunumerolla jatkettuna. AA/SA, A/SA, B/SA, C/SA, D/SA, E/SA, F/SA, G/SA, H/SA, I/SA, J/SA, K/SA, L/SA, M/SA, N/SA, O/SA, P/SA, Q/SA, R/SA, T/SA, U/SA, V/SA ja W/SA (automaattivaihteiset) kilpailunumerolla jatkettuna. AAF/S, AF/S, B/FS, CF/S, DF/S ja EF/S (etuvetoiset) kilpailunumerolla jatkettuna.

Varattu vuonna 1955 tai sen jälkeen tehdasvalmistetuille autoille ja joillekin urheiluautoille, jotka on luokiteltu NHRA:ssa ja lueteltu Official NHRA Stock Car Classification Guidessa. Vain näillä autoilla voidaan kilpailla tässä ryhmässä. Kunkin auton on täytynyt olla sarjatuotannossa, yleiseen myyntiin tarkoitettuja. Tehtaan on täytynyt valmistaa kyseistä korimallia vähintään 500 kappaletta.

Valmistaja voi hakea NHRA-luokitusta myös 50:n auton erikoiserälle. Jokainen hakemus käsitellään erikseen.

11.2 STOCK CARS

LUOKKAJAKO

FS/AA lbs/hv 5.50-5.99	AA lbs/hv 7.50-7.99	P lbs/hv 16.00-16.99
FS/A lbs/hv 6.00-6.49	A lbs/hv 8.00-8.49	Q lbs/hv 17.00-17.99
FS/B lbs/hv 6.50-6.99	B lbs/hv 8.50-8.99	R lbs/hv 18.00-18.99
FS/C lbs/hv 7.00-7.49	C lbs/hv 9.00-9.49	T lbs/hv 19.00-19.99
FS/D lbs/hv 7.50-7.99	D lbs/hv 9.50-9.99	U lbs/hv 20.00 tai
FS/E lbs/hv 8.00-8.49	E lbs/hv 10.00-10.49	enemmän
FS/F lbs/hv 8.50-8.99	F lbs/hv 10.50-10.99	V lbs/hv 22.00 tai enemmän
FS/G lbs/hv 9.00-9.49	G lbs/hv 11.00-11.49	W lbs/hv 24.00 tai
FS/H lbs/hv 9.50-9.99	H lbs/hv 11.50-11.99	enemmän
FS/I lbs/hv 10.00-10.49	I lbs/hv 12.00-12.49	AAF lbs/hv 11.00-12.99
FS/J lbs/hv 10.50-10.99	J lbs/hv 12.50-12.99	AF lbs/hv 13.00-15.99
FS/K lbs/hv 11.00-11.49	K lbs/hv 13.00-13.49	BF lbs/hv 16.00-17.49
FS/L lbs/hv 11.50 tai	L lbs/hv 13.50-13.99	CF lbs/hv 17.50-18.99
enemmän	M lbs/hv 14.00-14.49	DF lbs/hv 19.00-24.99
	N lbs/hv 14.50-14.99	EF lbs/hv 25.00 tai
	O lbs/hv 15.00-15.99	enemmän

Hv-luvulla tarkoitetaan sitä hevosvoimalukua, jonka NHRA:n luettelo ilmoittaa kyseiselle moottorille.

Manuaali- ja automaattivaihteiset autot kilpailevat eri indekseillä. Automaattivaihteisten autojen on merkittävä ryhmätunnuksensa perään A-kirjain, esim. E/SA.

Luokka V on varattu vain 4- ja 6-sylinterisille autoille. Luokka W on varattu vain 4-sylinterisille autoille. Luokat AAF-EF on varattu vain vuoden 1978 tai uudemmille 4-, 6- ja 8-sylinterisille, etuvetoisille autoille. Etuvetoiset autot vakiovaihteistolla lisäävät 100 lbs luokan minimipainoon. Luokka saadaan jakamalla nk. shipping paino (kuten kohdassa paino) luokitellulla hevosvoimamäärällä. NHRA-hyväksytyt aftermarket sylinterinkansien tuoma hevosvoimalisäys ei vaikuta auton luokkaan, mutta lisätään painona.

2008 ja uudemmat Chevrolet COPO, Dodge Drag Pack ja Ford Cobra Jet (automaattina ja manuaalina) rajoitettu luokkiin FS/AA-FS/L.

11.2.1 MOOTTORI

11.2.1.1 ILMANSUODATTIMET

Vapaaehtoinen. Jos käytetään oltava alkuperäinen tai alkuperäistyyppinen. Ram-Air putket, imusuppilot ja muut kuin vakiotyyppiset suodattimen pohjalevyt kielletty. Suodattimen pohjan sovitus ja leikkaaminen sallittu. Hitsaamalla, pulttaamalla, niittaamalla, liimaamalla tai muulla tavoin toteutetut pohjan muutokset kielletty. Ylimääräiset jäähdytysaukot, esim. jäähdyttimen sivupaneeleissa kielletty. Tehdasvalmisteiset suodattimet ja/tai scoopit, jotka läpäisevät konepellin on liitettävä kaasuttimeen alkuperäisellä tavalla.

11.2.1.2 BLUEPRINTING

Sallittu NHRAn erittelyn mukaisesti. Erittely eri moottoreiden arvoista on saatavilla suoraan NHRA.comista. Tehtaan ensiasennusosat (ellei toisin mainittu) säilytettävä muuttumattomina, s.o. kiertokanget, työntötangot, kampiakseli jne.

11.2.1.3 NOKKA-AKSELI/NOSTAJAT

Säilytettävä alkuperäinen NHRA Technical Bulletin'in kyseiseen moottoriin luokittelema nosto. Asteluku ja overlap vapaa. Luokissa AAF-EF ja Stock-Pickupeissa nosto on rajoitettu 10.92 mm (0.430") tai alkuperäiseen, jos suurempi. Aftermarket OEM tyyppiset, korvaavat nostajat sallittu. Hydrauliset nostajat saa korvata mekaanisilla nostajilla. Alkuperäistyyppistä (laahuri) nokka-akselia ei saa korvata rullanokalla. Nosto tarkistetaan retainerista nollavälyksellä. Hydraulinen nokka tarkistetaan kiinteällä tarkistusnostajalla, käytössä olevilla työntötangoilla ja keinuvivuilla - nollavälyksellä. Kiinteän tarkistusnostajan korkeuden vastattava hydraulisen nostajan korkeutta (ei kuormitettu). Hydraulista nostajaa ei saa tulpata tai pohjata. Aftermarket ratas- ja hihnajakopäät kielletty. Aftermarket jakopäänkopat sallittu – edellyttäen, että käytössä on alkuperäistyyppiset jakopään rattaat. Säädetävät työntötangot tai säädetävät OEM keinuvivut (ei molemmat) sallittu; niiden on oltava vähintään samanpainoiset kuin alkuperäiset. Työntötangon ohjaimet sallittu. Sylinterin kantta saa avartaa paksumpia työntötankoja varten.

11.2.1.4 KAASUTIN

Oltava oikeaa vuosimallia, valmistetta ja mallia sekä tarkoitettu kyseiseen moottoriin. Polttoaine- ja ilmansuuttimien kokoa saa muuttaa. Reikien poraaminen kaasuttimen ensiökurkun kaasuläppiin sallittu tyhjäkäynnin parantamiseksi. Muut muutokset kielletty. Hiekkapuhallus, hiominen, valujätteiden poisto, pinnoittaminen ja muut vastaavat kaasuttimen muutokset kielletty. Alkuperäinen kaasutin voidaan vaihtaa, mikäli merkki, malli, tyyppi, kaasuläpän koko, kurkun läpimitta ja ulkonäkö ovat samat kuin alkuperäisessä (mm. polttoaineen sisääntulon sijainti, "saaste" ja "ei-saaste" mallien väliset erot). Tietokonekaasuttimen tilalla voidaan käyttää uusinta kyseisen moottorityypin "ei tietokone" kaasutinta.

11.2.1.5 KIERTOKANGET

Käytettävä alkuperäisiä tai NHRA:n hyväksymiä kiertokankia. Aftermarket kankien täytettävä voimassaolevan "NHRA Stock & Super Stock Replacement Rod List" -taulukon määritelmät. Kiertokangilla ei ole minimipainoa – edellyttäen, että männän, tapin, renkaiden ja kiertokangen yhdistetty paino on sama tai enemmän, kuin "Stock Replacement Piston Acceptance List" -taulukon määrittelemä mäntäkiertokankiyhdistelmän minimipaino. Valujälkien poisto ja kiillottaminen ainoastaan kyljistä sallittu. Metallikuulapuhaltaminen sallittu. Pituus saa poiketa alkuperäisestä +/- 0.63 mm (0.025"). Muu keventäminen kielletty. Lista hyväksytyistä kiertokangista NHRARACER.comissa. Runko- ja kiertokangen laakereissa 'spacer' -laakerit kielletty. Sylinterilohkon runkolinjan ja kiertokankien ala-pesän halkaisijan oltava kulloinkin voimassaolevan NHRA-hyväksytyjen kiertokankien listan mukainen.

11.2.1.6 SYLINTERIKANNET

Sylinterinkansien valunumeron täytyy vastata auton ilmoitettua vuosilukua sekä hevosvoimamäärää, tai niiden on oltava NHRA:n hyväksymiä. Porttaaminen, kiillotus, hitsaaminen, epoksointi tai happosyövytys kielletty. Palotilan muutokset kielletty. Venttiilien on oltava alkuperäisen kokoiset ja alkuperäisissä kulmissa +/- 1 aste. Venttiilijousien, retainereiden ja venttiililukkojen on säilytettävä alkuperäinen kokonsa, ja palotilan on säilyttävä tilavuudeltaan alkuperäisen kokoisena, kuten NHRA määrittelee. Retainereiden oltava terästä. Kaikki aftermarket teräsventtiilit sallittu, alkuperäinen lautasen ja varren halkaisija säilytettävä. Natrium täytteisiä venttiileitä voi käyttää ainoastaan moottoreissa, joissa alkuperäisenä. Titaani kielletty. Karkaistut venttiililukot sallittu. Lash capit kielletty. Venttiilin halkaisijan poikkeama enintään +0.12 mm (0.005") / -0.39 mm (0.015") alkuperäisestä.

Seuraava on kielletty: Sytytystulppien adapterit, kanavien sekä palotilan hiominen, valujälkien poisto, hiekkapuhallus tai muu sylinterinkannen muuttaminen, kanavien sekä palotilan pinnottaminen. Kanavien ja palotilojen on oltava alkuperäisen muotoiset. Sylinterinkannen imusarjan puoleista tasoa ei saa miltään osin koneistaa venttiilikoppien kiinnityspulttien reikiin asti venttiilikoppien kierrereijät oltava muuttamattomia ja alkuperäisillä paikoillaan. Sylinterinkannen esilämmityskanava voidaan tukkia imusarjan puolelta. Pakokanavan puolelta tukkiminen kielletty.

Seuraava on sallittu: polylocks, lukkomutterit, paikalleen puristettavat tai kierrettävät keinuivun kiinnityspultit, alkuperäistä paksummat keinuivun kiinnityspultit, pronssiset venttiilinohjaimet, sylinterinkannen pinnapultit. Venttiilivarren tiivisteet

vapaavalintaiset. Kaikki venttiilien istukkarenkaat saa vaihtaa. Mikä tahansa istukkatyö sallittu. O-rengastiivisteet kielletty. Pakokanavan adapterilevyt kielletty.

11.2.1.7 MOOTTORI

Oltava samaa vuosimallia ja valmistetta kuin auto, jota käytetään, aftermarket NHRA hyväksytty moottorilohko sallittu. Muu kuin alkuperäinen tehtaalla asennettu varustus kielletty. Jälleenmyyjien asentamat lisävarusteet (ahtimet, dealer optiot, yms.) kielletty. Moottorin on oltava alkuperäisessä asennossa alkuperäisellä paikallaan (korkeus, setback, jne.). Sylintereitä ei saa porata suuremmiksi kuin 0.080" ylikokoon. Poraus mitataan sylinterin yläpäästä kohdasta, jossa männänrenkaiden kuluttama alue ei vaikuta tulokseen.

Eri vuosimallia tai alkuperää olevien osien yhdistely kielletty. Normaali tasapainoitustyö (yksi koskematon mäntä ja kiertokanki) sallittu, muu osien keventäminen kielletty. Kaasuttimet, imusarja, kannet jne on kiristettävä siten, ettei ilma ja/tai polttoainevuotoja pääse syntymään. Alipaineletkut on liitettävä huolella tai tukittava. Iskun pituuden toleranssi on +/-0.39 mm (0.015"). Vakio OEM tai NHRA hyväksytty aftermarket kampiakseli pakollinen. Kampiakselin keventäminen, normaalia tasapainotusta lukuun ottamatta, kielletty. Billet kampiakseli kielletty, paitsi jos alkuperäinen. Sylinterilohkon saa putkittaa. SFI 18.1 värinänvaimennin pakollinen luokissa AA/S – G/S ja AA/SA – G/SA sekä kaikissa FS-luokissa.

Katso Tekniset Yleissäännöt 20.1 MOOTTORI

11.2.1.8 KORVAAVAT OSAT

Imusarjan, kansien, kampiakselin, sylinterin lohkon sekä vaihteiston vaihtaminen nk. korvaaviin osiin sallittu vain, kun valmistaja on listannut ne julkaisemaansa osakirjaan ja on ilmoittanut osista NHRA:lle sekä saanut niihin hyväksynnän.

11.2.1.9 PAKOKAASUJÄRJESTELMÄ

Pakosarjat vapaavalintaiset. Adapterilevyt, kanavalevyt ja pakosarjalevyt kielletty. "PAN EVAC" järjestelmät kielletty. Turbo-malleissa aftermarket pakosarja sallittu. Turbon sijaittava konehuoneessa. Äänenvaimennus vaaditaan, max 95 dBA mitattuna kohtisuoraan auton sivusta 15.24 m (50 jalan) etäisyydeltä, moottorin käydessä 3500 rpm, ilman kuormaa. Autossa ei vaadita äänenvaimentajia, mikäli dB raja ei ylity.

Katso Tekniset Yleissäännöt 20.1.3 PAKOKAASUPOISTO

11.2.1.10 TUULETIN, LATURI JA VESIPUMPPU

Laturin oltava moottorin pyörittämä ja toimiva. Hihnan tulee käyttää varustetta luistotta. Laturin sijaintia saa muuttaa. Tarvikehihnapyörät sallittu Sähkökäyttöiset tuulettimet ja vesipumput sallittu. Vesipumpun kiinnittämiseksi ei saa tehdä muutoksia lohkokoon. "Saastepumpun" tai ilmapumpun käyttäminen kampikammion tuulettamiseen kielletty.

11.2.1.11 POLTTOAINE

Lyijytön bensiini. Propyleenioksidi ja/tai typpioksiduulin käyttö kielletty.

Katso Tekniset Yleissäännöt 20.1.8 POLTTOAINE

11.2.1.12 **POLTTOAINEENRUISKUTUS**

Sähköinen polttoaineenruiskutus sallittu. Ruiskutuslaitteistossa tulee säilyttää alkuperäisenä, kaasuläppäkotelot(t), imusarja, kerääjä, jne. Jos läppärunko alun perin sähköohjauksella saa sen muuttua mekaaniseksi. Suuremmat ruiskutuslaitteet sallittu, mikäli se ei vaadi imusarjan muutoksia, kuten poraamista.

Ruiskutusjärjestelmän oltava suljettua OEM-tyyppiä ts. saa tarkkailla ainoastaan moottorin toimintoja. Ajoneuvon suorituskyvyn, pyörän nopeuden, kardaanin nopeuden, ajoneuvon kiihtyvyyden jne. tarkkailu ruiskutusjärjestelmän kautta kielletty. Kaikkien aftermarket OEM-tyyppisten ruiskutusjärjestelmien oltava NHRA:n hyväksymiä. Lista hyväksytyistä ruiskutusjärjestelmistä julkaistaan NHRARACER.COM sivuilla. Nk. Avoimet järjestelmät sallittu, jos alkuperäinen ruiskutusjärjestelmä käytössä.

Katso tekniset Yleissäännöt 20.9.1 **TIETOKONE**

11.2.1.13 **POLTTOAINEJÄRJESTELMÄ**

Mekaaninen ja/tai yksi sähköinen polttoainepumppu sallittu. Sijainti ohjaamon ulkopuolella, ei renkaiden tai jousituksen läheisyydessä. Sähköisen polttoainepumpun toiminta tulee katketa auton sytytysvirran katkettua. Polttoaineputket saa vaihtaa minkä kokoiseen metalliputkeen tahansa, jossa suodatin ja paineensäädin sallittu. Yhteensä enintään 30 cm (12") kumiletkeä sallittu liitoskohdissa (kori-moottori). Kaikki lisälaitteet, cool can, regulaattorit, lisäsuodattimet yms. on asennettava yli 15 cm (6") päähän paloseinästä eteenpäin, pois lukien bensanpainemittarin paineenmuunnin teräspunosletkulla, joka voidaan asentaa rintapeltiin. Yksi "cool can" sallittu.

Katso Tekniset Yleissäännöt 20.1.6 **POLTTOAINEJÄRJESTELMÄ**

11.2.1.14 **TIIVISTEET**

Kaiken tyyppiset moottoritiivisteet sallittu. Jos alkuperäistä ohuempaa kannentiivistettä käytetään, on erotus alkuperäiseen korvattava suuremmalla männänlaki-kansitaso väljyydellä. Kaasuttimen lämpötiivistyslevyt kielletty. Korkeintaan kaksi alkuperäisen mallista tiivistettä sallittu kaasuttimen alle.

11.2.1.15 **POLTTOAINESÄILIÖ**

Tulee olla automallin mukainen, täyttöaukko ja ulostulo sijaittava alkuperäisillä paikoillaan. Sijaittava alkuperäisellä paikallaan, polttoainelinjan ja imuputken voi vaihtaa suurempaan. Fuel cell sallittu. Fuel cellin maksimitilavuus 60 l (16 gallonia). Mikäli Fuel Celliä käytetään, on alkuperäinen tankki poistettava. Ohjaamo ja tila, johon Fuel Cell on asennettu, on eristettävä toisistaan paloseinällä, joka on valmistettu

minimissään 0.8 mm (0.032") alumiini- tai 0.6 mm (0.024") teräslevystä. Tavaratilan lattiaa saa muuttaa Fuel Cellin "sumpun" takia. Autoissa, joissa alkuperäinen polttoainesäiliö muodostaa osan tavaratilan pohjaa voidaan säiliön paljastama alue korvata materiaalilla, joka vastaa vahvuudeltaan, tai on vahvempaa, kuin alkuperäinen lattia. Mikäli alkuperäinen polttoainesäiliö on käytössä - siihen ei saa tehdä muutoksia.

11.2.1.16 **IMUSARJA**

Käytettävä alkuperäistä, muuttamatonta imusarjaa, joka on tarkoitettu kyseisen tehoiseen moottoriin. Hiominen, hiekkapuhallus tai muu imusarjan työstäminen

kielletty. Imusarjan kanavien sisäpuolen pinnoitus kielletty. Kanavat ja kokooja oltava alkuperäisen mallisia. Hyväksynät löytyvät NHRA:n teknisistä tiedotteista.

11.2.1.17 VÄLIJÄÄHDYTIN

Välijäähdyttimen tankin on sijaittava konehuoneessa.

11.2.1.18 ÖLJYPOHJA

Käytettävä kyseisen autotehtaan valmistamaa tai NHRA:n hyväksymää öljypohjaa. Loiskelevyt / verkot sallittu. Muutokset kielletty. Etupalkkia voi muuttaa öljypohjan irrottamisen helpottamiseksi. Muutokset vahvistettava ja kaikki materiaali korvattava vahvistuksilla ja irrotettavilla tai kiinteillä osilla.

11.2.1.19 ÖLJYPUMPPU

Alkuperäinen tai tyypiltään vastaava tarvikepumppu sallittu. Öljypumpun sijainti, käyttötapa ja voitelujärjestelmä säilytettävä alkuperäisenä. Öljyn painevarasto sallittu. Muu ulkoinen putkitus kielletty. Kuivasumppujärjestelmä kielletty.

11.2.1.20 MÄNNÄT

Alkuperäiset tai NHRA:n hyväksymät aftermarket männät sallittu, edellyttäen, että kaikki tässä kappaleessa esitetyt vaatimukset toteutuvat. Tarvikemännät on säilytettävä sellaisina kuin männän valmistaja on ne valanut tai takonut. Valmistenumero on säilytettävä näkyvässä tarkastusta varten. Mäntää ei saa työstää erikoisrenkaita varten, männänlaki-kansitaso väljyyden säätämiseksi, venttiilin kolojen koon, syvyyden tai sijainnin muuttamiseksi, eikä kuvun tai syvennyksen muuttamiseksi. Männän on oltava saman muotoinen ja samanlaisella kuvulla ja/tai syvennyksellä varustettu kuin alkuperäinen. Männässä on oltava sama määrä saman syvyisiä ja -levyisiä rengasuria, kuin alkuperäisessä. Männän laen ja venttiilikolojen muotoilu kielletty sekä alkuperäisissä että aftermarket männissä. Männillä ei ole minimipainoa – edellyttäen, että männän, tapin, renkaiden ja kiertokangen yhdistetty paino on sama tai enemmän, kuin "Stock Replacement Piston Acceptance List" -taulukon määrittelemä mäntäkiertokankiyhdistelmän minimipaino. Mikä tahansa teräksestä valmistettu halkaisijaltaan alkuperäinen tappi sallittu. Kaasuporttikoneistus kielletty. Männän saa asentaa nuoli kumpaan suuntaan hyvänsä. Yhdenkään männän ja kiertokangen yhdistetty paino (sis. renkaat ja tapin) ei saa olla pienempi kuin NHRA:n voimassa olevassa listassa mainittu. Lista NHRA:n hyväksymistä 'aftermarket' männistä ja painoista on julkaistu NHRARACER.comissa.

11.2.1.21 JÄÄHDYTIN

Täysikokoinen, OEM kyseiseen koriin tarkoitettu. Alumiini jäähdytin sallittu, pitää olla alkuperäisen kokoinen ja näköinen. Korin, lokasuojien tai maskin muokkaaminen sovittamiseksi kielletty.

11.2.1.22 KEINUVIVUT

OEM- tai aftermarket keinuivut sallittu, neula/rulla laakerointi sallittu akselissa ja kärjessä. Aftermarket vipujen asennus suoritettava käyttäen alkuperäismallin mukaista kiinnitystä. Tukisillat kielletty. OEM keinuivut voidaan vahvistaa.

11.2.1.23 SYTYTYSTULPAT

Kaikki autokäyttöön tarkoitetut sytytystulpat ja johdotukset hyväksytään.

11.2.1.24 KAASUVIVUSTO

Mikä tahansa progressiivinen tai suoravaikutteinen kaasuvivusto tai ryyppyvivusto sallittu. Katso Tekniset Yleissäännöt 20.1.14 **KAASULÄPPÄ**

11.2.1.25 TORQUE STRAP

Sallittu. Vain yhdellä puolella moottoria.

11.2.1.26 TURBOAHDIN

Turboahdinten koko määritetään mittaamalla pesän poraus siiven etureunan kohdalta. Maksimimitta 2 mm yli suurimman sallitun ahdinten koon.

11.2.1.27 VENTTIILIKOPAT

Tarvikekopat sallittu.

11.2.1.28 VENTTIILIJOUSET

Mikä tahansa venttiilijousi sallittu, edellyttäen ettei sylinterin kantta ole muutettu. Retainerin oltava terästä. Jousikuppi sallittu AINOASTAAN, jos asennus ei vaadi kannen koneistamista - muuten kielletty.

11.4 VOIMANSIIRTO

11.4.1 KYTKIN, VAUHTIPYÖRÄ JA KYTKIMEN SUOJA

Kytkimen ja vauhtipyörän on täytettävä SFI 1.1 tai 1.2 (maksimi 2 levyä) vaatimukset. Teräksinen SFI 6.1 vaatimukset täyttävä kytkimen suoja pakollinen kaikissa V8 moottorisissa autoissa. Suojaa ei saa muuttaa kytkimen säädön ja/tai jäähdytyksen aikaansaamiseksi.

Katso Tekniset Yleissäännöt 20.2.3 **KYTKIN** 20.2.7 **VAUHTIPYÖRÄ**,

20.2.8 **KYTKIMENSUOJA & MOOTTORILEVY: Yleistä** 20.2.12 **KYTKIMENSUOJA: Muut ryhmät**

11.4.2 VOIMANSIIRTO

Alumiinikardaani kielletty, ellei alkuperäinen. Hiilikuitukardaani kielletty. Kardaani-lenkki pakollinen kaikissa takavetoisissa autoissa.

Katso Tekniset Yleissäännöt 20.2.4 **KARDAANIAKSELI**

11.4.3 TAKA-AKSELI

Alkuperäinen taka-akseli voidaan korvata saman tyyppisellä kyseisen autovalmistajan valmistamalla akselilla. Kuorma- ja pakettiautojen akselit kielletty, alumiini keskiosa sallittu, jos OEM. Jarrukilpien välinen etäisyys ei saa muuttua. Kaikki välitykset, jotka mahtuvat alkuperäisen kuoren sisään sallittu. Kitkalukko tai ratchet-tyyppinen sallittu. Jousen kiinnityspisteen vahvistaminen sallittu. Spool sallittu ainoastaan, jos käytetään aftermarket akseleita. Aftermarket akseleita ei vaadita etuvetoisissa autoissa. Suuremmat jarrut kuin alkuperäisenä sallittu. Niin ikään korvaava taka-akseli on sallittu.

Korvaavan taka-akselin saa kaventaa tai leventää alkuperäisen leveyden saavuttamiseksi. Taka-akselin kuoren vahvistaminen sallittu.

Erillisjousitetun taka-akselin voi korvata jäykällä. Alkuperäiset pitkittäistuet on säilytettävä. Niiden vahvistaminen ja muu sovittaminen uuteen taka-akseliin on sallittu. Poikittainen lehtijousi on säilytettävä. Panhard-tankoa on käytettävä. Runkoa saa muuttaa kardaaniin sovittamiseksi. Jarrukilpien välinen etäisyys ei saa muuttua. Akseliväli ei saa muuttua. Coilover jousitus ja nelitanko tuenta kielletty.

Katso Tekniset Yleissäännöt 20.2.13 **TAKA-AKSELISTO**

11.4.4 **VAIHTEISTO, Automaatti**

Oltava samaa valmistetta kuin auto. Maksimissaan 3-vaihteinen, mutta jos alun perin ollut enemmän, niin sallittu. Ylivaihde ei pakollinen, peruutusvaihde sallittu. Vaihteiston kuoren tulee olla alkuperäinen tai OEM alkuperäistyyppinen SFI 4.1/SFI 30.1, kuten NHRA:n luokituksessa. NHRA-hyväksytyt adapterilevyt sallittu. Vaihdekaaviota saa muuttaa edellyttäen, että kaikki vaihteet säilytetään. Pysäköintilukko ja peruutusvaihde säilytettävä. Jokainen vaihto on oltava joko vaihteiston sisäisen toiminnan tulos tai kuljettajan tekemä. Pneumaattiset, sähköiset jne. vaihteenvalitsimet kielletty, paitsi elektronisesti ohjatulla polttoaineenruiskutuksella varustetuissa malleissa. Lukkiutuva momentinmuunnin kielletty, ellei alkuperäinen ja käytössä on alkuperäinen vaihteisto. Elektronisesti vaihtavat automaattivaihteistot, joissa vaihto tapahtuu venttiilikoneiston sisäisesti, ovat sallittuja ainoastaan tietokoneohjatuissa automalleissa; vaihto voi tapahtua vain kierrosluvun tai ajastimen avulla, johdotukset line-lockille, pyörän tai kardaaniin pyörintänopeudelle ja GPS- signaalit kielletty. Muuten automaattisesti vaihtava vaihteisto kielletty. Syvennetty alkuperäinen tai aftermarket öljypohja sallittu. Vaihteiston kuoren ja lohkon takapään poraaminen sopimattoman vaihteiston asentamiseksi kielletty. Kytkin, joka estää moottorin käynnistymisen vaihde päällä pakollinen. Transbrake kielletty. Häntäosan muutokset helojen vaihtamiseksi, tai NHRA:n hyväksymä aftermarket häntä sallittu. Kaikki 10.99 tai nopeammat autot varustettava SFI 4.1 mukaisella vaihteiston räjähdyskilvellä. Kaikissa 9.99 ja nopeammissa autoissa SFI 29.1 mukainen vetolevy ja SFI 30.1 vetolevyn räjähdyskilpi pakolliset.

Katso Tekniset Yleissäännöt 20.2.14 **VAIHTEISTO** ja 20.2.16 **VAIHTEISTO, Automaatti**

11.4.5 **VAIHTEISTO, Manuaali**

Mikä tahansa alkuperäinen tai NHRA hyväksytty aftermarket-vaihteisto sallittu. Säilytettävä alkuperäinen määrä vaihteita eteen ja taakse, paitsi jos alkuperäinen vaihteisto on kolmivaihteinen, se voidaan korvata nelivaihteisella. Ylivaihde ei pakollinen. Jokainen vaihto tapahduttava kuljettajan toimesta. Pneumaattiset, hydrauliset, sähköiset ym. vaihteen valitsimet kielletty. Lattia shifterit sallittu. Nk. clutchless-vaihteisto kielletty. Vaihdettaessa vaihteelta toiselle on käytettävä kytkintä perinteisellä tavalla. Katso Tekniset Yleissäännöt 20.2.14 **VAIHTEISTO**

11.5 PYÖRÄNRIPUSTUS JA JARRUT

11.5.1 JARRUT

Käytettävä alkuperäistä 4-pyöräistä jarrujärjestelmää tai seuraavat ehdot täyttäviä aftermarket levyjarruja:

1. Minimimäntä pinta-ala pyörää kohti on 3.5 neliötuumaa.
2. Jarrulevyn minimihalkaisija on 10 1/4" (260,35 mm) ja minimipaksuus 5/16" (7,9 mm).
3. Kaikki muutetut jarrujärjestelmät on varustettava kaksipiirisellä pääsylinterillä, joka jakaa etu- ja takajarrut eri piireihin.
 1. Kaksi jarrusatulaa sallittu takapyörissä, sylinterin määrästä riippumatta vain yksi hydraulinen jarrulinja.
 2. Takajarruihin vaikuttava line lock kielletty, etujarruihin vaikuttava sallittu. Seisontajarru vapaaehtoinen
 3. Hiilikuituiset ja titaaniset jarrulevyt kielletty.

Kaikkiin jarruihin tai takajarruihin vaikuttava Line lock kielletty. Kaikkien line-lockien oltava jousikuormitteisia tai itsestään palautuvia.

Katso Tekniset Yleissäännöt 20.3.1 **JARRUT**

11.5.2 OHJAUSTEHOSTIN

Saa poistaa tai muuttaa tehostamattomaksi malliksi.

Katso Tekniset Yleissäännöt 20.3.3 **OHJAUS**

11.5.3 ISKUNVAIMENTIMET

Sähköiset ja pneumaattiset iskunvaimentimet kielletty, ellei alkuperäiset. Lisäsäiliöt kielletty.

11.5.4 JOUSITUS, Edessä

Tehtaan alkuperäinen kyseiseen malliin valmistama järjestelmä säilytettävä. Aftermarket raidetangot nivelpäillä sallittu. Alatukivarren saa avartaa isomman iskunvaimentimen kiinnittämiseksi ja asentamiseksi. Nk. lift-kitit ja liikkeenrajoittimet kielletty. Kallistuksen vakaajan saa poistaa.

Katso Tekniset Yleissäännöt 20.3.4 **JOUSITUS**

11.5.5 JOUSITUS, Takana

Säilytettävä alkuperäisenä lukuun ottamatta seuraavaa: lehtiä saa lisätä tai poistaa, jos alkuperäinen kokonaispituus ja kiinnityspisteet säilytetään. Kierrejousia saa muuttaa - alkuperäiset kiinnityspisteet on säilytettävä. Kiinteät puslat sallittu takajousituksessa. Kierrejousitetussa autossa saa muuttaa yläreaktiotangon kiinnityspistettä taka-akselin puoleisesta päästä. Takatukivarret voidaan korvata NHRA:n hyväksymillä OEM tyyppisillä aftermarket osilla. Säädettyä alatukivarsi kielletty. Alatukivarressa oltava puslakiinnitys - ei nivelpäätä. Aftermarket ylätukivarsi voi olla säädettyä ja varustettu nivelpäillä. Kallistuksenvakaajat saa poistaa. Alkuperäinen tai aftermarket

momenttivarsi sallittu vain autoissa, joissa sellainen on ollut ensiasennusosana. Taka-akselin puoleiset varren kiinnityspisteet säilytettävä alkuperäisinä.

Katso Tekniset Yleissäännöt 20.3.4 **JOUSITUS**

11.5.6 TRACTION BARS

Taka-akselin kiertymistä estävät traction barsit ja pinion snubberit sallittu. Iskunvaimentimia, jousia tai muita pyöränripustuksen alkuperäisiä osia ei saa siirtää tai muuttaa traction barsien asennuksen vuoksi - lukuun ottamatta traction barseja, joissa on oma jousen pesä. Vain bolt-on-tyyppiset traction barsit sallittu edellyttäen, ettei niiden kiinnityspiste ole edempänä kuin lehtijousen etummainen kiinnityspiste tai kierrejousitetussa autossa tukivarren etukiinnityspiste. Rakennelman on oltava lehtijousen alapuolella ja se on pultattava takapäästään lehtijousen kiinnityspisteeseen kiinni. Traction barsit tai niiden kiinnikkeet eivät saa olla alempana kuin takavanteen alin kohta. Kiinnihitsatut traction barsit, ladderbarsit ja wheelie barsit kielletty. Luokissa AF-EF saa käyttää tarvittaessa "traction" rakennelmia.

Katso Tekniset Yleissäännöt 20.3.5 **TRACTION BARSIIEN KIINNITYKSET**

11.5.7 WHEELIE BARS

Sallittu. Wheelie barsien kiinnikkeet voidaan hitsata taka-akselin kuoreen. Wheelie barsien ja niiden kiinnikkeiden on oltava erilliset rakennelmat, eivätkä ne saa olla yhdistetty jousitukseen tai muihin komponentteihin. Suurin sallittu pituus 1219 mm (48") tai takapuskuriin asti riippuen siitä, kumpi pituus on suurempi. Tavaratilan lattian ja hiekkapellin loveaminen Wheelie barsien asentamiseksi, muut muutokset kielletty. Katso Tekniset Yleissäännöt 20.3.6 **WHEELIE BARS**

11.6 RUNKO

11.6.1 LISÄPAINO

Painolaatikko sallittu. Ainoastaan 45 kg (100 lbs) irtopainoa sallittu painolaatikossa, laatikko mukaan lukien. Enintään kaksi laatikkoa sallittu (22,5 kg/kpl). Kiinnitettävä runkoon tai poikkipalkkiin vähintään kahdella 12 mm (1/2") pultilla. Ei saa kiinnittää turvakaareen tai kehikkoon. Muu painolasti on kiinnitettävä runkoon tai poikkipalkkiin kiinteästi, eli vähintään kahdella 12 mm (1/2") pultilla kutakin 45 kg (100 lbs) kohti. Lisäksi mutteri on hitsattava kiinni pulttiin.

Katso Tekniset Yleissäännöt 20.4.2 **LISÄPAINOT**

11.6.2 PUSKURIT

Täydelliset automallin alkuperäiset ja vuosimalliset puskurit ja kiinnikkeet vaaditaan (etu ja taka). Takapuskuri vapaa stock truckeissa. Joustinrakenteita ei saa poistaa. Takapuskurin peite- tai täytesuojan (hiekkapelti) saa loveta wheelie barseja varten, mutta ei puskuria eikä koko leveydeltä.

11.6.3 RUNKO

Runko tai puolirunko oltava alkuperäinen kyseiseen autoon tarkoitettu. Itsekantavan korin etu- ja takarungon saa yhdistää. Suurin sallittu materiaali on 51 mm x 76 mm x 3 mm (2" x 3" x 0.125"). Putkea saa käyttää etu- ja takarungon yhdistämiseen suorana linjana myös lattian läpi, jolloin lattia on hitsattava koko matkalta putkeen kiinni.

11.6.4 MAAVARA

Minimi 76 mm (3") auton etuosasta 300 mm (12") etuakselin keskiviivan taakse. Loppuosassa autoa 50 mm (2"), lukuun ottamatta öljypohjaa ja pakosarjoja.

Katso Tekniset Yleissäännöt 20.4.5 **MAAVARA**

11.6.5 MOOTTORIN KIINNIKKEET

Voidaan asentaa teräksiset korvaamaan alkuperäiset, kumiset moottorinkiinnikkeet. Moottorin on oltava alkuperäisessä paikassa – korkeus, setback, ym. Moottorilevyn käyttö ja kiinnitys takaa kielletty.

11.6.6 JARRUVARJO

Pakollinen, jos loppunopeus yli 240 km/h.

Katso Tekniset Yleissäännöt 20.4.8 **JARRUVARJOT**

11.6.7 TURVAKAARI

Vaaditaan luokissa AA/S-M/S, AA/SA-M/SA ja FS/AA-FS/L sekä avoautoissa ja kaikissa 11.49 ja nopeammissa autoissa. Sallittu kaikissa autoissa. Etutuet eivät saa ulottua rintapellin etupuolelle. Kuusi kiinnityspistettä sallittu. Turvakehikko vaaditaan kaikissa 9.99 ja nopeammissa autoissa, kehikko oltava SFI 25.4 tai SFI 25.5 autossa joka on nopeampi kuin 8,50. Sallittu kaikissa autoissa.

Katso Tekniset Yleissäännöt 20.4.4 **RUNKO** 20.4.11 **TURVAKEHIKKO** 20.6.3 **IKKUNAVERKKO**

11.6.8 TURVAKEHIKON PEHMUSTE

SFI 45.1/ FIA 8857-2001 mukainen pehmustemateriaali pakollinen 9.99 ja nopeammissa ajoneuvoissa. Pehmustetta käytettävä kohdissa, joissa kuljettajan kypärä on mahdollista osua turvakehikon rakenteisiin. Katso Tekniset Yleissäännöt 20.4.11 **TURVAKEHIKKO** 20.10.6 **PÄÄN SUOJUKSET**

11.6.9 PAINO

Kaikki autot voivat ajaa luokan minimipainossa, mutta eivät painavampina kuin seuraavan luokan minimipaino. Auto voidaan siirtää yhtä luokkaa ylös (kevyempään) tai alas (painavampaan). Jos painoa lisätään, on se kiinnitettävä asianmukaisesti kts. **LISÄPAINO**. Shipping-paino saadaan kertomalla NHRAn suhdeluku (Official NHRA Stock Car Classification Guide-kirjasta) NHRA:n luokittelemalla hevosvoimaluvulla ja 0.454: llä tuloksen muuttamiseksi kilogrammoiksi. Luokka ja luokiteltu paino on määritelty ilman kuljettajaa. Kun luokiteltu paino on laskettu, lisätään painoon 77 kg (170 lbs) kuljettajan painoksi. Kaikki autot punnitaan kuljettajan kanssa.

11.6.10 AKSELIVÄLI

Säilytettävä alkuperäinen akseliväli +/- 19 mm (3/4") tarkkuudella ja raideväli täysin auton valmistajan nimellisarvoissa. Oikea ja vasen puoli saavat poiketa toisistaan korkeintaan 25 mm (1"). Kaikki muutokset akseliväliin, etu- ja/tai takaylitykseen, sekä pyörän ja/tai akselin sijoitukseen kielletty.

Katso Tekniset Yleissäännöt 20.4.12 **AKSELIVÄLI**

11.7 RENKAAT JA VANTEET

11.7.1 RENKAAT

Korkeintaan kulutuspinnoiltaan 9" leveät katurenkaat tai slicksit sallittu. Renkaita ei saa muuttaa valmistajan jäljiltä. Uuden renkaan suurin sallittu koko on 9" leveä ja 30" korkea (94", 2387 mm kehä). Renkaiden leveys ei saa ylittää 10" kuluneisuudesta riippumatta. Etu renkaissa on oltava täydellinen katukuviointi ja niiden minimileveys maata vasten on 4 1/2". Renkaan kulutuspinna ei saa ulottua lokasuojan ulkopuolelle. Suurin sallittu renkaan kyljen ja korin välinen etäisyys on 3 tuumaa. Slicksit sallittu etuvetoisissa autoissa. 4-vetoisissa autoissa tulee olla kuviopinta eturenkaissa. Pinnoitetut ja uudelleen kuvioidut renkaat kielletty. Katso Tekniset Yleissäännöt 20.5.1 **RENKAAT**

11.7.2 VANTEET

Aftermarket racing-vanteet ovat sallittu. Pinnavanteet tai moottoripyörän vanteet kielletty. Mitä tahansa rengas/vanne yhdistelmää voidaan käyttää, kunhan se ei vaadi muutoksia pyöränaukkoon. Minimihalkaisija on 14" ellei auto ole alun perin varustettu pienemmillä pyörillä. Katso Tekniset Yleissäännöt 20.5.2 **VANTEET**

11.8 SISUSTUS

11.8.1 OHJAUSPYÖRÄ

Jälkiasennusohjauspyörät sallittu. Minimihalkaisija 279 mm (11"). Irrotettava ohjauspyörä sallittu. Ohjausakselin pidentäminen kielletty. Oltava alkuperäisen mittainen.

11.8.2 SISUSTUS

Täydellinen alkuperäinen, auton vuosimallin mukainen sisustus etu- ja takaistuimeen vaaditaan. Lattiamattoa, oviverhoilua ja/tai kattoverhoilua ei saa poistaa. Kaikenlainen kevennys sisustuksessa kielletty. Kuljettajan istuimen kiskot suositellaan pultattavaksi kiinteiksi. Häikäisyuojat saa poistaa. Takaistuimen saa poistaa turvakaaren asennuksen vuoksi. Tällöin alue tulee verhoilla tai päällystää tehdasvalmisteista vastaavalla materiaalilla (ei pelkät panelit). Etupenkit voidaan vaihtaa, täysikokoiset aftermarket tai OEM etupenkit sallittu (molemmat yhdessä).

Katso Tekniset Yleissäännöt 20.6.2 **VERHOILU, ISTUIMET**

11.8.3 IKKUNAVERKKO

SFI 27.1 pakollinen jos turvakehikko vaaditaan.

Katso Tekniset yleissäännöt 20.6.3 **IKKUNAVERKKO**

11.9 KORI

Kaikki muutokset koriin on kielletty. Kustomointi on rajoitettu auton maalaukseen. Avoautot kilpailevat katto ylös nostettuna. Sedan Delivery, Rancho, El Camino, jne. (mikäli luokiteltu), ovat sallittuja vain, jos luokkakohtaiset vaatimukset täyttyvät. Auton etu- ja/tai takapäin korottaminen ja/tai madaltaminen on kielletty. Auton korin on oltava vaakasuorassa lepotilassa ollessaan, lukuun ottamatta autoja jotka ovat etunojassa (sallittu muutos). Helmakotelon alareuna ei saa olla korkeammalla, kuin taka-akselin keskipiste. Joustavat korin kiinnikkeet saa korvata saman kokoisilla kiinteillä osilla. Osien korvaaminen lasikuidusta tai muusta kevyestä materiaalista valmistetuilla

osilla kielletty. Etuveto autoissa autonvalmistajan tekemät spoilerit ja vastaavat sallittu edessä ja takana.

11.9.1 LOKASUOJAT

Pyörän aukkojen etu- ja takareunaa voi muotoilla renkaiden sovittamiseksi, maksimissaan 50 mm (2"). Katso Tekniset Yleissäännöt 20.7.3 **LOKASUOJAT**

11.9.2 SISÄLOKASUOJAT

Täydelliset sisälokasuojat vaaditaan. Saa muuttaa siten, että headersien ympärillä on korkeintaan 50 mm (2") vapaata tilaa.

11.9.3 TULISEINÄ

Muuntelu kielletty – ellei erikseen sallittu tässä kappaleessa. Päälystäminen kielletty. Jos lämmityslaitte ja/tai ilmastointilaitte on poistettu aukot peitettävä vähintään 0.6 mm (0.024") teräslevyllä tai 0.8 mm (0.032") alumiinilevyllä, sisältäen esim. GM A-sarjan koreissa esiintyvän konepellin takaosan laipan/tiivistepinnan. Pienet tuliseinän muutokset sallittu C5 ja C6 Corveteissa vaihteiston asentamisen vuoksi. Turvakehikosta voidaan tuoda tuet iskunvaimennintornin yläpuolelta tai sivusta runkoaisojen etupäähän. Katso Tekniset Yleissäännöt 20.7.4 **TULISEINÄT**

11.9.4 LATTIA

Täydellinen alkuperäislattia alkuperäisellä paikallaan pakollinen.

11.9.5 ETUSÄLEIKKÖ

Täydellinen, alkuperäinen kyseiseen koriin tarkoitettu ja samaa vuosimallia oleva etusäleikkö vaaditaan. Säleikön peittäminen etu- tai takapuolelta kielletty.

11.9.6 KONEPELTI

Täydellinen, alkuperäinen konepelti mukaan lukien lukot, saranat, jouset, tuet ja vahvikkeet vaaditaan. Ei-alkuperäiset reiät ja scoopit kielletty. OEM tyyppisen konepellin läpät, ritilät, metalliosat jne. säilytettävä. Etuveto autoissa toimimattomat scoopit alkuperäisinä sallittu.

11.9.7 KATUVARUSTUS

Seuraavat varusteet saa poistaa: Saastelaitteet. Tuulilasin pyyhkimekanismit (moottori, vivut, varret, sulat). Ilmastointi- lämmityslaitteet, ei kuitenkaan säätimiä kojelaudasta. Vilkkujen ym. ei tarvitse toimia. Yksi toimiva ajovalo ja takavalvo vaaditaan. Ohjauslukon toiminnallisuus poistettava.

11.9.8 TUULILASI, IKKUNAT

Kaikkien ikkunoiden tulee olla kirkkaita paitsi, jos tehdas tummennettuja, turvalasia ja hyväkuntoisia. Lasinnostimien on toimittava moitteettomasti. Ikkunat on pidettävä suljettuina ajon aikana. Avolava-auton alkuperäisen takalasin voi korvata pleksillä, lexanilla tai muulla särkymättömällä materiaalilla turvakaaren tai -kehikon läpivientien takia. Minimipaksuus 1/8 tuumaa.

Katso Tekniset Yleissäännöt 20.7.8 **TUULILASI, IKKUNAT**

11.10 SÄHKÖJÄRJESTELMÄ

11.10.1 AKKU

Akun on oltava alkuperäisellä paikallaan ja siinä on oltava aina riittävä kapasiteetti auton käynnistämiseen. Akku oltava autokäyttöön tarkoitettu. Lisäakku sallittu, mikäli se on turvallisesti kiinnitetty tavaratilaan. Lisäakun oltava samantyyppinen (koko ja paino), kuin alkuperäisellä paikalla olevan. Katso Tekniset Yleissäännöt 20.8.1 **AKUT**

11.10.2 DELAY BOX / LAITE

Delay Box kielletty. Two-step sallittu. Two-Step katkaisijan oltava jarrupolkimessa, kytkinpolkimessa tai painekeytkin jarruputkessa. Käsikäyttö kielletty.

Katso Tekniset Yleissäännöt 20.8.2 **DELAY BOXES (VIIVEJÄRJESTELMÄT)** 20.8.3 **SYTYTYSVIRTA**

11.10.3 SYTYTYSJÄRJESTELMÄ

Kaikki akkukäyttöiset alkuperäistyyppiset sytytysjärjestelmät sallittu. Cranktrigger-järjestelmä kielletty, ellei OEM tyyppinen virranjakajaton sytytys. Virranjakajattomassa OEM sytytyksessä alkuperäinen sytytyspuolien lukumäärä säilytettävä.

Katso Tekniset Yleissäännökset 20.8.3 **SYTYTYSVIRTA**

11.10.4 MITTARISTO

Täydellinen alkuperäinen mittaritaulu mittareineen, ilmansuuttimineen ja katkaisijoineen vaaditaan. Lämmityslaitteen saa poistaa, säätönupit on säilytettävä. Kierroslukumittari, painemittari, jne. sallittu.

Katso Tekniset Yleissäännöt 20.8.4 **PÄÄVIRTAKATKAISIN**

11.10.5 PÄÄVIRTAKATKAISIJA

Pakollinen autoissa, joissa akku tavaratilassa.

Katso Tekniset Yleissäännöt 20.8.4 **PÄÄVIRTAKATKAISIN**

11.10.6 STARTTIMOOTTORI

Aftermarket starttimoottorit alkuperäisellä paikallaan sallittu.

Katso Tekniset Yleissäännöt 20.8.5 **KÄYNNISTINMOOTTORIT**

11.11 APUJÄRJESTELMÄT

11.11.1 TIETOKONEET / TALLENTIMET

Alkuperäiset OEM tietokoneet voidaan korvata Aftermarket tietokoneilla. Tallennin sallittu. Muut kuin OEM tai korvaavat OEM tietokoneet kielletty.

Katso Tekniset Yleissäännöt 20.9.1 **TIETOKONE** ja 20.9.2 **TALLENTIMET**

11.11.2 HINAUSAUTO

Kielletty.

11.11.3 LÄMMITYSKÄYTTÖ

Katso Tekniset Yleissäännöt 20.9.5 **TUNKIT JA PUKIT** ja 20.9.14 **LÄMMITYSKÄYTTÖ**

11.11.4 KULJETTAJA

11.11.5 ASIAPAPERIT

Katso Tekniset Yleissäännöt 20.10.4 **ASIAPAPERIT**

11.12 KULJETTAJA

Kuljettajan on istuttava alkuperäisellä paikalla, eikä mikään osa kuljettajan päästä saa olla B-pilarin takapuolella. Istuimen uudelleensijoittaminen kielletty.

11.12.1 TURVAVYÖT

SFI 16.1 vyöt mukaan lukien haaravyö, pakolliset luokissa AA/S - M/S, AA/SA - M/SA ja FS/AA-FS/L kaikissa avoautoissa ja kaikissa 11.49 ja nopeammissa autoissa.

Katso Tekniset Yleissäännöt 20.10.5 **KULJETTAJAN KIINNITYS**

11.12.2 KULJETTAJAN PAINO

Kaikki autot punnittava kuljettajan kanssa. 77 kg (170 lbs) lisätään auton luokituspainoon kuljettajan painona minimipainon saavuttamiseksi.

11.12.3 KYPÄRÄ

Pakollinen. Katso Tekniset Yleissäännöt 20.10.7 **KYPÄRÄ JA AJOLASIT**

11.12.4 AJOASU

Suositteluaan SFI 3.2A/1 ajoasua. Vaaditaan hyväksytyt käsineet ja kengät, sekä pitkähihainen paita/housut ei nailon tai vastaavia. SFI 3.2A/1 takki ja housut pakolliset luokissa AA/S - M/S, AA/SA - M/SA, FS/AA-FS/L ja kaikissa 11.49 ja nopeammissa autoissa. Housut ja takki SFI 3.2/A5 ja SFI 3.3/1 käsineet pakolliset 9.99 ja nopeammissa autoissa. Katso Tekniset Yleissäännöt 20.10.10 **AJOASUT**

11.12.5 NISKAKAULURI

SFI 3.3 pakollinen 9.99 (6.39 1/8 maili) ja nopeammissa autoissa. Pakollinen myös, jos loppunopeus ylittää 135 mailia tunnissa. Niskakaulurin asemesta voidaan käyttää pään ja niskan tuki (HANS =Head And Neck Support) laitetta.

Katso Tekniset Yleissäännöt 20.10.8 **NISKAKAULURI/PÄÄN JA NISKAN TUKI (HANS)**

12 SUPER STOCK ELIMINATOR (SS)

Säännöt ja vaatimukset Super Stock ryhmälle ovat samat kuin Stock ryhmälle kohdassa 11.1, seuraavin poikkeuksin

Super Stock sisältää seitsemän alaryhmää: Super Stock, GT, GT Truck, Modified Stock, Modified Truck, Modified ja MX.

LUOKKAMERKINNÄT

FSS/A, FSS/B, FSS/C, FSS/D, FSS/E, FSS/F, FSS/G, FSS/H, FSS/I, FSS/J, FSS/K, FSS/L, FSS/M, SS/AH, SS/A, SS/B, SS/C, SS/D, SS/E, SS/F, SS/G, SS/H, SS/I, SS/J, SS/K, SS/L, SS/M, SS/N, SS/O, ja SS/P (manuaalivaihteiset) kilpailunumerolla jatkettuna. SS/AA, SS/BA, SS/CA, SS/DA, SS/EA, SS/FA, SS/GA, SS/HA, SS/IA, SS/JA, SS/KA, SS/LA, SS/MA, SS/NA, SS/OA, ja SS/PA (automaattivaihteiset) kilpailunumerolla jatkettuna.

12.1 SUPER STOCK

Ainoastaan Official NHRAn Stock Car Classification Guiden luokittelemat autot voivat kilpailla tässä ryhmässä.

12.1.1 LUOKKAJAKO

SS/AH lbs/hv 6.00	SS/M lbs/hv 14.00-14.99	FSS/H lbs/hv 8.50-8.99
SS/A lbs/hv 6.00-6.49	SS/N lbs/hv 15.00-15.99	FSS/I lbs/hv 9.00-9.49
SS/B lbs/hv 6.50-6.99	SS/O lbs/hv 16.00-16.99	FSS/J lbs/hv 9.50-9.99
SS/C lbs/hv 7.00-7.49	SS/P lbs/hv 17.00 tai enemmän	FSS/K lbs/hv 10.00-10.99
SS/D lbs/hv 7.50-7.99		FSS/L lbs/hv 11.00-11.99
SS/E lbs/hv 8.00-8.49		FSS/M lbs/hv 12.00 tai enemmän
SS/F lbs/hv 8.50-8.99	FSS/A lbs/hv 5.00-5.49	
SS/G lbs/hv 9.00-9.49	FSS/B lbs/hv 5.50-5.99	
SS/H lbs/hv 9.50-9.99	FSS/C lbs/hv 6.00-6.49	
SS/I lbs/hv 10.00-10.99	FSS/D lbs/hv 6.50-6.99	
SS/J lbs/hv 11.00-11.99	FSS/E lbs/hv 7.00-7.49	
SS/K lbs/hv 12.00-12.99	FSS/F lbs/hv 7.50-7.99	
SS/L lbs/hv 13.00-13.99	FSS/G lbs/hv 8.00-8.49	

HV-luvulla tarkoitetaan sitä hevosvoimalukua, jonka NHRA:n Super Stock Guide ko. moottorille on ilmoittanut.

Luokka SS/AH varattu 1968 Plymouth Barracuda ja 1968 Dodge Dart autoille Hemi-moottorilla (automaatti tai manuaali). Kyseiset autot eivät voi kilpailla muissa luokissa.

2008 ja uudemmat Chevrolet COPO, Dodge Drag Pack ja Ford Cobra Jet (automaattina ja manuaalina) rajoitettu luokkiin FSS/A-FSS/M.

12.1.2 MOOTTORI

12.1.2.1 ILMANSUODATTIMET

Vapaaehtoiset. Jos käytetään, oltava alkuperäinen tai alkuperäistyyppinen. Ram-Air putket, imusuppilot ja muut kuin vakiotyyppiset suodattimen pohjalevyt kielletty. Suodattimen pohjan sovitus ja leikkaaminen sallittu. Hitsaamalla, pulttaamalla, niittaamalla, liimaamalla tai muulla tavoin toteutetut pohjan muutokset kielletty. Ylimääräiset jäähdytysaukot, esim. jäähdyttimen sivupaneeleissa kielletty. Tehdasvalmisteiset suodattimet ja/tai scoopit, jotka läpäisevät konepellin on liitettävä kaasuttimeen alkuperäisellä tavalla.

12.1.2.2 BLUEPRINTING

Sallittu NHRA:n erittelyn mukaisesti. Erittely eri moottoreiden arvoista on saatavilla NHRA.comista. Tehtaan ensiasennusosat (ellei toisin mainittu) säilytettävä muuttamattomina, s.o. kiertokanget, työntötangot, kampiakseli jne.

12.1.2.3 NOKKA-AKSELI

Mikä tahansa nokka-akseli ja venttiilikoneisto sallittu.

12.1.2.4 KIERTOKANGET

Käytettävä alkuperäisiä tai NHRA:n hyväksymiä kiertokankia. Aftermarket kankien oltava alkuperäisen pituiset ja maksimissaan 2% listauspainoista kevyemmät. Lista hyväksytyistä kiertokangista nähtävillä NHRAracer.comissa. Valujälkien poisto ja kiillottaminen ainoastaan kyljistä sallittu. Metallikuulapuhaltaminen sallittu. Pituus saa poiketa alkuperäisestä +/- 0.63 mm (0.025"). Muu keventäminen kielletty. Runko- ja kiertokangen laakereissa 'spacer' -laakerit sallittu. Runkolinjan halkaisija ja kiertokankien alapesän halkaisija oltava NHRA:n kulloinkin voimassa olevan listan mukainen (lista hyväksytyistä kiertokangista).

12.1.2.5 SYLINTERIN KANNET

Sylinterikannen on oltava kyseiseen moottoriin luokiteltu. Kannen kanavien tilavuuden on oltava myös NHRA:n listalla, joka julkaistaan NHRAracer.comissa. Kanavien muotoilu, kiillottaminen, hitsaaminen, epoksi- ja happokäsittely sallittu. Palotilan hionta ja kiillotus sallittu. Palotilan hitsaaminen tai epokointi kielletty. Sytytystulpan reiän sijaittava alkuperäisellä paikalla, koko ja kulma kuten OEM. Sytytystulpan adapterit kielletty. Ohjaimien keskilinjan oltava sivuttain ja eteen/taakse koneistettu kuten OEM. Venttiilit oltava alkuperäisessä kulmassa. Venttiilivarren kulman oltava alkuperäinen +/- 1 aste. Kansien on täytettävä NHRAn arvot tilavuuksien osalta. Mikä tahansa korvaava teräsventtiili, paitsi titaaninen, sallittu, jos venttiililautasen ja varren koko on sama kuin alkuperäinen. (OEM natriumtäytteiset venttiilit voidaan korvata titaanisilla, edellyttäen että paino on yhdenmukainen tai suurempi kuin alkuperäisen). Venttiilien koko saa poiketa alkuperäisestä korkeintaan +0.12 mm (0.005") tai -0.38 mm (0.015"). Kaikki venttiilien istukkarengaat saa vaihtaa Ulkopuoliset muutokset kielletty. Hitsaaminen tai epokointi sallitaan kanavien ulko-osiin vain korjaustarkoituksessa. Enintään kaksi kanavaa / kansi saa olla korjattu edellä mainitulla tavalla. Sylinterikannen imusarjan puoleista tasoa ei saa miltään osin koneistaa venttiilikoppien kiinnityspulttien reikiin asti (poislukien SS/AH). Venttiilikoppien kierrereijät oltava muuttamattomia ja

alkuperäisillä paikoillaan. Imusarjan esilämmityskanavat saa tukkia kanavan imusarjan puoleisesta päästä tai pakokanavasta. Seuraava on sallittu: polylocks, lukkomutterit, paikalleen puristettavat tai kierrettävät keinuivun kiinnityspultit, alkuperäistä paksummat keinuivun kiinnityspultit. Mikä tahansa venttiilin/istukan hionta sallittu. Sovitelevyt pakosarjan ja sylinterikannen välissä eivät saa paksuudeltaan ylittää 12.7 mm (1/2"). Levy ei saa työntyä kanavaan. Kaikki venttiili istukat saa vaihtaa.

MOOTTORI

Oltava samaa vuosimallia ja valmistetta kuin auto jota käytetään. NHRA-hyväksytyt aftermarket moottorinlohkot sallittu. Muu kuin alkuperäinen tehtaalla asennettu varustus kielletty. Jälleenmyyjien asentamat lisävarusteet (ahtimet, yms.) kielletty. Moottorin on oltava alkuperäisessä asennossa alkuperäisellä paikallaan, korkeus, setback jne. Sylintereitä ei saa porata suuremmiksi kuin 0.080" ylikokoon. Poraus mitataan sylinterin yläpäästä, kohdasta jossa männänrenkaiden kuluttama alue ei vaikuta tulokseen.

Eri vuosimallia tai alkuperää olevien osien yhdistely kielletty. Normaali tasapainoitustyö sallittu, muu osien keventäminen kielletty.

Kaasuttimet, imusarja, kannet jne on kiristettävä siten, ettei ilma ja/tai polttoainevuotoja pääse syntymään. Alipaineletkut on liitettävä huolella tai tukittava. Iskun pituuden toleranssi on +/-0.39 mm (0.015"). Vakio OEM tai NHRA:n hyväksymä kampiakseli pakollinen. Aftermarket akselin tulee olla alkuperäisen kaltainen, eli viistäminen jne. kielletty. Billet-kampiakseli kielletty, paitsi jos alkuperäinen. Kampiakselin keventäminen, normaalia tasapainotusta lukuun ottamatta, kielletty. Kampiakselin vastapainojen pyöristäminen (bullnosing), sallittu. Laakerikaulojen läpiporaus sallittu. Sylinterilohkon saa putkittaa. SFI 18.1 mukainen Aftermarket värinänvaimennin pakollinen. Jakohihnan suojus vapaa.

Katso Tekniset Yleissäännöt 20.1.2 **MOOTTORI**

12.1.2.6 KORVAAVAT OSAT

Imusarjan, kansien, kampiakselin, sylinterin lohkon sekä vaihteiston vaihtaminen nk. korvaaviin osiin sallittu vain, kun valmistaja on listannut ne julkaisemaansa osakirjaan ja on ilmoittanut osista NHRA:lle sekä saanut niihin hyväksynnän.

12.1.2.7 PAKOSARJAT

"Pan evac" järjestelmä pakoputkistoon sallittu. Äänenvaimennus vaaditaan, max 95 dBA mitattuna kohtisuoraan auton sivusta 15.24 m (50 jalan) etäisyydeltä, moottorin käydessä 3500 rpm, ilman kuormaa. Autossa ei vaadita äänenvaimentajia, mikäli dB raja ei ylity. Katso Tekniset Yleissäännöt 20.1.3 **PAKOKAASUPOISTO**

12.1.2.8 TUULETIN, LATORI, VESIPUMPPU

Tuulettimen hihnan ja laturin saa poistaa. Aftermarket hihnapyörät sallittu. Sähköiset vesipumput ja tuulettimet sallittu. Vesipumpun asennuksen vuoksi ei saa tehdä muutoksia sylinterilohkoon. "Saastepumpun" käyttäminen kampikammion tuuletukseen kielletty.

12.1.2.9 **POLTTOAINE**

Lyijytön bensiini. Propyleenioksidi ja/tai typpioksiduulin käyttö kielletty.

Katso Tekniset Yleissäännöt 20.1.8 **POLTTOAINE**

12.1.2.10 **POLTTOAINEJÄRJESTELMÄ**

Mekaaninen ja/tai enintään kaksi sähköistä polttoainepumppua sallittu. Voi olla sijoitettu tavaratilaan. Sähköisen polttoainepumpun toiminta tulee katketa auton sytytysvirran katkettua. Polttoaineputket saa vaihtaa minkä kokoiseen metalliputkeen tahansa, jossa suodatin ja paineensäädin sallittu. Yhteensä enintään 30 cm (12") kumiletkeä sallittu liitoskohdissa (moottori-kori). Kaikki lisälaitteet, cool can, regulaattorit, lisäsuodattimet yms. on asennettava yli 15 cm (6") päähän paloseinästä eteenpäin. Yksi "cool can" sallittu. Katso Tekniset Yleissäännöt 20.1.6 **POLTTOAINEJÄRJESTELMÄ**

12.1.2.11 **TIIVISTEET**

Kaiken tyyppiset moottoritiivisteet sallittu. Jos alkuperäistä ohuempaa kannentiivistettä käytetään, on erotus alkuperäiseen korvattava suuremmalla männänlaki-kansitaso väljyydellä. Kaasuttimen lämpötiivistyslevyt sallittu.

12.1.2.12 **POLTTOAINESÄILIÖ**

Alkuperäinen tai turvatankki sallittu. Oltava alkuperäispaikassa, turvatankki voidaan asentaa takaluukkuun. Alkuperäiseen säiliöön saa tehdä seuraavat muutokset: Pick upin voi siirtää ja säiliötä voi muuttaa jousituksen tai rungon muutosten vuoksi. Jos täyttöaukko on tavaratilassa, on polttoainesäiliössä oltava painekorkki ja tuuletusputki korin ulkopuolelle. Ohjaamo ja tavaratila, jossa on turvatankki, on eristettävä toisistaan paloseinällä, joka on valmistettu minimissään 0.8 mm (0.032") alumiini- tai 0.6 mm (0.024") teräslevystä. Turvatankin tilavuus minimi 11 L (3 galloniaa), maksimi 60 L (16 galloniaa). Cool can sallittu. Turvatankki asennettava yleisten määräyksien mukaisesti. Vain yksi turvatankki sallittu. Lisäsäiliöt kielletty.

Katso Tekniset Yleissäännöt 20.1.6 **POLTTOAINEJÄRJESTELMÄ**

12.1.2.13 **IMUSARJA**

Mikä tahansa imusarja sallittu edellyttäen, että se on alkuperäisen kaasutinjärjestelmän mukainen ja sopii alkuperäisen tehdasvalmisteisen konepeiton alle. Kaasuttimien lisäsovellutuksissa on pitäydyttävä alkuperäisen mukaisissa toteutuksissa. Esim. "in line"- ja cross ram"- järjestelmien on säilyttävä. "Cross ram"-imusarjassa voidaan etummaisena ja takimmaisena kaasuttimen sijaintipaikka vaihtaa keskenään.

12.1.2.14 **VÄLIJÄÄHDYTIN**

Välijäähdyttimen on sijaittava konehuoneessa.

12.1.2.15 **ÖLJYPOHJA**

Voidaan muotoilla lisätilavuuden saamiseksi aftermarket öljypohja sallittu. Kuiva-sumppujärjestelmä kielletty. Jos etupalkkia muotoillaan öljypohjan mahduttamiseksi, on se vahvistettava esim. boxaamalla tai asentamalla irrotettavaa tai kiinteää lisämateriaalia.

12.1.2.16 ÖLJYPUMPPU

Alkuperäistä tai tyypiltään vastaavaa tarvikepumppua käytettävä. Öljypumpun sijainti, käyttötapa ja voitelujärjestelmä yleensä säilytettävä alkuperäisenä lukuun ottamatta moottorin sisäistä lisäputkitusta (esim. keinuviuakseli), joka on sallittu. Öljyn painevarasto sallittu. Muu ulkoinen putkitus (painevarasto pois lukien) kielletty. Kuivasumppujärjestelmä kielletty.

12.1.2.17 MÄNNÄT

Vapaat. Alkuperäinen puristussuhde ei saa nousta ja alkuperäinen autovalmistajan malli säilyttävä. Mikäli käytetään mäntää, jossa männänlaki on ammemallinen, ei ammeen syvyys saa olla vähempää kuin 50% alkuperäisestä. Oltava muodoltaan ja ympärysmitaltaan alkuperäistä vastaava. Lisäksi männän on oltava puristussuhteeltaan alkuperäistä vastaava. Kaarevalakiset männät eivät saa olla puristussuhteeltaan suuremmat kuin alkuperäiset NHRA Blueprint Specs:n mukaiset riippumatta laen korkeudesta. Männänlaen koneistus mäntä-venttiili välyksen sovittamiseksi sallittu. Vaakasuuntaiset gas portit sallittu.

12.1.2.18 JÄÄHDYTIN

Korityypin mukainen, täysikokoinen jäähdytin pakollinen. Alumiinijäähdytin sallittu, mikäli se vastaa ulkomoitoiltaan ja näöltään alkuperäistä. Kaikkien koriosien, lokasuojien, jäähdyttimien tai säleikön paneloinnin poistaminen, taivuttaminen tai leikkaaminen kielletty.

12.1.3 VOIMANSIIRTO

12.1.3.1 KYTKIN, VAUHTIPYÖRÄ JA KYTKIMENSUOJA

Kytkimen ja vauhtipyörän on täytettävä SFI 1.1 tai 1.2 (maksimi 2 levyä) vaatimukset. Teräksinen SFI 6.1 vaatimukset täyttävä kytkimensuoja pakollinen kaikissa V8 moottorisissa autoissa. Suojaa ei saa muuttaa kytkimen säädön ja/tai jäähdytyksen aikaansaamiseksi.

Katso Tekniset Yleissäännöt 20.2.3 **KYTKIN** 20.2.7 **VAUHTIPYÖRÄ**

20.2.8 KYTKIMENSUOJA & MOOTTORILEVY: Yleistä ja

20.2.8 KYTKIMENSUOJA & MOOTTORILEVY: Yleistä

12.1.3.2 KARDAANI

Teräs- tai alumiinikardaani sallittu. Hiilikuitu kielletty.

Katso Tekniset Yleissäännöt 20.2.4 **KARDAANIAKSELI**

12.1.3.3 TAKA-AKSELI

Oltava alkuperältään normaaliin autokäyttöön tarkoitettu. Alumiiniset aftermarket keskiosat tai pinion-tuet sallittu. Taka-akselin kuoren oltava ulkonäöltään alkuperäistä vastaava. Perä voidaan kaventaa leveiden renkaiden asentamiseksi. Katso 20.5.1 RENKAAT. "Truck" perät kielletty, elleivät alkuperäisasennuksena. Spool sallittu, käytettävä aftermarket vetoakseleita. Kaksinopeus ja Quick-change perät kielletty. Erillisjousitettu taka-akseli vaihdettava jäykkään taka-akseliin yli 907 kg (2000 lbs) painavissa autoissa, mikäli autossa ei ole ylä- ja alatukivartta (molemmat)

takaripustuksessa (esim. 1963-1982 Corvette) Autoissa, joissa on erillinen takajousitus ja ylä- ja alaturvakivarsi (molemmat) voivat painosta riippumatta säilyttää erillisjousitetun taka-akselin. Tällöin molemmat vetoakselit on varustettava 360-asteisella turvalenkillä, joka on valmistettu minimissään 25 mm (1") leveästä ja 6 mm (¼") paksuisesta materiaalista. Poikittaispalkkien muotoilu sallittu vaihdettaessa erillisjousitettu taka-akseli. Katso Tekniset Yleissäännöt 20.2.13 **TAKA-AKSELISTO**

12.1.3.4 **VAIHTEISTO, Automaatti**

Mikä tahansa kyseisen autovalmistajan vaihteisto sallittu. Maksimi 3 vaihdetta eteenpäin, paitsi jos alun perin enemmän, niin sallittu. Peruutusvaihte sallittu. Ylivaihte ei pakollinen. Vaihteiston kuoren oltava NHRA Stock Car Classification Guiden mukainen autotyyppinen alkuperäiskuori tai after market kopio. Jälkituotantokuoren tulee täyttää SFI spec 4.1 ja 30.1 määräykset. NHRA:n hyväksymät adapterit sallittu. Vaihtekaaviota saa muuttaa edellyttäen, että kaikki vaihteet säilytetään. Lukkiutuva turbiini sallittu, mikäli alkuperäinen ko. autossa ja käytössä on alkuperäinen vaihteistotyyppi. Muuten lukkiutuva turbiini on kielletty. Syvennetty alkuperäinen tai aftermarket öljypohja sallittu. Vaihteiston kuoren ja lohkon takapään poraaminen sopimattoman vaihteiston asentamiseksi kielletty. Kytkin, joka estää moottorin käynnistymisen vaihte päällä pakollinen. Transbrake sallittu, vain sähköinen vapautus sallittu. Transbrake-nappi oltava NHRA-hyväksytyt. Laitteen on oltava mekaaninen jousikuormitteinen ja korkeintaan 3 tuumaa pitkä pohjasta varren päähän. Säädettävyyttä sallittu ja voidaan toteuttaa kierrettävällä vasteella tai pysäytin renkailla. Kytkimen muuttaminen lisäämällä hydraulikkaa, pneumaattikkaa, sähköistystä tai vastaavaa kielletty. Lista hyväksytyistä napeista: www.nhraracer.com. Kierrosluku ohjatut pneumaattiset, sähköiset shifterit sallittu.

Katso Tekniset Yleissäännöt 20.8.2 **DELAY BOXES (VIIVEJÄRJESTELMÄT)**

Katso Tekniset Yleissäännöt 20.2.14 **VAIHTEISTO** ja 20.2.16 **VAIHTEISTO, Automaatti**

12.1.3.5 **VAIHTEISTO, Manuaali**

Mikä tahansa alkuperäinen tai NHRA-hyväksytyt aftermarket-vaihteisto sallittu. Säilytettävä alkuperäinen määrä vaihteita eteen ja taakse, ylivaihte ei pakollinen. Jokainen vaihto tapahduttava kuljettajan toimesta. Pneumaattiset, hydrauliset, sähköiset ym. vaihteen valitsimet kielletty. Lattia shifterit sallittu. Nk. clutchless-vaihteisto sallittu. Moottori/vaihteistoyhdistelmät, joihin on luokiteltu vain kolmevaihteinen manuaalivaihteisto, voidaan varustaa millä tahansa neljävaihteisellä manuaalivaihteistolla. Katso Tekniset Yleissäännöt 20.2.14 **VAIHTEISTO**

12.1.3.6 **VAIHTEISTOSUOJA, Automaatti**

Luokissa SS/AH-SS/MA ja FSS/A-FSS/M sekä 10.99 ja nopeammat autot varustettava vaihteiston suojalla, joka täyttää SFI 4.1 vaatimukset. Luokissa SS/AH - SS/JA ja FSS/A-FSS/M SFI 29.1 vetolevy ja SFI 30.1 vetolevyn suoja pakollinen. Aftermarket turbiinikoppa sallittu. Oltava SFI 30.1 ja NHRA:n hyväksymää mallia. NHRA-hyväksytyt alkuperäisen kaltainen aftermarket vaihteiston kuori sallittu.

Katso Tekniset Yleissäännöt 20.2.16 **VAIHTEISTO, Automaatti**

12.1.4 PYÖRÄNRIPUSTUS JA JARRUT

12.1.4.1 JARRUT

Käytettävä alkuperäistä 4-pyöräjarrujärjestelmää tai seuraavat ehdot täyttäviä aftermarket levyjarruja:

1. Minimimäntä pinta-ala pyörää kohti on 3.5 neliötuumaa.
2. Jarrulevyn minimihalkaisija on 10 1/4" (260.35 mm) ja minimipaksuus 5/16" (7.9 mm).
3. Kaikki modifioidut jarrujärjestelmät on varustettava kaksipiirisellä pääsylinterillä, joka jakaa etu- ja takajarrut eri piireihin.
4. Kaksi jarrusatulaa sallittu takapyörissä, jarruputkia saa kuitenkin sylinterin määrästä riippumatta olla vain yksi kutakin jarrusatulaa kohden.
5. Takajarruihin vaikuttava line lock kielletty, etujarruihin vaikuttava sallittu. **Käsijarru vapaaehtoinen.**
6. Hiilikuituiset **tai titaaniset** jarrulevyt kielletty. Käsijarru vapaaehtoinen.

Kaikkiin jarruihin tai takajarruihin vaikuttava Line lock kielletty. Kaikkien Line-lockien oltava jousikuormitteisia tai itsestään palautuvia.

Katso Tekniset Yleissäännöt 20.3.1 **JARRUT**

12.1.4.2 ISKUNVAIMENTIMET

Sähköiset ja pneumaattiset iskunvaimentimet kielletty, ellei alkuperäiset. Lisäsäiliöt sallittu.

12.1.4.3 PYÖRÄNRIPUSTUS, Edessä

Tehtaan alkuperäinen kyseiseen malliin toimittama järjestelmä säilytettävä. Alatukivarren saa avartaa isomman iskunvaimentimen kiinnittämiseksi ja asentamiseksi. Etujousituksen lift kit/liikkeen rajoittimet sallittu. Joustintuen laakeroinnin voi korvata nivelpäillä tai pallolaakerilla. Kallistuksenvakaaja vapaaehtoinen. Aftermarket raidetangon päät nivelpäillä sallittu. Sähköiset iskunvaimentimet kielletty.

Katso Tekniset Yleissäännöt 20.3.4 **JOUSITUS**

12.1.4.4 PYÖRÄNRIPUSTUS, Takana

Takaripustusta saadaan muuttaa tehdasvalmisteisesta seuraavasti: runkoa ja jousia saa siirtää sisäänpäin slicksien sovittamiseksi korin alle. Kiinnityspisteitä saadaan siirtää vastaavasti akseliston ja runkoon nähden tarpeen mukaan. Taka-akselin saa kiinnittää lehtijousiin "uivasti". Maksimiliike on tällöin sivusuunnassa 6 mm (1/4") ja pituussuunnassa 13 mm (1/2") eteen- tai taaksepäin. Katso Tekniset Yleissäännöt 3:4 takaripustuksen hyväksyttävästä asennuksesta. Lehtiä saa lisätä tai vähentää. Lehtijousien pituutta saa muuttaa, mutta ne tulee soveltaa auton painoon. Voidaan käyttää lasikuituisia aftermarket lehtiä. Kierrejouset saa vaihtaa alkuperäistyyppiin. Takatukivarret saa vaihtaa tai poistaa, jos käytetään four-link- tai ladder-bar järjestelmää. Iskunvaimentimien paikkaa saa muuttaa. Coilover iskunvaimentimet sallittu takajousituksessa. Alkuperäiset lehti- ja kierrejouset saa poistaa. Minimijousto

iskunvaimentimissa - alaspäin – 25 mm (1"). Takatukivarret saa korvata OEM-tyyppisillä aftermarket osilla; minimihalkaisijaltaan 25 mm (1") paksuiset pyöreät putket hyväksytään. Takatukivarsissa oltava holkitukset, jotka mahdollistavat akseliston liikkumisen, mutta estävät osia olemasta havaittavasti irrallaan.

Katso Tekniset Yleissäännöt 20.3.4 **JOUSITUS**

12.1.4.5 **WHEELIE BARS**

Sallittu. Metallipyörät kielletty. Eivät saa kiinnittyä puskuriin tai puskurikiinnikkeisiin. Suurin sallittu pituus 1219 mm (48") tai takapuskuriin asti riippuen siitä, kumpi pituus on suurempi. Mitataan taka-akselin keskipisteestä Wheelie Barsien pyörän keskipisteeseen. Katso Tekniset Yleissäännöt 20.3.6 **WHEELIE BARS**

12.1.5 **RUNKO**

12.1.5.1 **LISÄPAINO**

Painolaatikko sallittu. Ainoastaan 45 kg (100 lbs) irtopainoa sallittu painolaatikossa, laatikko mukaan lukien. Enintään kaksi laatikkoa sallittu (22.5 kg/kpl). Kiinnitettävä runkoon tai poikkipalkkiin vähintään kahdella 12 mm (1/2") pultilla. Ei saa kiinnittää turvakaareen tai kehikkoon. Muu painolasti on kiinnitettävä runkoon tai poikkipalkkiin kiinteästi, eli vähintään kahdella 12 mm (1/2") pultilla kutakin 45 kg (100 lbs) kohti. Lisäksi mutteri on hitsattava kiinni pulttiin. Tekniset Yleissäännöt 20.4.2 **LISÄPAINOT**

12.1.5.2 **PUSKURIT**

Täydelliset automallin alkuperäiset ja vuosimalliset puskurit ja kiinnikkeet vaaditaan (etu ja taka). Puskurin vaimennusjärjestelmät saa poistaa. Takapuskurin peite- tai täytesuojan (hiekkapelti) saa loveta wheelie barseja varten, mutta ei puskuria eikä koko leveydeltä.

12.1.5.3 **RUNKO**

Runko tai puolirunko oltava alkuperäinen kyseiseen autoon tarkoitettu. Itsekantavan korin etu- ja takarungon saa yhdistää. Suurin sallittu materiaali on 50 mm x 75 mm x 3 mm (2" x 3" x 0.125") tai 40 mm (1 5/8") pyöreää putkea - seinämävahvuudeltaan 3 mm (0.118") teräsputki tai 2 mm (0.083") kromimolybdeeni. Mikäli yhdistäjä kulkee lattian läpi, on lattia hitsattava koko matkalta siihen kiinni. Takarunkoa saa muuttaa renkaiden sovittamiseksi (katso RENKAAT). Takarunko voidaan valmistaa 50 mm x 75 mm x 2 mm (2" x 3" x 0.083") vahvuisesta materiaalista tai 40 mm (1 5/8") pyöreästä putkesta - seinämävahvuudeltaan 3 mm (0.118") teräsputki tai 2 mm (0.083") kromimolybdeeni. Uusi takarunko on rakennettava alkuperäisen kanssa samaan korkeuteen. Uuden runkoputken pohja ei saa olla alkuperäisen lattian yläpuolella. Ylimääräisiä poikittaistukia saa valmistaa traction barsien ja iskunvaimentimien kiinnittämistä varten. Mikäli uusi runkomateriaali kulkee lattian läpi, on lattia hitsattava koko matkalta siihen kiinni. Katso 20.7.5 **LATTIAT**

12.1.5.4 **MAAVARA**

Minimi 76 mm (3") auton etuosasta 300 mm (12") etuakselin keskiviivan taakse. Loppuosassa autoa 50 mm (2"), lukuun ottamatta öljypohjaa ja pakosarjoja.

12.1.5.5 MOOTTORIKIINNIKKEET

Voidaan asentaa teräksiset korvaamaan alkuperäiset, kumiset moottorinkiinnikkeet. Moottorin on oltava alkuperäisessä paikassa, korkeus, setback jne. Moottorilevyt ja keskikiinnikkeet sallittu.

12.1.5.6 JARRUVARJO

Pakollinen, jos loppunopeus yli 240 km/h.

Katso Tekniset Yleissäännöt 20.4.8 **JARRUVARJOT**

12.1.5.7 TURVAKAARI

Vaaditaan luokissa SS/J-SS/P ja SS/JA – SS/PA, kaikissa 11.49 ja nopeammissa autoissa sekä avoautoissa, jotka ovat nopeampia kuin 13.49. Turvakehikko vaaditaan kaikissa 9.99 ja nopeammissa autoissa. Sallittu kaikissa autoissa.

Katso Tekniset Yleissäännöt 20.4.10 **TURVAKAARI**

12.1.5.8 TURVAKEHIKKO

Pakollinen luokissa SS/A - SS/I, SS/AH - SS/IA ja FSS/A-FSS/M sekä kaikissa 9.99 ja nopeammissa autoissa. SFI 25.4 tai 25.5 turvakehikko pakollinen 8.49 ja nopeammissa autoissa.

Katso Tekniset Yleissäännöt 20.4.4 **RUNKO** 20.4.11 **TURVAKEHIKKO** ja 20.10.6 **PÄÄN SUOJUKSET**

12.1.5.9 TURVAKEHIKON PEHMUSTE

SFI 45.1/FIA 8857-2001 mukainen pehmustemateriaali pakollinen 9.99 ja nopeammissa ajoneuvoissa. Pehmustetta käytettävä kohdissa, joissa kuljettajan kypärä on mahdollista osua turvakehikon rakenteisiin. Katso Tekniset Yleissäännöt 20.4.11 **TURVAKEHIKKO** ja 20.10.6 **PÄÄN SUOJUKSET**

12.1.5.10 PAINO

Kaikki autot voivat ajaa luokan minimipainossa, mutta ei painavampana kuin seuraavan luokan minimipaino. Auto voidaan siirtää yhtä luokkaa ylös (kevyempään) tai alas (painavampana). Jos painoa lisätään, on se kiinnitettävä tukevasti, katso 20.4.2 **LISÄPAINOT**

Shippingpaino saadaan kertomalla NHRA:n suhdeluku (Official NHRA Stock Car Classification Guide-kirjasta) hevosvoimaluvulla ja 0.454: llä tuloksen muuttamiseksi kiloiksi. Luokka määritellään ilman kuljettajan painoa. Kun luokittelupaino on laskettu, lisätään 77 kg (170 lbs) kuljettajan painona. Kaikki autot punnitaan kuljettajan kanssa.

12.1.5.11 AKSELIVÄLI

Säilytettävä alkuperäinen akseliväli +/- 19 mm (3/4") tarkkuudella ja raideväli täysin auton valmistajan nimellisarvoissa. Oikea ja vasen puoli saavat poiketa toisistaan korkeintaan 25 mm (1"). Kaikki muutokset akseliväliin, etu- ja/tai takaylitykseen, sekä pyörän ja/tai akselin sijoitukseen kielletty.

Katso Tekniset Yleissäännöt 20.4.12 **AKSELIVÄLI**

12.1.6 RENKAAT JA VANTEET

12.1.6.1 RENKAAT

Enintään 14 1/2" leveät ja 33" korkeat slicksit sallittu. Eivät saa ylittää 15 1/2" leveyttä riippumatta kulumisesta. Renkaan kulutuspinna ei saa olla lokasuojan ulkopuolella. Maksimi väli renkaan ulkoreunan ja korin välillä 76 mm (3").

Katso Tekniset Yleissäännöt 20.5.1 **RENKAAT**

12.1.6.2 VANTEET

Aftermarket racing-vanteet ovat sallittu. Pinnavanteet tai moottoripyörän vanteet kielletty. Kaikki rengas-vanne yhdistelmät ovat sallittu, joiden asentaminen ei edellytä muita muutoksia kuin kohdassa lokasuojat on kuvailtu. Minimihalkaisija on 14" ellei auto ole alun perin varustettu pienemmillä pyörillä. Etupyörien tulee olla kiinnitettynä alkuperäiseen tapaan, napakiinnitys kielletty.

Katso Tekniset Yleissäännöt 20.5.2 **VANTEET**

12.1.7 SISUSTUS

12.1.7.1 OHJAUSPYÖRÄ

Irrotettavat ohjauspyörät sallittu. Ohjauspylvään alkuperäinen ulkonäkö säilytettävä. Ohjauspylvään pidentäminen kielletty. Oltava alkuperäisen mittainen.

Katso Tekniset Yleissäännöt 20.3.3 **OHJAUS**

12.1.7.2 VERHOILU

Täydellinen alkuperäinen sisustus etu- ja takaistuimeen vaaditaan. Lattiamattoa, oviverhoilua ja/tai kattoverhoilua ei saa poistaa. Kaikenlainen kevennys sisustuksessa kielletty. Kuljettajan istuimen kiskot suositellaan pultattavaksi kiinteiksi. Häikäisyuojat saa poistaa. Takaistuimen saa poistaa turvakaaren tai -kehikon asennuksen vuoksi. Tällöin alue tulee verhoilla tai päällystää tehdasvalmisteista vastaavalla materiaalilla (ei pelkät panelit). Aftermarket etuistimet sallittu, niiden oltava yhdenmukaiset ulkonäöltään. Istuimet on verhoiltava ja asianmukaisesti tuettava.

Katso Tekniset Yleissäännöt 20.6.2 **VERHOILU, ISTUIMET**

12.1.7.3 IKKUNAVERKKO

SFI 27.1 Pakollinen luokissa, joissa vaaditaan turvakehikko.

Katso Tekniset Yleissäännöt 20.6.3 **IKKUNAVERKKO**

12.1.8 KORI

Kaikki muutokset koriin on kielletty. Kustomointi on rajoitettu auton maalaukseen. Avoautot kilpailevat katto ylös nostettuna. Sedan Delivery, Ranchero, El Camino, jne. (mikäli luokiteltu), ovat sallittuja vain, jos luokkakohdaiset vaatimukset täyttyvät. Auton etu- ja/tai takapäin korottaminen ja/tai madaltaminen on kielletty. Auton korin on oltava vaakasuorassa lepotilassa ollessaan, lukuun ottamatta autoja jotka ovat etunojassa (sallittu muutos). Helmakotelon alareuna ei saa olla korkeammalla, kuin taka-akselin keskipiste. Joustavat korin kiinnikkeet saa korvata saman kokoisilla kiinteillä osilla. Osien korvaaminen alumiinista tai muusta kevyestä materiaalista valmistetuilla osilla kielletty.

12.1.8.1 SISÄLOKASUOJAT

Täydelliset sisälokasuojat vaaditaan. Saa muuttaa siten, että headersien ympärillä on korkeintaan 50 mm (2") vapaata tilaa. Ripustuksien tornien muuntelu kielletty.

Katso Tekniset Yleissäännöt 20.7.3 **LOKASUOJAT**

12.1.8.2 TULISEINÄ

Muuntelu kielletty. Päälystäminen kielletty. Jos lämmityslaite ja/tai ilmastointilaite on poistettu, on aukot peitettävä vähintään 0.6 mm (0.024") teräslevyllä tai 0.8 mm (0.032") alumiinilevyllä, sisältäen esim. GM A-sarjan koreissa esiintyvän konepellin takaosan laipan/tiivistepinnan. Katso Tekniset Yleissäännöt 20.7.4 **TULISEINÄT**

12.1.8.3 LATTIA

Irrotettava lattia sallittu vaihteiston/ vaihteentalitsimen asennuksen vaatimalla alueella. Muuteltava alue on rajattu 0.5 m² (6 neliöjalkaa). Korvaavan aineen oltava terästä sekä yhdenmukainen poistetun alueen kanssa. Runkopalkkien välinen alue oltava alkuperäistä lattiaa, alkuperäisellä paikallaan. Alkuperäinen lattia voidaan korvata alkuperäisen vahvuisella tai vahvemmalla alueelta, jolla takarunkopalkkeja on kavennettu (ainoastaan nelitankotuennan poikittaispalkista taaksepäin). Korvaavan aineen oltava terästä sekä yhdenmukainen poistetun alueen kanssa.

Katso Tekniset Yleissäännöt 20.7.5 **LATTIAT**

12.1.8.4 ETUSÄLEIKKÖ

Täydellinen, alkuperäinen kyseiseen koriin tarkoitettu ja samaa vuosimallia oleva etusäleikkö vaaditaan. Säleikön peittäminen etu- tai takapuolelta kielletty.

12.1.8.5 KONEPELTI

Täydellinen, alkuperäinen konepeltili mukaan lukien lukot, saranat, jouset, tuet ja vahvikkeet vaaditaan. Ei-alkuperäiset reiät ja scoopit kielletty. OEM tyyppisen konepellin läpät, ritilät, metalliosat jne. säilytettävä.

12.1.8.6 KATUVARUSTUS

Seuraavat varusteet saa poistaa: Saastelaitteet. Tuulilasin pyyhkimekanismit (moottori, vivut, varret, sulat). Ilmastointilaitteet, ei kuitenkaan säätimiä kojelaudasta (katso mittaristo). Vilkkujen ym. ei tarvitse toimia. Yksi toimiva ajovalo ja takavallo vaaditaan. Ohjauslukon toiminnallisuus poistettava.

12.1.8.7 PYÖRÄNAUKOT TAKANA

Ainoastaan sisäiset muutokset sallittu. Ulkopuolinen kohottaminen tai leventäminen kielletty. Kaikkien materiaalien, joita käytetään lisäämään pyöränaukon sisäleveyttä, on oltava samaa ainetta ja paksuutta kuin alkuperäinen. Alumiini ja hiilikuitu kielletty.

12.1.9 SÄHKÖJÄRJESTELMÄ

12.1.9.1 AKKU

Asennus tavaratilaan sallittu. Enintään kaksi akkua. Maksimipaino toimintakunnossa 45 kg (100 lbs) akkulaatikoineen. Katso Tekniset Yleissäännöt 20.8.1 **AKUT**

12.1.9.2 DELAY BOX / LAITTEET

Kielletty. Katso Tekniset Yleissäännöt 20.8.2 **DELAY BOXES (VIIVEJÄRJESTELMÄT)**

12.1.9.3 SYTYTYSJÄRJESTELMÄ

Kaikki akkusytytysjärjestelmät sallittu. Virranjakajattomassa OEM sytytyksessä alkuperäinen sytytyspuolien lukumäärä säilytettävä.

Katso Tekniset Yleissäännöt 20.8.3 **SYTYTYSVIRTA**

12.1.9.4 MITTARISTO

Täydellinen alkuperäinen mittaritaulu, mittareineen, ilman suuttimineen ja katkaisijoineen vaaditaan. Lämmityslaitteen saa poistaa, säätönupit on säilytettävä. Kierroslukumittari, painemittari, jne. vapaaehtoinen.

Katso tekniset yleissäännöt 20.8.8 **VAIHTOVALO**

12.1.9.5 PÄÄVIRTAKATKAISIJA

Pakollinen autoissa, joissa akku tavaratilassa.

Katso Tekniset Yleissäännöt 20.8.4 **PÄÄVIRTAKATKAISIN**

12.1.9.6 STARTTIMOOTTORI

Aftermarket starttimoottorit vakiopaikallaan sallittu.

Katso Tekniset Yleissäännöt 20.8.5 **KÄYNNISTINMOOTTORIT**

12.1.10 APUJÄRJESTELMÄT

12.1.10.1 TIETOKONEET / TALLENTIMET

Alkuperäiset OEM tietokoneet tai OEM aftermarket tietokoneet sallittu. Muut tietokoneet kielletty. Tallennin sallittu.

Katso Tekniset Yleissäännöt 20.9.1 **TIETOKONE** ja 20.9.2 **TALLENTIMET**

12.1.10.2 HINAUSAUTO Kielletty.

12.1.10.3 LÄMMITYSKÄYTTÖ

Katso Tekniset Yleissäännöt 20.9.5 **TUNKIT JA PUKIT** ja 20.9.14 **LÄMMITYSKÄYTTÖ**

12.1.11 KULJETTAJA

12.1.11.1 ASIAPAPERIT

Katso Tekniset Yleissäännöt 20.10.4 **ASIAPAPERIT**

12.1.11.2 KULJETTAJA

Kuljettajan on istuttava alkuperäisellä paikalla, eikä mikään osa kuljettajan päästä saa olla B-pilarin takapuolella. Istuimen uudelleensijoittaminen kielletty.

12.1.11.3 **TURVAVYÖT**

SFI 16.1 tai 16.5 vyöt, mukaanlukien haaravyö, pakolliset.

Katso Tekniset Yleissäännöt 20.10.5 **KULJETTAJAN KIINNITYS**

12.1.11.4 **KYPÄRÄ**

Pakollinen. Katso Tekniset Yleissäännöt 20.10.7 **KYPÄRÄ JA AJOLASIT**

12.1.11.5 **NISKAKAULURI**

SFI 3.3 niskakauluri pakollinen 9.99 (6.39 1/8 maili) ja nopeammissa autoissa, sekä autoissa, joiden loppunopeus yli 135 mph. Niskakaulurin voi korvata pään ja niskan tuella (HANS).

Katso Tekniset Yleissäännöt 20.10.8 **NISKAKAULURI/PÄÄN JA NISKAN TUKI (HANS)**

12.1.11.6 **AJOASU**

Suosittelaa SFI 3.2A/1 ja SFI 3.2A/5 ajoasuja. Vaaditaan hyväksytyt käsineet ja kengät. SFI 3.3/1 käsineet pakolliset 9.99 ja nopeammissa autoissa. SFI 3.2A/5 takki ja housut pakolliset luokissa SS/A - SS/I, SS/AH - SS/IA ja FSS/A-FSS/M sekä 9.99 ja nopeammissa autoissa. SFI 3.2A/1 takki ja housut pakolliset luokissa SS/J - SS/P ja SS/JA - SS/PA sekä kaikissa autoissa ajaltaan 10.00 – 11.49.

Katso Tekniset Yleissäännöt 20.10.10 **AJOASUT**

12.2 SUPER STOCK / GT

Säännöt ja vaatimukset GT luokalle ovat samat kuin Super Stock ryhmälle kohdassa 0 seuraavin poikkeuksin

LUOKKAMERKINNÄT

FGT/A, FGT/B, FGT/C, FGT/D, FGT/E, FGT/F, FGT/G, FGT/H, FGT/I, FGT/J, FGT/K, FGT/L, FGT/M, FGT/N, GT/A, GT/B, GT/C, GT/D, GT/E, GT/F, GT/G, GT/H, GT/I, GT/J, GT/K, GT/L, GT/M, GT/N, GT/O, GT/P ja GT/Q (manuaalivaihteiset) kilpailunumerolla jatkettuna. GT/AA, GT/BA, GT/CA, GT/DA, GT/EA, GT/FA, GT/GA, GT/HA, GT/IA, GT/JA, GT/KA, GT/LA, GT/MA, GT/NA, GT/OA, GT/PA ja GT/QA (automaattivaihteiset) kilpailunumerolla jatkettuna.

Luokka tehdasvalmisteisille, kaksiovisille coupe-, kaksiovisille sedan-, urheilu-, farmari- tai avoautoille, joissa on mikä tahansa saman valmistajan V8 moottori. Moottorin vuosimalli vapaa. Vain NHRA Stock Car Classification Guiden mukaiset kori ja/tai moottorit sallittu. Autot luokitellaan jakamalla auton shippingpaino moottorin luokitellulla hevosvoimamäärällä. Etuviedon saa muuttaa takavedoksi. Minimipaino kuljettajan kanssa 1211 kg (2670 lbs).

12.2.1 LUOKKAJAKO

FGT/A lbs/hv 6.00-6.49	FGT/M lbs/hv 12.00-12.49	GT/I lbs/hv 10.00-10.49
FGT/B lbs/hv 6.50-6.99	FGT/N lbs/hv 12.50 tai enemmän	GT/J lbs/hv 10.50-10.99
FGT/C lbs/hv 7.00-7.49		GT/K lbs/hv 11.00-11.49
FGT/D lbs/hv 7.50-7.99		GT/L lbs/hv 11.50-11.99
FGT/E lbs/hv 8.00-8.49	GT/A lbs/hv 6.00-6.49	GT/M lbs/hv 12.00-12.49
FGT/F lbs/hv 8.50-8.99	GT/B lbs/hv 6.50-6.99	GT/N lbs/hv 12.50-12.99
FGT/G lbs/hv 9.00-9.49	GT/C lbs/hv 7.00-7.49	GT/O lbs/hv 13.00-13.49
FGT/H lbs/hv 9.50-9.99	GT/D lbs/hv 7.50-7.99	GT/P lbs/hv 13.50-13.99
FGT/I lbs/hv 10.00-10.49	GT/E lbs/hv 8.00-8.49	GT/Q lbs/hv 14.00 tai enemmän
FGT/J lbs/hv 10.50-10.99	GT/F lbs/hv 8.50-8.99	
FGT/K lbs/hv 11.00-11.49	GT/G lbs/hv 9.00-9.49	
FGT/L lbs/hv 11.50-11.99	GT/H lbs/hv 9.50-9.99	

2008 ja uudemmat Chevrolet COPO, Dodge Drag Pack ja Ford Cobra Jet tai muut autot, joissa käytetään näitä moottoreita (automaattina ja manuaalina) rajoitettu luokkiin FGT/A-FGT/N.

12.2.2 MOOTTORI

Vain V8-moottorit sallittu, oltava saman yhtymän valmistetta kuin kori. Vuosimalli vapaa. Moottorin oltava luokiteltu NHRA Stock Car Classification Guidessa. Truck moottorit kielletty. Moottorin asennuksen vuoksi ei saa tehdä muutoksia konehuoneeseen, ts. paloseinään, iskunvaimennintornejhin, runkoon jne. Kaikki muut Super Stockin moottorisäännöt voimassa.

Katso Tekniset Yleissäännöt 20.1.2 **MOOTTORI**

12.2.3 VOIMANSIIRTO

12.2.3.1 VAIHTEISTONSUOJA, automaatti

GT/AA-GT/PA ja FGT/A-FGT/N ja 10.99 ja nopeammissa autoissa tulee olla vaihteistonsuoja SFI 4.1 Luokissa GT/AA - GT/KA ja FGT/A-FGT/N SFI 29.1 vetolevy ja SFI 30.1 vetolevyn suoja pakollinen.

12.2.4 JOUSITUS, JARRUT

12.2.4.1 JARRUT

Jarrupääsylinteri tulee sijaita joko tuliseinän sisä- tai ulkopinnassa, kaikki muut sijainnit kielletty.

12.2.4.2 OHJAUS, Etuvetoisesta takavetoiseksi muutetut autot

Sijaintipaikkaa voidaan muuttaa. Muutettu poikkipalkki sallittu. Vakiotyyppinen ohjaus sekä vakio etualatukivarret pakolliset.

Katso Tekniset Yleissäännöt 20.3.3 **OHJAUS**

12.2.4.3 PYÖRÄNRIPUSTUS, Edessä

Aftermarket vakiotyyppinen etujousitus sallittu autoissa, jotka on muutettu etuvetoisesta takavetoiseksi. Tarviketukivarret sallittu. Kokonainen putkirunko kielletty. Runko tulee valmistaa alkuperäisen korin ympärille ja siinä tulee säilyttää alkuperäiset, ylemmät runkopalkit tulipellin etupuolella. Alatukivarsien kiinnityspaikan saa muuttaa. Säädetävien Heim-tyyppisten nivelten käyttö sallittu.

Mikä tahansa OEM tai aftermarket alkuperäistyyppinen iskunvaimennin sallittu. Mitkä tahansa OEM tai aftermarket helat/puslat sallittu. Kaikki muut osat (ylätukivarret, jouset, nivelet, kiinnikkeet jne.) oltava terästä tai muuta samanlaista materiaalia kuin alkuperäisenä. Jousituksen osat/palkit voidaan kiinnittää joustamattomasti aftermarket/omavalmisteiseen etuclippiin, mutta eturungon osat eivät saa toimia jousituksen osina. Joustintuen yläpää tulee kiinnittyä kuin alkuperäisessä. Joustintuen alaosan kiinnitysreikiä saa suurentaa, mutta ei kuitenkaan hitsata umpeen. Joustintuen yläpään kiinnityksen välissä alapuolella voidaan käyttää adapterilevyä, camber ja caster säätöön. Kolmen yläpään kiinnityspultin irrotus täytyy sallia joustintuen poistamisen. Lift kitit/liikkeen rajoittimet sallittu. Kallistuksenvakaaja vaihtoehtoinen. Takavetoisten autojen säilytettävä muuttamaton kyseiseen korimalliin kuuluva alkuperäinen tai NHRA:n hyväksymä eturipustus. Alatukivarren saa avartaa isomman iskunvaimentimen kiinnittämiseksi ja asentamiseksi. Katso Tekniset Yleissäännöt 20.3.4 **JOUSITUS**

12.2.5 PUSKURI

Etu ja takapuskurit tulee olla alkuperäisin törmäys tai jousto-osin. Takapuskurin runkoa voidaan vahvistaa putkella ja se voidaan kiinnittää auton runkoon ja koriin, kun puskurin ulkopuolinen muoto säilyy. Etu ja takapuskurin täytyy olla alkuperäisen näköinen. Muotojen peittäminen kielletty. Takapuskurin pinta (ei puskuri) voidaan loveta wheelie barseja varten. Loveuksen suuruus korkeintaan wheelie barin mukainen. Takapuskurin pinnan muotoileminen koko pituudelta wheelie bareja varten kielletty.

12.2.6 RUNKO, Etuvetoisesta takavetoiseksi muutetut autot

Alkuperäinen eturunko/tuki säilytettävä. Sitä voidaan muuttaa moottoria, pakosarjoja ym. varten. Aftermarket/omavalmiste etuclippi voidaan valmistaa 50 mm (2") x 75 mm (3") x 2 mm (0.083") tai 63 mm (2,5") x 3 (0.120") teräksestä tukemaan ja vahvistamaan alkuperäistä eturunkoa. Alkuperäiset poikittaispalkit voidaan siirtää ja/tai muuttaa öljypohjaa ja/tai moottoria varten. Alkuperäinen moottorin kehto/alempi (sisempi) runkoaisa voidaan säilyttää, muuttaa tai vaihtaa.

12.2.6.1 TURVAKAARI

Pakollinen luokissa GT/H - GT/M ja GT/HA - GT/MA. ja kaikissa 11.49 ja nopeammissa autoissa, sallittu kaikissa autoissa. Turvakehikko vaaditaan kaikissa 9.99 ja nopeammissa autoissa. Sallittu kaikissa autoissa.

Katso Tekniset Yleissäännöt 20.4.10 **TURVAKAARI**

12.2.6.2 TURVAKEHIKKO

Pakollinen luokissa GT/A - GT/K, GT/AA-GT/KA ja FGT/A-FGT/N. ja kaikissa 9.99 ja nopeammissa autoissa. SFI 25.4 tai 25.5 turvakehikko pakollinen 8.49 ja nopeammissa autoissa.

Katso Tekniset Yleissäännöt 20.4.4 **RUNKO** 20.4.11 **TURVAKEHIKKO** ja 20.10.6 **PÄÄN SUOJUKSET**

12.2.6.3 PAINO

Auton shipping-painoa voi muuttaa 113 kg (250 lbs) luokkaan sovittamiseksi. Autoa voi muuttaa luokissa ylös- tai alaspäin. Katso 20.4.2 **LISÄPAINOT**

Jos luokkaa vaihdetaan, on lisäpaino kiinnitettävä asianmukaisesti. Auton shippingpaino lasketaan käyttämällä teho painosuhdetta käyttäen painavinta moottoria ja vaihteistoa ja kertomalla se tehluvulla. Luokkapaino saadaan jakamalla tämä luku käytettävän moottorin tehluvulla. Luokkapaino määritellään ilman kuljettajaa. Kun luokittelupaino on laskettu, lisätään 77 kg (170 lbs) kuljettajan painona.

12.2.7 SISUSTUS

12.2.7.1 KOJETAULU

Kojetaulu tulee säilyttää alkuperäisenä, mutta voi olla irrotettava. Irrotettava kojetaulu tulee kiinnittää tukevasti ja kaikki ei alkuperäiset kiinnikkeet tulee naamioida alkuperäistä vastaaviksi. Lisävaruste tai ei alkuperäinen kojetaulu kielletty.

12.2.7.2 VERHOILU

Täydellinen alkuperäinen sisustus vaaditaan. Lattiamattoa, oviverhoilua ja/tai kattoverhoilua ei saa poistaa. Kaikenlainen kevennys sisustuksessa kielletty. Tarvike oviverhoilut ja kattoverhoilu sallittu, mutta pitää olla ulkoasultaan alkuperäisen kaltainen. Maton tulee peittää koko lattian alue ja kaikki mahdolliset rungon/lattian osat ohjaamossa.

12.2.7.3 SISÄLOKASUOJAT

Saa muuttaa tai uudelleen sijoittaa etuvetoisessa itsekantavassa korissa joustintuen etupuolelta. Alue voidaan suurentaa renkaita varten, mutta ulkoasu oltava alkuperäisen kaltainen.

12.2.7.4 TULISEINÄ

Alkuperäisen tulipellin alaosan saa muuttaa käyttäen alkuperäisen paksuista tai paksumpaa terästä. Chevy Cavalier, Pontiac Grand Am/Sunfire ja Ford Escort malleissa saa tuliseinän vaihtaa tai siirtää kunhan etäisyys tulipellistä jäähdyttäjän kehikon takaosaan on enintään 86 cm (34"). Chevy Cobaltissa tämä mitta on enintään 84 cm (33"). Kaikissa muissa autoissa tuliseinä tulee olla alkuperäisellä paikalla. Kokonainen yksiosainen terästulipelti, joka korvaa alkuperäisen tulee hitsata paikalleen ja tiivistää ohjaamosta. Tuliseinä tulee jatkua ja kiinnittyä lattiaan. Tuliseinä ja moottorilevy tulee olla kaksi eri osaa. Kaikki moottorilevyt ja adapterilevyt jne. tulee olla erillisiä, eikä saa kiinnittyä tulipeltiin.

12.2.7.5 LATTIA

Pakosarjat tulee mahtua alkuperäisen lattian alle. Alkuperäinen runkoaisa tulipellistä jäähdyttäjän kehikkoon tulee säilyttää alkuperäisissä kiinnityksissään, sijainnissaan ja mitoissaan. Runkoaisoja voidaan loveta pakosarjoja varten. Etuvetoisesta takavetoiseksi muutettuihin autoihin voi valmistaa kardaanitunnelin alkuperäisen lattian vahvuisesta materiaalista ja se on hitsattava kokonaisuudessaan alkuperäiseen lattiaan kiinni.

Katso Tekniset Yleissäännöt 20.7.5 **LATTIAT**

12.2.8 SÄHKÖJÄRJESTELMÄ

12.2.8.1 VIRRANJAKAJA

Kaikki akkusytytysjärjestelmät sallittu.

Katso Tekniset Yleissäännöt 20.8.3 **SYTYTYSVIRTA**

12.2.9 KULJETTAJA

12.2.9.1 ASIAPAPERIT

Katso Tekniset Yleissäännöt 20.10.4 **ASIAPAPERIT**

12.2.9.2 AJOASU

Suositellaan SFI 3.2A/1 ja SFI 3.2A/5 ajoasuja. Vaaditaan hyväksytyt käsineet ja kengät. SFI 3.2A/5 takki ja housut pakolliset luokissa GT/A - GT/K, GT/AA-GT/KA, FGT/A-FGT/N sekä 9.99 ja nopeammissa autoissa. SFI 3.2A/1 takki ja housut pakolliset luokissa GT/L-GT/Q ja GT/LA - GT/QA sekä kaikissa autoissa ajaltaan 10.00 – 11.49. SFI 3.3/1 käsineet pakolliset 9.99 ja nopeammissa autoissa.

Katso Tekniset Yleissäännöt 20.10.10 **AJOASUT**

12.3 GT / TRUCK

Säännöt ja vaatimukset GT Truck luokalle ovat samat kuin GT luokalle kohdassa 0, seuraavin poikkeuksin

LUOKKAMERKINNÄT

GT/TA, GT/TB, GT/TC, GT/TD kilpailunumerolla jatkettuna.

Tämä ryhmä on varattu vuosimallin 1980 tai sitä uudemmmille avolava-autoille, "Half Ton" Pick-Upit suurimpia sallittuja. Moottorin vuosimalli vapaa. Ainoastaan NHRA Stock Car Classification Guidessa listatut moottorit ja korit sallittu. Autot luokitellaan jakamalla korin shipping-paino käytetyn moottorin teholluvulla. Mikäli moottorilla on luokitusteho sekä Super Stockiin, että Super Stock GT:n - käytetään Super Stock GT:n luokitusta.

12.3.1 LUOKKAJAKO

(Pauna / luokiteltu hevosvoima)

TA	9.50	-	10.49	lbs/hv
TB	10.50	-	11.49	"-
TC	11.50	-	12.49	"-
TD	12.50	-	tai enemmän	

12.3.2 VOIMANSIIRTO

12.3.2.1 AUTOMAATTIVAIHTEISTON SUOJA

Luokissa GT/TA – GT/TD vaaditaan SFI 4.1 automaattivaihteiston suoja. Luokissa GT/TA – GT/TB SFI 29.1 vetolevy ja SFI 30.1 vetolevyn suoja pakollinen.

Tekniset Yleissäännöt 20.2.16 **VAIHTEISTO, Automaatti**

12.3.3 RUNKO

12.3.3.1 TURVAKEHIKKO

Pakollinen. SFI 25.4 tai 25.5 turvakehikko pakollinen 8.49 ja nopeammissa autoissa. Katso Tekniset Yleissäännöt 20.4.4 **RUNKO**, 20.4.11 **TURVAKEHIKKO** ja 20.10.6 **PÄÄN SUOJUKSET**

12.3.3.2 PAINO

Nk. Shipping painoa saa muuttaa 113.4 kg (250 lbs) vähentäen tai lisäten auton luokkaan sovittamiseksi edellyttäen, että shipping-paino ei putoa alle 1134 kg (2500 lbs). Truck voidaan muuttaa luokissa ylös- ja alaspäin. Jos painoa lisätään - lisäpainot on kiinnitettävä asianmukaisesti. Katso 20.4.2 **LISÄPAINOT**

Shippingpaino saadaan kertomalla NHRAn suhdeluku (Official NHRA Stock Car Classification Guide-kirjasta) kyseiselle vuosien 1990-2008 korimallille hevosvoimaluvulla tai luokituksella ja 0.454: llä tuloksen muuttamiseksi kiloiksi. Tämä luku jaetaan käytetyn moottorin hevosvoimaluokituksella, jolloin saadaan truckin perusluokka. Luokka määritellään ilman kuljettajan painoa. Kun luokittelupaino on laskettu, lisätään 77 kg (170 lbs) kuljettajan painona.

Automaattivaihteistolla ja momentinmuuntimella varustetut autot saavat alittaa luokan minimipainon korkeintaan viidellä prosentilla tai 113 kg (250 lbs) (kumpi on vähemmän). Autot punnitaan kuljettajan kanssa. Minimipaino on ilmoitettu kuljettajan kanssa.

12.3.4 **KULJETTAJA**

12.3.4.1 **ASIAPAPERIT**

Katso Tekniset Yleissäännöt 20.10.4 **ASIAPAPERIT**

12.3.4.2 **AJOASU**

SFI 3.2A/5 takki ja housut pakolliset luokassa TA, sekä 9.99 ja nopeammissa autoissa tai loppunopeus yli 135 mph. SFI 3.2A/1 takki ja housut pakolliset luokissa TB, TC ja TD. SFI 3.3/1 käsineet pakolliset 9.99 ja nopeammissa autoissa.

Katso Tekniset Yleissäännöt 20.10.10 **AJOASUT**

12.4 MODIFIED STOCK

Säännöt ja vaatimukset Modified Stock luokalle ovat samat kuin Super Stock ryhmälle kohdassa 0, seuraavin poikkeuksin

LUOKKAMERKINNÄT

SS/AS, SS/BS, SS/CS, SS/DS, SS/ES, SS/FS, SS/GS kilpailunumerolla jatkettuna.

Modified Stock on luokka vuoden 1967 tai uudemmille NHRA:n hyväksymille henkilöautoille. Moottorin oltava samaa valmistetta kuin kori. Koria, moottoria, voimansiirtoa, runkoa jne ei saa muuttaa tai siirtää ellei näissä säännöissä myöhemmin toisin määrätä. Etuedon saa muuttaa takavedoksi.

Modified Stock luokat ovat ahtamattomille moottoreille. Luokka lasketaan jakamalla auton kokonaispaino kuljettajan kanssa kuutiotuumilla.

12.4.1 LUOKKAJAKO

AS	8.50 – 9.49 tai enemmän lbs/cid. Wedge, canted valve tai Hemi-moottoreille. Minimipaino 1520 kg (3350 lbs).
BS	9.50 – 10.49 lbs/cid. Pikkulohko wedge tai canted valve moottoreille, joiden alkuperäinen tilavuus on alle 366 cid. Minimipaino 1361 kg (3000 lbs).
CS	10.50 tai enemmän lbs/cid. Pikkulohko wedge-moottoreille (venttiilit linjassa), joiden alkuperäinen tilavuus on alle 366 cid. Minimipaino 1361 kg (3000 lbs).
DS	12.00 tai enemmän lbs/cid. V6 moottoriset. Minimipaino 1315 kg (2900 lbs).
ES	15.50 – 16.49 lbs/cid. Maksimitilavuus 165 cid (2704 cc). Vain 4-sylinteriset moottorit.
FS	16.50 lbs/cid. Maksimitilavuus 155 cid (2540 cc).
GS	18.00 lbs/cid. Vain 4-sylinteriset etuvetoiset. Maksimitilavuus 230 cid (3770 cc).

12.4.2 MOOTTORI

12.4.2.1 KAASUTIN

Yksi 850 cfm 4-kurkkuinen kaasutin sallittu luokassa AS. Luokissa BS, CS ja DS sallittu yksi 750 cfm:n kaasutin. Kaasuttimen on oltava NHRA:n hyväksymää mallia. Luokissa AS-DS käytettävien kaasuttimien kurkun koko ei saa ylittää valmistajan kokoa eikä kaasuttajan venturiputken koko saa ylittää valmistajan kokoa (+0.025") 0.64 mm mitattuna suurimmasta kohtaa. Minimi kaasuläppäakselin vahvuus 2.15 mm (0.085") mitattuna ohuimmasta kohdasta. Minimi kaasuläpän paksuus 1.01 mm (0.040") mitattuna ohuimmasta kohdasta. Kaasuttimen läpät pitää olla ruuveilla kiinnitetty läppäakseliin, hitsaamalla kiinnittäminen kielletty. Kiillottaminen ja boostereiden vaihtaminen ja ryyppyyläpän poisto sallittu. ES rajoitettu kahteen injektorityyppiseen kaasuläppäkoteloon. Kaksi Weber 45:sta tai yksi NHRA:n hyväksymä nelikurkkuinen 600 cfm amerikkalainen kaasutin. FS ja GS mikä tahansa kaasutin tai polttoaineen ruiskutus sallittu.

12.4.2.2 SYLINTERIKANNET

V8 splayedventtiilit sallittu AS, kallistetut tai linjassa olevat sallittu vain BS, linjassa olevat CS ja mikä tahansa järjestys DS. Kaikki sylinterikannet tulee olla NHRA-hyväksytyjä, kaksi venttiiliä/sylinteri, paitsi DS, ES, FS ja GS, joissa neljä venttiiliä/sylinteri sallittu. Aftermarket-alumiinikannet (ei kuitenkaan billet), sallittu, paitsi CS. Vinoplaanaus ja/tai kiertäminen sallittu. Aftermarket- rautakannet sallittu luokassa CS. Venttilikopan tiivistepintaa saa muokata. Kansien on oltava NHRA:n hyväksymät. Kanavien muotoilu ja kiillottaminen sallittu. Pakosarjojen kannen ulkopuoliset adapterilevyt sallittu. Adapterilevy ei saa työntyä kanavaan. Venttiilien koko vapaa. Palotilan muotoilu sallittu. Kannet voi työstää suuremmille työntötangoille ja venttiilijousille. Ei ulkopuolisia muutoksia kanavien ympäristössä, paitsi SS/CS. Sytytystulpan reiät tulee säilyttää NHRA:n hyväksymässä paikassa.

12.4.2.3 MOOTTORI

OEM Aftermarket Chevrolet pikkulohkomoottorit (SBC), joissa porausväli suurempi kuin 4.420 on kielletty. Oltava saman konsernin valmistama, kuin kori. Vapaasti hengittävä. Tilavuus rajoittamaton luokassa AS. Luokissa BS ja CS moottorin alkuperäisen iskutilavuuden oltava alle 366 kuutiotuunaa. Moottorin nostaminen tai siirtäminen taaksepäin kielletty. Lohkon ja kytkinkopan väliin asennetut moottorikiinnikkeet ja kiinnitys etulevyillä sallittu. Jakoketjun / hihnan kotelo vapaa. SFI 18.1 mukainen värinänvaimennin pakollinen. Säännöt, jotka koskevat kiertokankia, tiivisteitä, imukantta, öljypohjaa, mäntiä ja korvaavia osia, eivät koske tätä luokkaa.

Katso Tekniset Yleissäännöt 20.1.2 **MOOTTORI**

12.4.2.4 TUULETIN, LATURI, VESIPUMPPU

“Smog pumpun” tai ilmapumpun käyttäminen kampikammion tuuletukseen sallittu.

12.4.2.5 POLTTOAINEJÄRJESTELMÄ

Mekaaninen ja/tai kaksi sähköistä polttoainepumppua sallittu. Ei saa sijoittaa ohjaamoon tai tavaratilaan eikä renkaiden tai jousituksen läheisyyteen. Sähköisen polttoainepumpun toiminnan tulee katketa auton sytytysvirran katkettua. Polttoaineputket saa vaihtaa minkä kokoiseen metalliputkeen tahansa, jossa suodatin ja paineensäädin sallittu. Yhteensä enintään 30 cm (12”) kumiletkeä sallittu liitoskohdissa (kori-moottori). Kaikki lisälaitteet, cool can, regulaattorit, lisäsuodattimet yms. on asennettava yli 15 cm (6”) päähän paloseinästä eteenpäin. Yksi "cool can" sallittu.

Katso Tekniset Yleissäännöt

20.1.6 POLTTOAINEJÄRJESTELMÄ

12.4.2.6 IMUSARJA

Sheet-metal imusarja sallittu.

12.4.2.7 ÖLJYPUMPPU

Ulkopuolinen, yksivaiheinen öljypumppu sallittu.

12.4.2.8 ÖLJYJÄRJESTELMÄ

Kuivasumpputjärjestelmä sallittu luokissa ES, FS ja GS.

12.4.3 VOIMANSIIRTO

12.4.3.1 TAKA-AKSELI

Mikä tahansa alkuperältään normaaliin autokäyttöön tarkoitettu sallittu.

Katso Tekniset Yleissäännöt 20.2.13 **TAKA-AKSELISTO**

12.4.3.2 VAIHTEISTO, Automaatti

SFI 29.1 vetolevy pakollinen luokissa AS, BS, CS. Pysäköintivaihte ei pakollinen. Kaikki OEM- tai NHRA –hyväksytyt vaihteistot sallittu. Korkeintaan kolme vaihdetta eteenpäin. Luokissa ES, FS ja GS sallitaan painon vähennys automaattivaihteiston käytöstä.

Katso Tekniset Yleissäännöt 20.2.14 **VAIHTEISTO** ja 20.2.16 **VAIHTEISTO, Automaatti**.

12.4.3.3 VAIHTEISTO, Manuaali

Aftermarket vaihteisto sallittu; maksimi neljä vaihdetta eteenpäin. Jokainen vaihto tapahduttava kuljettajan toimesta. Pneumaattiset, hydrauliset, sähköiset ym. vaihteen valitsimet kielletty. Nk. clutchless-vaihteisto sallittu. Kytkimellä varustetut automaattivaihteistot kilpailevat käsivaihteisen luokkapainolla. Luokissa ES, FS ja GS enintään viisi (5) vaihdetta eteenpäin.

Katso Tekniset Yleissäännöt 20.2.14 **VAIHTEISTO**

12.4.3.4 VAIHTEISTONSUOJA

SFI 4.1 vaihteistosuoja pakollinen. SFI 30.1 vetolevyn suoja pakollinen luokissa AS, BS, CS.

12.4.4 JOUSITUS, JARRUT

12.4.4.1 OHJAUS, Etuvetoisesta takavetoiseksi muutetut autot

Sijaintipaikkaa voidaan muuttaa. Muutettu poikkipalkki sallittu. Aftermarket ohjaus sallittu. OEM etualatukivarret pakolliset. Katso Tekniset Yleissäännöt 20.3.3 **OHJAUS**

12.4.4.2 PYÖRÄNRIPUSTUS, Edessä

Aftermarket vakiotyyppinen etujousitus sallittu autoissa, jotka on muutettu etuvetoisesta takavetoiseksi. Tarviketukivarret sallittu. Kokonainen putkirunko kielletty. Runko tulee valmistaa alkuperäisen korin mukaan ja siinä tulee säilyttää alkuperäiset, ylemmät runkopalkit tulipellin etupuolella. Alatukivarsien kiinnityspaikan saa muuttaa. Säädetävien Heim-tyyppisten nivelten käyttö sallittu.

Mikä tahansa OEM tai aftermarket alkuperäistyyppinen iskunvaimennin sallittu. Mitkä tahansa OEM tai aftermarket helat/puslat sallittu. Kaikki muut osat (ylätukivarret, jouset, nivelet, kiinnikkeet jne.) oltava terästä tai muuta samanlaista materiaalia kuin alkuperäisenä. Jousituksen osat/palkit voidaan kiinnittää joustamattomasti aftermarket/ omavalmisteiseen etuclippiin, mutta eturungon osat eivät saa toimia jousituksen osina. Joustintuen yläpää tulee kiinnittyä kuin alkuperäisessä. Joustintuen

alaosan kiinnitysreikiä saa suurentaa, mutta ei kuitenkaan hitsata umpeen. Joustintuen yläpään kiinnityksen välissä voidaan käyttää adapterilevyä, joka sijoitettava tuen alapuolelle, camber ja caster säätöön. Kolmen yläpään kiinnityspultin irrotus täytyy sallia joustintuen poistamisen. Lift kitit/liikkeen rajoittimet sallittu. Kallistuksenvakaaja vaihtoehtoinen. Takavetoisten autojen säilytettävä muuttamaton kyseiseen korimalliin kuuluva alkuperäinen tai NHRA:n hyväksymä eturipustus.

Alatukivarren saa avartaa isomman iskunvaimentimen kiinnittämiseksi ja asentamiseksi. Aftermarket ohjaus sallittu.

Katso Tekniset Yleissäännöt 20.3.4 **JOUSITUS**

12.4.4.3 **WHEELIE BARS**

Suurin sallittu pituus 1371 mm (54") tai takapuskuriin asti riippuen siitä, kumpi pituus on suurempi. Katso Tekniset Yleissäännöt 20.3.6 **WHEELIE BARS**

12.4.5 **RUNKO**

12.4.5.1 **PUSKURI**

Etu ja takapuskurit tulee olla alkuperäisin törmäys tai jousto-osin. Takapuskurin runkoa voidaan vahvistaa putkella ja se voidaan kiinnittää auton runkoon ja koriin, kun puskurin ulkopuolinen muoto säilyy. Etu ja takapuskurin täytyy olla alkuperäisen näköinen. Muotojen peittäminen kielletty. Takapuskurin pinta (ei puskurin) voidaan loveta wheelie barseja varten. Loveuksen suuruus korkeintaan Wheelie barin mukainen. Takapuskurin pinnan muotoileminen koko pituudelta wheelie bareja varten kielletty.

12.4.5.2 **RUNKO, Etuvetoisesta takavetoiseksi muutetut autot**

Alkuperäinen eturunko/tuki säilytettävä. Sitä voidaan muuttaa moottoria, pakosarjoja ym. varten. Aftermarket/omavalmiste etuclippi voidaan valmistaa 50 mm (2") x 75 mm (3") x 2 mm (0.083") tai 63 mm (2.5") x 3 (0.120") teräksestä tukemaan ja vahvistamaan alkuperäistä eturunkoa. Alkuperäiset poikittaispalkit voidaan siirtää ja/tai öljypohjaa ja/tai moottoria varten. Alkuperäinen moottorin kehto/alempi (sisempi) runkoaisa voidaan säilyttää, muuttaa tai vaihtaa.

12.4.5.3 **TURVAKAARI**

Pakollinen ES-GS.

12.4.5.4 **TURVAKEHIKKO**

Pakollinen AS-DS. SFI 25.4 tai 25.5 turvakehikko pakollinen 8.49 ja nopeammissa autoissa.

Katso Tekniset Yleissäännöt 20.4.4 **RUNKO** 20.4.11 **TURVAKEHIKKO** ja 20.10.6 **PÄÄN SUOJUKSET**

12.4.5.5 **PAINO**

Automaattivaihteistolla ja momentinmuuntimella varustetut autot saavat alittaa luokan minimipainon korkeintaan 5% tai 113 kg (250 lbs) (kumpi on vähemmän). Autot punnitaan kuljettajan kanssa. Minimipaino on ilmoitettu kuljettajan kanssa.

12.4.5.6 AKSELIVÄLI

Säilytettävä alkuperäinen akseliväli +/- 19 mm ($\frac{3}{4}$ ""). Samoin raideleveys. Minimi-akseliväli 2362 mm (93"). Etuvetoisesta takavetoiseksi muutetun minimiakseliväli 2438 mm (96"). Oikean ja vasemman puolen ero saa olla korkeintaan 25 mm (1").

Katso Tekniset Yleissäännöt 20.4.12 **AKSELIVÄLI**

12.4.6 RENKAAT JA VANTEET

Renkaan kulutuspinna saa tulla lokasuojan ulkopuolelle 25.4 mm (1") luokassa GS

12.4.7 SISUSTUS

12.4.7.1 KOJETAULU

Kojetaulu tulee säilyttää alkuperäisenä, mutta voi olla irrotettava. Irrotettava kojetaulu tulee kiinnittää tukevasti ja kaikki ei alkuperäiset kiinnikkeet tulee naamioida alkuperäistä vastaaviksi. Lisävaruste tai ei alkuperäinen kojetaulu kielletty.

12.4.7.2 VERHOILU

Täydellinen alkuperäistyyppinen sisustus vaaditaan. Lattiamattoa, oviverhoilua ja/tai kattoverhoilua ei saa poistaa. Kaikenlainen kevennys sisustuksessa kielletty. Tarvike oviverhoilut ja kattoverhoilu sallittu, mutta pitää olla ulkoasultaan alkuperäisen kaltainen. Maton tulee peittää koko lattian alue ja kaikki mahdolliset rungon/lattian osat ohjaamossa.

12.4.8 KORI

Lasikuitua saa käyttää vain konepeltinä. Luokissa ES-GS lasikuidun tai muiden keveiden materiaalien (hiilikuitu kielletty) käyttö sallittu konepellissä, lokasuojissa, sisälokasuojissa, hiekkapelleissä sekä takaluukun kannessa. Katso 20.7.6 **KONEPELLIN ILMANOTTO (SCOOP)** Muut lightweight komponentit kielletty.

12.4.8.1 LOKASUOJAT

Sisälokasuojia saa muotoilla etuvetoisissa itsekantavalla rungolla varustetuissa autoissa jousitornista eteenpäin. Tällä alueella voi tehdä tilaa etupyörille, mutta muutokset on viimeisteltävä ja niiden tulee olla alkuperäishenkisiä. Etu- ja takalokasuojan aukkoja voi laajentaa suuremmille pyörille. Renkaiden kulutuspinnan ja vanteiden on oltava kokonaan korin linjojen sisäpuolella. Lokasuojien levittäminen kielletty. Terävät kulmat on kantettava. Katso Tekniset Yleissäännöt 20.7.3 **LOKASUOJAT**

12.4.8.2 TULISEINÄ

Alkuperäisen tulipellin alaosan saa muuttaa käyttäen alkuperäisen paksuista tai paksumpaa terästä. Chevy Cavalier, Pontiac Grand Am/Sunfire ja Ford Escort malleissa saa tuliseinän vaihtaa tai siirtää kunhan etäisyys tulipelistä jäädyttäjän kehon takaosaan on enintään (34") 86 cm. Chevy Cobaltissa tämä mitta on enintään (33") 84 cm. Kaikissa muissa autoissa tuliseinän tulee olla alkuperäisellä paikalla. Kokonainen yksiosainen terästulipelti, joka korvaa alkuperäisen tulee hitsata paikalleen ja tiivistää ohjaamosta. Tuliseinän tulee jatkua ja kiinnittyä lattiaan. Tuliseinän ja moottorilevyn tulee olla kaksi eri osaa. Kaikki moottorilevyt ja adapterilevyt jne. tulee olla erillisiä, eivätkä saa kiinnittyä tulipeltiin.

12.4.8.3 LATTIA

Alkuperäinen säilytettävä. Lattialle asennettavat polkimet sallittu. Pakosarjojen tulee mahtua alkuperäisen lattian alapuolelle. Runkoaisa tuliseinästä jäähdyttäjän kehikkoon tulee säilyttää alkuperäisenä malliltaan, sijoitukseltaan sekä mitoitukseltaan. Runkoaisa voidaan loveta pakosarjaa varten. Tavaratilan lattian voi muuttaa vastaamaan uutta takarunkoa. Lattian leikkaaminen jousituksen tukivarsille kielletty. Takaluukun pohjan mahdolliset ulokkeet eivät saa ulottua korkeammalle kuin alkuperäinen runko. Ulokkeet valmistettava alkuperäistä lattiaa vastaavasta pellistä.

Etuvetoisesta takavetoiseksi muutettuihin autoihin voi valmistaa kardaanitunnelin alkuperäisen lattian vahvuisesta materiaalista ja se on hitsattava kokonaisuudessaan alkuperäiseen lattiaan kiinni.

Katso Tekniset Yleissäännöt 20.7.5 **LATTIAT**

12.4.8.4 KONEPELTI

Vaaditaan. Lasikuitukopio sallittu. Kaasuttimen tulee olla täysin peitetty konepellillä tai scoopilla, jonka oltava osa konepeittoa. Konepellin lukon, saranat, jouset ja kiinnikkeet voi poistaa. Scoopin aukon yläreuna saa olla korkeintaan 275 mm (11") korkeudella konepellin pinnasta, vain yksi aukko sallittu. Flip-keula kielletty.

Katso Tekniset Yleissäännöt 20.7.6 **KONEPELLIN ILMANOTTO (SCOOP)**

12.4.8.5 SPOILERIT

Oltava kyseiseen koriin tarkoitettu autotehtaan valmistama. Täydellinen sarja - edessä ja takana - ei välttämätön. Aftermarket takaspoileri sallittu. Maksimipituus 152 mm (6") mitattuna takaluukun tason ja spoilerin yhtymäkohdasta spoilerin takapäähän. Ei saa olla takaluukunkantta leveämpi. Spoilerin päätylevyjen maksimikorkeus 100 mm (4"). Käytettäessä Aftermarket spoileria on kaikki alkuperäiset spoilerit poistettava.

12.4.8.6 TAKAPYÖRÄNAUKOT

Pyöristäminen sallittu.

12.4.8.7 TUULILASI, IKKUNAT

Ikkunat oltava suljettuina ajon aikana. Lasinnostinmekanismit saa poistaa.

Katso Tekniset Yleissäännöt 20.7.8 **TUULILASI, IKKUNAT**

12.4.9 SÄHKÖJÄRJESTELMÄ

12.4.9.1 SYTYTYSJÄRJESTELMÄ

Mikä tahansa akkusytytys sallittu.

12.4.10 KULJETTAJA

12.4.10.1 ASIAPAPERIT

Katso Tekniset Yleissäännöt 20.10.4 **ASIAPAPERIT**

12.4.10.2 AJOASU

SFI 3.2A/5 takki ja housut pakolliset luokissa AS, BS, CS sekä 9.99 ja nopeammissa autoissa. SFI 3.2A/1 takki ja housut pakolliset luokassa DS, ES, FS, GS ja kaikissa aikavälin 10.00 – 11.49 autoissa. SFI 3.3/1 käsineet pakolliset 9.99 ja nopeammissa autoissa. Katso Tekniset Yleissäännöt 20.10.10 **AJOASUT**

12.5 MODIFIED TRUCK

Säännöt ja vaatimukset Modified Truck luokalle ovat samat kuin Modified Stock ryhmälle kohdassa 0, seuraavin poikkeuksin

LUOKKAMERKINNÄT

SS/TA, SS/TB, SS/TC ja SS/TD kilpailunumerolla jatkettuna.

Tämä luokka on varattu vuosimallin 1990 tai sitä uudemmille NHRA hyväksytyille avolava-autoille, ½ tonnia maksimi. Sport Utility (Blazer, Explorer, Cherokee jne.) mallit kielletty. Korja, moottoria, voimansiirtoa, runkoa jne ei saa muuttaa tai siirtää ellei näissä säännöissä myöhemmin toisin määrätä.

Neljä luokkaa ahtamattomille moottoreille. Luokka lasketaan jakamalla auton kokonaispaino kuutiotuomilla:

12.5.1 LUOKKAJAKO

TA	8.50 – 9.49 lbs/cid, wedge, canted valve tai Hemi-moottoreille. Minimipaino 1520 kg (3350 lbs).
TB	9.50 – 10.49 lbs/cid, pikkulohko wedge tai canted valve moottoreille, joiden alkuperäinen tilavuus on alle 366 cid. Minimipaino 1361 kg (3000 lbs).
TC	10.50 tai enemmän lbs/cid, pikkulohko wedge-moottoreille (venttiilit linjassa), joiden alkuperäinen tilavuus on alle 366 cid. Minimipaino 1361 kg (3000 lbs).
TD	12.00 tai enemmän lbs/cid, V6 moottoriset. Minimipaino 1315 kg (2900 lbs).

12.5.2 MOOTTORI

12.5.2.1 KAASUTIN

Yksi 850 cfm 4-kurkkuinen kaasutin sallittu luokassa TA. Luokissa TB, TC ja TD sallittu yksi 750 cfm:n kaasutin. Kaasuttimen on oltava NHRAn hyväksymää mallia. Käytettävien kaasuttimien kurkun koko ei saa ylittää valmistajan kokoa eikä kaasuttajan venturiputken koko saa ylittää valmistajan kokoa (venturi +.025") mitataan laajimmasta kohdasta. Kaasuttimen läpät pitää olla ruuveilla kiinnitetty läppäakseliin, hitsaamalla kiinnittäminen kielletty. Minimi kaasuläppäakselin vahvuus 2.15 mm (0.085"). Minimi kaasuläpän paksuus 1.01 mm (0,040") mitattuna ohuimmasta kohdasta. Kiillottaminen ja boostereiden vaihtaminen sallittu. Rikastimen läpän saa poistaa.

12.5.2.2 SYLINTERIKANNET

V8 splayed venttiilit sallittu luokassa TA, canted tai inline TB:ssä, vain inline TC:ssä ja mikä tahansa TD:ssä. Kansien oltava NHRA:n hyväksymät, kaksi venttiiliä per sylinteri. Vinoplaanaus ja/tai rullaaminen sallittu. Aftermarket-alukannet (ei kuitenkaan billet) sallittu, kielletty luokassa TC. Portaaminen ja kiillottaminen sallittu: pakosarja-adapterit sallittu. Pakokanavaan ulottuvat adapterit kielletty. Venttiilien koko vapaa, venttiilit voi kallistaa ja/tai asentaa vinoon. Palotilan muotoilu sallittu. Venttiilikoppien tiivistepintaa saa muuttaa. Kansia saa työstää isommille työntötangoille ja venttiilijousille. Ulkopuoliset muutokset sallittu kanavien ympärillä paitsi SS/TC. Sytytystulpan sijainti oltava NHRA:n hyväksymä.

12.5.2.3 MOOTTORI

OEM Aftermarket Chevrolet pikkulohkomoottorit (SBC), joissa porausväli suurempi kuin 4.420 on kielletty. Tilavuus rajoittamaton luokassa A. Luokissa B ja C moottorin alkuperäisen iskuilavuuden oltava alle 366 kuutiometriä. Moottorin nostaminen tai siirtäminen taaksepäin kielletty. Lohkon ja kytkinkopan väliin asennetut moottorikiinnikkeet ja kiinnitys etulevyillä sallittu. Jakoketjun / hihnan kotelo vapaa. SFI 18.1 mukainen värinänvaimennin pakollinen. Säännöt, jotka koskevat kiertokankia, tiivisteitä, imukantta, öljypohjaa, mäntiä ja korvaavia osia, eivät koske tätä luokkaa. Katso Tekniset Yleissäännöt 20.1.2 **MOOTTORI**

12.5.2.4 VAIHTEISTO, automaatti

SFI 29.1 vetolevy pakollinen luokissa TA, TB ja TC.

12.5.2.5 VAIHTEISTOSUOJA

SFI 4.1 vaihteistosuoja pakollinen. SFI 30.1 vetolevyn suoja pakollinen luokissa TA, TB ja TC.

12.5.2.6 PYÖRÄNRIPUSTUS, Edessä

Tehtaan alkuperäinen kyseiseen malliin toimittama järjestelmä säilytettävä. Lift kitit/ etujousituksen liikkeen rajoittimet sallittu. Kallistuksenvakaaja vapaaehtoinen. Aftermarket ohjaus sallittu. Alatukivarren saa avartaa isomman iskunvaimentimen kiinnittämiseksi ja asentamiseksi.

Katso Tekniset Yleissäännöt 20.3.4 **JOUSITUS**

12.5.3 RUNKO

12.5.3.1 TURVAKEHIKKO

Pakollinen SS/TA – SS/TB ja kaikissa 9.99 ja nopeimmissa autoissa. SFI 25.4 tai 25.5 turvakehikko pakollinen 8.49 ja nopeammissa autoissa. Kehikko tarkistettava kolmen vuoden välein, ja varustettava tarkistustarralla ennen kilpailua.

Katso Tekniset Yleissäännöt 20.4.4 **RUNKO**, 20.4.11 **TURVAKEHIKKO** ja 20.10.6 **PÄÄN SUOJUKSET**

12.5.3.2 TURVAKAARI

Pakollinen SS/TC - SS/TD ja kaikissa 11.49 ja nopeammissa autoissa.

Katso tekniset Yleissäännöt 20.4.10 **TURVAKAARI**

12.5.3.3 PAINO

Automaattivaihteistolla ja momentinmuuntimella varustetut autot saavat vähentää 5% tai 113,4 kg (250 lbs) (kumpi on vähemmän) minimipainosta ja se voi olla alle ilmoitetun minimipainon. Autot punnitaan kuljettajan kanssa. Minimipaino on ilmoitettu kuljettajan kanssa.

12.5.3.4 AKSELIVÄLI

Säilytettävä alkuperäinen akseliväli +/- 19 mm ($\frac{3}{4}$ "). Samoin raideleveys. Minimiakseliväli 2464 mm (97"). Oikean ja vasemman puolen ero saa olla korkeintaan 25 mm (1").

12.5.4 KORI

12.5.4.1 KONEPELTI

Vaaditaan. Lasikuitukopio sallittu. Scoop kielletty. Konepellin lukot, saranat, jouset ja kiinnikkeet saa poistaa. Flip-keula kielletty. Cowl-induction konepelti sallittu.

Katso Tekniset Yleissäännöt 20.7.6 **KONEPELLIN ILMANOTTO (SCOOP)**

12.5.4.2 SPOILERIT

Aftermarket takaspoileri sallittu. Pituus enintään 150 mm mitattuna spoilerin takareunasta takaluukun ja spoilerin liitoskohtaan. Tulee olla asennettuna takaluukkuun. Ei saa olla takaluukkuja leveämpi.

12.5.4.3 TUULILASI, IKKUNAT

Takalasin saa korvata kirkaalla, rikkoutumattomasta materiaalista valmistetulla kopiolla esim. Polykarbonaatti. Minimivahvuus 3 mm (1/8”).

Katso Tekniset yleissäännöt 20.7.8 **TUULILASI, IKKUNAT**

12.5.5 SÄHKÖJÄRJESTELMÄ

12.5.5.1 PÄÄVIRTAKATKAISIJA

Pakollinen autoissa, joissa akku tavaratilassa.

Katso Tekniset Yleissäännöt 20.8.4 **PÄÄVIRTAKATKAISIN**

12.5.6 KULJETTAJA

12.5.6.1 ASIAPAPERIT

Katso Tekniset Yleissäännöt 20.10.4 **ASIAPAPERIT**

12.5.6.2 AJOASU

SFI 3.2 A/5 takki ja housut pakolliset. SFI 3.3/1 käsiineet pakolliset 9.99 ja nopeammissa autoissa. Katso Tekniset Yleissäännöt 20.10.10 **AJOASUT**

12.6 MODIFIED

Säännöt ja vaatimukset Modified luokalle ovat samat kuin Super Stock ryhmälle kohdassa 0, seuraavin poikkeuksin

LUOKKAMERKINNÄT

SS/AM, SS/BM, SS/CM, SS/DM, SS/EM, SS/FM JA SS/GM kilpailunumerolla jatkettuna.

Tässä ryhmässä voivat kilpailla tuotantoautot, joissa on ahtamaton tuotantomoottori. Koria, voimansiirtoa, runkoa jne. ei saa muuttaa tai siirtää, ellei näissä säännöissä myöhemmin toisin määrätä. Minimiakseliväli 2438 mm 96".

Luokka lasketaan jakamalla auton kokonaispaino (sisältää kuljettajan) kuutiotuumilla. Etuviedon muuttaminen takavedoksi sallittu.

12.6.1 LUOKKAJAKO

AM	7.50 – 8.49 lbs/cid, minimipaino 1203 kg (2650 lbs).
BM	8.50 – 9.49 lbs/cid, minimipaino 1248 kg (2750 lbs).
CM	9.50 – 10.49 lbs/cid, minimipaino 1293 kg (2850 lbs).
DM	10.50 – 11.49 lbs/cid, minimipaino 1339 kg (2950 lbs).
EM	11.50 – 12.49 lbs/cid.
FM	12.50 – 13.49 lbs/cid.
GM	10.50 tai enemmän lbs/cid. Ahtamattomat suorat 4-, 6- ja 8-sylinterisellä moottorilla varustetut autot, joissa on tuotantomalliset sylinterinkannet.

GM 11.00 tai enemmän lbs/cid. Amerikkalaisen autotehtaan valvomalla ahtamattomalla V6-moottorilla varustetut autot.

12.6.2 MOOTTORI

12.6.2.1 KAASUTIN

Vain kaksi amerikkalaisvalmisteista NHRA:n hyväksymää, nelikurkkuista tai kolme amerikkalaisvalmisteista kaksikurkkuista sallittu. Nelikurkkuinen 'in-line' -malli kielletty. Polttoaineruiskutus kielletty.

12.6.2.2 SYLINTERIKANNET

V8 splayed venttiilikannet sallittu luokissa AM ja BM, canted tai inline sallittu CM – FM ja mikä tahansa luokassa GM V6 moottorilla. Kansien oltava NHRA:n hyväksymät, kaksi venttiiliä per sylinteri. Aftermarket-alukannet sallittu, ei kuitenkaan billet. Vinoplaanaus ja/tai rullaaminen sallittu. Venttiilien koko vapaa, venttiilit voi kallistaa ja/tai asentaa vinoon. Porttaaminen ja kiillottaminen sallittu: pakosarja-adapterit sallittu. Pakokanavaan ulottuvat adapterit kielletty. Sytytystulpan sijainti oltava NHRA:n hyväksymä. Venttiilikoppien tiivistepintaa saa muuttaa.

12.6.2.3 MOOTTORI

Oltava amerikkalainen ahtamaton vakiotuotantomalli, samaa valmistetta kuin auto: vuosimalli ja malli vapaa. Korkeintaan yksi moottori sallittu. Moottorin nostaminen kielletty. OEM Aftermarket Chevrolet pikkulohkomoottorit (SBC), joissa porausväli suurempi kuin 4.420 on kielletty.

Alkuperäinen sylintereiden porausväli säilytettävä. Takamoottori kielletty, ellei alkuperäinen ja käytössä auton alkuperäinen moottori. Moottoria saa siirtää taaksepäin edellyttäen, että sääntöjen kohtaa 20.7.4 TULISEINÄT noudatetaan. SFI 18.1 värinänvaimennin pakollinen. Säännöt, jotka koskevat kiertokankea, tiivisteitä, imukansia, öljypohjaa, mäntiä ja korvaavia osia, eivät ole voimassa tässä luokassa.

Katso Tekniset Yleissäännöt 20.1.2 **MOOTTORI**

12.6.2.4 TUULETIN, LATURI, VESIPUMPPU

”Saastepumpun” tai ilmapumpun käyttäminen kampikammion tuuletukseen sallittu.

12.6.2.5 POLTTOAINEJÄRJESTELMÄ

Mekaaninen ja/tai kaksi sähköistä polttoainepumppua sallittu. Ei saa sijoittaa ohjaamoon eikä renkaiden tai jousituksen läheisyyteen. Sähköisen polttoainepumpun toiminta tulee katketa auton sytytysvirran katkettua. Polttoaineputket saa vaihtaa minkä kokoiseen metalliputkeen tahansa, jossa suodatin ja paineensäädin sallittu. Yhteensä enintään 30 cm (12”) kumiletkua sallittu liitoskohdissa. Kaikki lisälaitteet, cool can, regulaattorit, lisäsuodattimet yms. on asennettava yli 15 cm (6”) päähän paloseinästä eteenpäin.

Katso Tekniset Yleissäännöt 20.1.6 **POLTTOAINEJÄRJESTELMÄ**

12.6.2.6 ÖLJYPUMPPU

Ulkopuolinen, yksivaiheinen öljypumppu sallittu.

12.6.2.7 JÄÄHDYTIN

Jäähdyttimen voi siirtää alkuperäistä pidemmän moottorin asennuksen vuoksi. Jäähdyttimen kiinnityslevyjä voidaan leikata tarpeellisen lisätilan saavuttamiseksi.

12.6.3 VOIMANSIIRTO

12.6.3.1 TAKA-AKSELI

Mikä tahansa autokäyttöön tarkoitettu sallittu.

Katso Tekniset Yleissäännöt 20.2.13 **TAKA-AKSELISTO**

12.6.3.2 VAIHTEISTO, Automaatti

SFI 29.1 vetolevy pakollinen. Seisontavaihte ei ole pakollinen. Mikä tahansa OEM tai NHRA hyväksytty vaihteisto sallittu. Enintään 3 vaihdetta eteenpäin.

Katso Tekniset Yleissäännöt 20.2.14 **VAIHTEISTO** ja 20.2.16 **VAIHTEISTO, Automaatti**

12.6.3.3 VAIHTEISTO, Manuaali

Aftermarket vaihteisto sallittu; oltava 3-5 vaihdetta eteenpäin. Jokainen vaihto tapahduttava kuljettajan toimesta. Pneumaattiset, hydrauliset, sähköiset ym. vaihteen valitsimet kielletty. Nk. clutchless-vaihteisto sallittu. Kytkimellä varustetut automaattivaihteistot kilpailevat käsivaihteisen luokkapainolla.

Katso Tekniset Yleissäännöt 20.2.14 **VAIHTEISTO**

12.6.3.4 VAIHTEISTOSUOJA

SFI 4.1 vaihteistosuoja pakollinen. SFI 30.1 vetolevyn suoja pakollinen.

12.6.4 JOUSITUS, JARRUT

12.6.4.1 OHJAUS, Etuvetoisesta takavetoiseksi muutetut autot

Sijaintipaikkaa voidaan muuttaa. Uuden etupalkin voi asentaa. Aftermarket ohjaus sallittu. Alkuperäiset etualatukivarret pakolliset. Katso Tekniset Yleissäännöt

20.3.3 OHJAUS

12.6.4.2 PYÖRÄNRIPUSTUS, Edessä

Aftermarket vakiotyyppinen etujousitus sallittu autoissa, jotka on muutettu etuvetoisesta takavetoiseksi. Korvaavat tukivarret sallittu. Kokonainen putkirunko kielletty. Runko on rakennettava alkuperäisen rungon yhteyteen ja alkuperäiset ylemmät runkoaisat säilytettävä tuliseinän etupuolella. Korvaavien alatukivarsien kiinnityspisteen ei tarvitse olla alkuperäinen. Säädettävien Heim (tai vastaavien) nivelten käyttö sallittu. Mikä tahansa OEM tai Aftermarket alkuperäistyyppinen iskunvaimennin sallittu. Mitkä tahansa OEM tai Aftermarket helat/puslat sallittu. Kaikki muut osat (ylätukivarret, jouset, nivelet, kiinnikkeet jne.) oltava terästä tai muuta samanlaista materiaalia kuin alkuperäisenä.

Etujousituksen yläkiinnityspiste säilytettävä alkuperäisenä. Alempaa kiinnityspistettä saa muuttaa (olemassa olevia reikiä saa jatkaa tai laajentaa), mutta ei uudelleen rakentaa (esim. hitsata umpeen). Kiinnityspisteen alapuolella adapteri sallittu mahdollistamaan pyörän kulmien säätö. Lopullinen asennus tulee toteuttaa siten, että jousitus on mahdollista irrottaa avaamalla tornin yläpäässä olevat kolme pulttia.

Etujousituksen lift kitit/liikkeen rajoittajat sallittu. Kallistuksen vakaaja vapaaehtoinen. Takavetoisten autojen säilytettävä muuttamaton kyseiseen korimalliin kuuluva alkuperäinen eturipustus, tai käytettävä NHRA-hyväksytyä eturipustusta. Alatukivarren saa avartaa isomman iskunvaimentimen kiinnittämiseksi ja asentamiseksi. Aftermarket ohjaus sallittu.

Katso Tekniset Yleissäännöt 20.3.4 **JOUSITUS**

12.6.4.3 WHEELIE BARS

Suurin sallittu pituus 1371 mm (54") tai takapuskuriin asti riippuen siitä, kumpi pituus on suurempi.

12.6.5 RUNKO

12.6.5.1 PUSKURIT

Etu- ja takapuskurit kiinnitettävä koriin alkuperäisillä törmäyksen vaimentimilla. Takapuskurin tuentaa saa vahvistaa putkilla ja kiinnittää korirakenteisiin alkuperäisen ulkonäön säilyttämiseksi. Puskureiden alkuperäinen ulkonäkö säilytettävä. Aukkojen peittäminen kielletty.

Takapuskurin kuoreen (ei puskuriin) voi tehdä välystä wheelie barsien sovittamiseksi paikoilleen. Aukkojen ja lovien koko korkeintaan wheelie barsien liikkeen verran. Takapuskurin kuoren poistaminen tai muotoilu koko wheelie barsien leveydeltä kielletty.

12.6.5.2 RUNKO, Etuvetoisesta takavetoiseksi muutetut autot

Alkuperäinen eturunko/tuki säilytettävä. Sitä voidaan muuttaa moottoria, pakosarjoja ym. varten. Aftermarket/omavalmiste etuclippi voidaan valmistaa 50 mm (2") x 75 mm (3") x 2 mm (0.083") tai 63 mm (2.5") x 3 mm (0.120") teräksestä tukemaan ja vahvistamaan alkuperäistä eturunkoa. OEM poikittaispalkkia voi siirtää ja/tai muuttaa öljypohjan ja/tai moottorin paikoilleen sovittamiseksi. Alkuperäinen moottorin kehto/alempi (sisempi) runkoaisa voidaan säilyttää, muuttaa tai vaihtaa.

12.6.5.3 JARRUVARJO

Pakollinen luokissa AM ja BM. Katso Tekniset Yleissäännöt 20.4.8 **JARRUVARJOT**

12.6.5.4 TURVAKEHIKKO

Pakollinen. SFI 25.4 tai 25.5 turvakehikko pakollinen 8.49 ja nopeammissa autoissa. Katso Tekniset Yleissäännöt 20.4.4 **RUNKO** 20.4.11 **TURVAKEHIKKO** ja 20.10.6 **PÄÄN SUOJUKSET**

12.6.5.5 PAINO

Automaattivaihteistolla ja momentinmuuntimella varustetut autot saavat vähentää 5% tai 113.4 kg (250 lbs) (kumpi on vähemmän) minimipainosta ja se voi olla alle ilmoitetun minimipainon. Autot punnitaan kuljettajan kanssa. Minimipaino on ilmoitettu kuljettajan kanssa.

12.6.5.6 AKSELIVÄLI

Alkuperäinen akseliväli säilytettävä +/- 19 mm (3/4") tarkkuudella ja raideväli alkuperäisenä. Minimi 2438 mm (96"). Etuvetoisesta takavetoiseksi muutetuissa autoissa minimiakseliväli 2438 mm (96"). Oikea ja vasen puoli saavat poiketa toisistaan korkeintaan 25 mm (1").

12.6.6 RENKAAT JA VANTEET

12.6.6.1 RENKAAT

Slicksit, jotka sopivat alkuperäiseen pyöränaukkoon sallittu. Sisäkoteloida saa muuttaa, mutta ne on viimeisteltävä vastaamaan alkuperäistä. Renkaan ulkoreunan on oltava 76 mm (3") sisällä pyöränkaaren sisäreunasta pyöränaukon laajimmassa kohdassa.

Katso 20.7.3 **LOKASUOJAT** Katso Tekniset Yleissäännöt 20.5.1 **RENKAAT**

12.6.6.2 VANTEET

Autokäyttöön tarkoitetut katukäyttöön soveltuvat vaaditaan. Minimihalkaisijaltaan 13". Pinnavanteet tai moottoripyörän vanteet kielletty.

Katso Tekniset Yleissäännöt 20.5.2 **VANTEET**

12.6.7 SISUSTUS

12.6.7.1 KOJETAULU

Kojetaulu tulee säilyttää alkuperäisenä, mutta voi olla irrotettava. Irrotettava kojetaulu tulee kiinnittää tukevasti ja kaikki ei alkuperäiset kiinnikkeet tulee naamioida alkuperäistä vastaaviksi. Lisävaruste tai ei alkuperäinen kojetaulu kielletty.

12.6.7.2 VERHOILU

Täydellinen alkuperäistyyppinen sisustus vaaditaan. Lattiamattoa, oviverhoilua ja/tai kattoverhoilua ei saa poistaa. Kaikenlainen kevennys sisustuksessa kielletty. Tarvike oviverhoilut ja kattoverhoilu sallittu, mutta pitää olla ulkoasultaan alkuperäisen kaltainen. Maton tulee peittää koko lattian alue ja kaikki mahdolliset rungon/lattian osat ohjaamossa.

12.6.7.3 IKKUNAVERKKO

SFI 27.1 Pakollinen. Katso Tekniset Yleissäännöt 20.6.3 **IKKUNAVERKKO**

12.6.8 KORI

Tuotantomalliset urheiluautot ja pick-upit (Ranchero, El Camino) sallittu. Lasikuidun käyttö sallittu vain konepellissä. Muut kevyemmästä materiaalista valmistetut osat kielletty.

12.6.8.1 LOKASUOJAT

Sisälokasuojia saa muotoilla etuvetoisissa itsekantavalla rungolla varustetuissa autoissa jousitornista eteenpäin. Tällä alueella voi tehdä tilaa etupyörille, mutta muutokset on viimeisteltävä ja niiden tulee olla alkuperäishenkisiä. Etu- ja takalokasuojan aukkoja voi laajentaa suuremmille pyörille. Renkaiden kulutuspuolelta ja vanteiden on oltava kokonaan korin linjojen sisäpuolella. Lokasuojien levittäminen kielletty. Terävät kulmat on kantattava. Katso Tekniset Yleissäännöt 20.7.3 **LOKASUOJAT**

12.6.8.2 TULIPELTI

Tulipeltiä saa muotoilla virranjakajan tai magneeton sovittamiseksi. Alkuperäisen tulipellin alaosan saa muuttaa käyttäen alkuperäisen paksuista tai paksumpaa terästä. Chevy Cavalier, Pontiac Grand Am/Sunfire ja Ford Escort malleissa saa tuliseinän vaihtaa tai siirtää kunhan etäisyys tulipellistä jäähdyttäjän kehikon takaosaan on enintään (34") 86 cm. Chevy Cobaltissa tämä mitta on enintään (33") 84 cm. Kaikissa muissa autoissa tuliseinän tulee olla alkuperäisellä paikalla. Kokonainen yksiosainen terästulipelti, joka korvaa alkuperäisen tulee hitsata paikalleen ja tiivistää ohjaamosta. Tuliseinän tulee jatkaa ja kiinnittyä lattiaan. Tuliseinän ja moottorilevyn tulee olla kaksi eri osaa. Kaikki moottorilevyt ja adapterilevyt jne. tulee olla erillisiä, eivätkä saa kiinnittyä tulipeltiin. Muut muutokset kielletty. Moottori ei saa koskettaa paloseinää. Paloseinän päällystäminen kielletty. Katso Tekniset Yleissäännöt 20.7.4 **TULISEINÄT**

12.6.8.3 LATTIA

Alkuperäinen pakollinen. Lattialle asennetut polkimet sallittu.

Katso Tekniset Yleissäännöt 20.7.5 **LATTIAT**

12.6.8.4 KONEPELTI

Pakollinen, lasikuituinen sallittu. Kaasuttimien on jäätävä kokonaan konepellin, enintään yksi aukkoisen patin tai scoopin alle, jonka on oltava osa konepeltiä. konepellin lukot, saranat, jouset kannakkeet ym. saa poistaa. Nk. flip-keula on kielletty

12.6.8.5 SPOILERIT

Etuspoilerin oltava kyseiseen koriin tarkoitettu autotehtaan valmistama. Täydellinen sarja - edessä ja takana ei pakollinen. Aftermarket takaspoilerit sallittu. Maksimipituus 150 mm (6") mitattuna takaluukunkannen tason ja spoilerin yhtymäkohdasta spoilerin takapäähän. Ei saa olla takaluukunkanta leveämpi. Päätylevyn maksimikorkeus 100 mm (4"). Jos aftermarket spoileria käytetään, tulee OEM spoilerit poistaa.

12.6.8.6 TUULILASI, IKKUNAT

Ikkunoiden oltava kiinni ajon aikana. Lasinnostinmekanismit saa poistaa.

Katso Tekniset Yleissäännöt 20.7.8 **TUULILASI, IKKUNAT**

12.6.9 SÄHKÖJÄRJESTELMÄ

12.6.9.1 SYTYTYSJÄRJESTELMÄ

Kaikki akkusytytysjärjestelmät sallittu.

12.6.10 KULJETTAJA

12.6.10.1 ASIAPAPERIT

Katso Tekniset Yleissäännöt 20.10.4 **ASIAPAPERIT**

12.6.10.2 AJOASU

SFI 3.2 A/5 takki ja housut pakolliset. SFI 3.3/1 käsineet pakolliset 9.99 ja nopeammissa autoissa. Katso Tekniset Yleissäännöt 20.10.10 **AJOASUT**

12.7 SUPER STOCK / MX

säännöt ja vaatimukset MX luokalle ovat samat kuin Modified Stock ja Modified luokille kohdissa Oja 0, seuraavin poikkeuksin

LUOKKAMERKINNÄT

SS/AX, SS/BX, SS/CX, SS/DX, SS/EX ja SS/VX kilpailunumerolla jatkettuna.

Viisi luokkaa ahtamattomille, 4- ja 6-sylinterisille autoille. Luokka lasketaan jakamalla auton kokonaispaino kuutiotuomilla mukaan lukien kuljettajan paino. Etuveton muuntaminen takavedoksi sallittu.

12.7.1 LUOKKAJAKO

AX	8.50 – 10.99 lbs/cid
BX	11.00 – 12.49 lbs/cid
CX	12.50 tai enemmän lbs/cid
DX	15.00 tai enemmän lbs/cid, kahdella turbolla tai alkuperäisellä ahtimella varustetut. Turbojen käytävä "kuivana", nestesuihkutus kielletty.
EX	11.50 tai enemmän lbs/cid, vapaasti hengittävät, polttoaineena ainoastaan metanoli. Ainoastaan etuveto. Täysikoriset autot.
VX	12.00 tai enemmän lbs/cid, vapaasti hengittävä, ilmajäähdytteinen, Volkswagen, takamoottori, täysikorinen.

12.7.2 MOOTTORI

12.7.2.1 NOKKA-AKSELI/NOSTAJAT

VX: Laahaava nokka ja nostajat pakolliset. Venttiilin nosto maksimissaan. 645 tuumaa (16 mm).

12.7.2.2 KAASUTIN

Kaikki vakiokaasuttimet sallittu. Valmistajan tulee esiintyä NHRA:n Blue Printing bulletinissa.

VX: Maksimissa kaksi, yksi- tai kaksikurkkuista vaakaimukaasutinta: Kardon, Weber, Dellorto, tai Empi. Kurkun maksimihalkaisija 52 mm (2.047 tuumaa). Venturin maksimihalkaisija 44 mm (1.732 tuumaa).

12.7.2.3 SYLINTERIN KANNET

OEM valua. Valunumero oltava nähtävillä. Kaksi tai neljä venttiiliä sallittu. Venttiilin halkaisija vapaa. Venttiilien varren kulmaa saa muuttaa. Porttaus ja kiillotus sallittu. Pakosarjan adapterilevyt sallittu, ei saa ulottua kanavan sisään.

VX: Volkswagen-tyyppiset alkuperäisellä imusarjan laipalla varustetut kannet pakolliset. Pinnapulttien sijainti ja halkaisija oltava alkuperäinen. Imusarja on asennettava kanteen pinnapulteilla. Kannen puoleista imusarjan tiivistepintaa saa laajentaa hitsaamalla. Lisäksi alun perin laajennettu versio sallittu. Imuventtiilin maksimihalkaisija 44.1 mm

(1.736 tuumaa), pakoventtiilin maksimihalkaisija 37,5mm (1,476"). Venttiilin varren minimihalkaisija 5/16 tuumaa. Titaaniventtiilit, -retainerit ja -lukot sallittu. Terästyöntötangot pakolliset.

12.7.2.4 MOOTTORI

Vain yksi autokäyttöön valmistettu moottori sallitaan, vapaastihengittävä (AX, BX ja CX). Moottoria voi siirtää taaksepäin - ei kuitenkaan enempää kuin 10% akselivälistä, etupyörän navasta lähimpään moottorin sytytystulppaan mitattuna. 4- ja 6-sylinteriset vastaisku takamoottorit sallittu. Moottorin täytyy olla samaa tyyppiä, kuin automalli ja sijaita alkuperäisessä paikassa, paitsi niissä tapauksissa, joissa etuvetoisesta autosta on tehty takavetoinen (sallittu muutos). Kaikkien muutettujen autojen tulee täyttää vaatimukset automallin mukaisesta alkuperäismoottorista ja 10%:n moottorin siirrosta. SFI 18.1 värinän-vaimennin pakollinen. Katso Tekniset Yleissäännöt 20.1.2 **MOOTTORI**.

EX; Moottorin oltava saman valmistajan tuote, kuin kori. Ainoastaan 4-sylinteriset moottorit: Muut kielletty. Sylinterilohko ja kannet oltava tai olleet saatavilla tuotanto autossa tai pick-upissa, jonka valmistaja on tunnettu autovalmistaja. Tuotantomäärän ylitettävä 5000 kpl. Polttoaineen suihkutetus sallittu. Polttoaine: Ainoastaan metanoli.

VX: Vapaasti hengittävä ilmajäähdytteinen OEM Volkswagen-moottori. Moottorin maksimikoko 2444 cc (149 cid). Sylinterin porauksen maksimihalkaisija 94.1 mm (3.709 tuumaa). Valurautaiset sylinterin kannet ja teräskiertokanget pakolliset. Alipainepumppu kielletty. Moottorin vaippa tai kaukalo pakollinen. Keskilevystä kampiakselin etupään yli 50 mm käytettävä imeytymattoa kaukalossa.

12.7.2.5 POLTTOAINEJÄRJESTELMÄ

Sähköinen polttoaineen ruiskutus sallittu. Mikä tahansa polttoainejärjestelmä sallittu.

Katso tekniset Yleissäännöt 20.1.6 **POLTTOAINEJÄRJESTELMÄ**

12.7.2.6 VOITELUJÄRJESTELMÄ

Kuivasumppuvoitelujärjestelmä sallittu.

12.7.2.7 KEINUVIVUT

VX: Alkuperäistyyppinen keinuvivun asennustapa ja koot säilytettävä. Päätytuot sallittu.

12.7.2.8 TURBOAHDIN

Sallittu vain luokassa DX. Ei saa olla isompi kuin TO4-b tai 300-sarja Rotomaster/Garret, enimmäiskoko jos kaksi ahdinta 62 mm. Jos yksi ahdin 80mm. Vesi- tai ilmapäijäähdytin sallittu SS/DX-luokassa.

12.7.3 VOIMANSIIRTO

12.7.3.1 TAKA-AKSELI

Quick-change ja tasauspyörästön lukko sallittu, jos käytössä on järjestelmä, joka estää vetoakselin irtoamisen taka-akselirikon yhteydessä.

Katso Tekniset Yleissäännöt 20.2.13 **TAKA-AKSELISTO**

12.7.3.2 VAIHTEISTO, Manuaali

Enintään 5 vaihdetta eteen sallittu käsivaihteisissa autoissa, peruutusvaihte pakollinen. Kytkinautomaatilla varustetut autot kilpailevat käsivaihteisen painolla.

EX-luokka: Vain manuaalivaihteisto korkeintaan kaksilevyisellä kytkimellä. Kaikki autot varustettava vähintään 6 mm paksusta teräksestä valmistetulla kytkimen suojalla. Terässuojan tilalla voidaan käyttää SFI 4.1 räjähdysmattoa, mikäli matto peittää kytkinkopan tyydyttävästi. Suojan on ympäröitävä kytkinkoppa kokonaisuudessaan lukuun ottamatta vetoakseli- ja tasauspyörästöalueita. Suoja voi olla valmistettu useammasta osasta. Kappaleet on liitettävä toisiinsa vähintään 3/8 tuuman Grade 5 (tai 10 mm 10.9) pulteilla. Kiinnitys moottoriin tai kytkinkoppaan sallittu.

VX: Manuaalivaihteisto pakollinen. Maksimi 4 vaihdetta eteenpäin. Yksilevyinen säädötön kypälätyyppinen kytkin sallittu. Clutchless ja sekventiaalivaihteisto kielletty. Sähköinen tai pneumaattinen vaihteen vaihtaja kielletty. Kytkintä käytettävä kuljettajan jalalla. Washington vaimennin tyyppinen hydraulinen järjestelmä sallittu. Sylinterin oltava kiinteästi asetettu ennen lähtöä. Lähdön aikana tapahtuva säätyminen kielletty.

12.7.3.3 VAIHTEISTOSUOJA

SFI 29.1 vetolevy pakollinen AX - DX. SFI 30.1 vetolevyn suoja pakollinen AX - DX

12.7.4 JARRUT JA JOUSITUS

12.7.4.1 JOUSITUS, EDESSÄ

EX-luokka: Joustintuen yläkiinnitys säilytettävä alkuperäisessä paikassa. Jousitornia saa muotoilla edestä ja sivulta renkaiden sovittamiseksi. Alue on viimeisteltävä vähintään 0,6 mm paksulla pellillä. Turvakehikon putket voi viedä jousitornin läpi ja liittää runkoaisaan. Säädettävät Pillow Ball kiinnitykset sallittu caster ja camber kulmien muuttamiseksi. Alatukivarsia saa vahvistaa edellyttäen, että alkuperäinen kiinnityspiste säilytetään. Aftermarket ja omavalmisteiset alatukivarret sallittu; alkuperäinen kiinnityspiste säilytettävä. Joustintuen alakiinnitystä voi muuttaa caster ja camber kulmien säätämiseksi. Jousitornin vahvistaminen, alasetangot, kallistuksen vakaajat ja liikkeen rajoittajat sallittu. Traction Bar rakennelmat sallittu. AINOASTAAN pulttikiinnitys sallittu. Ainoastaan yksi iskunvaimennin/joustintuki pyörää kohti sallittu. Iskunvaimennin/joustintuki on kiinnitettävä alkuperäiseen yläkiinnikkeeseen ja minimi joustovara on 1 tuuma.

VX: Alkuperäistyyppinen vuosimallin mukainen jousitus ja mitoitus säilytettävä. Coiloverit, pidemmät jousilevyt jne. kielletty. Korottaminen ja kaventaminen sallittu.

12.7.4.2 TAKAJOUSITUS

EX-luokka: Alkuperäinen erillisjousituksen voi korvata suoralla akselilla. Alkuperäiset kiinnityspisteet säilytettävä. Iskunvaimennin/joustintuki on kiinnitettävä alkuperäiseen yläkiinnikkeeseen.

VX: Alkuperäistyyppinen vuosimallin mukainen jousitus ja mitoitus säilytettävä. Coiloverit, pidemmät jousilevyt jne. kielletty. Korottaminen ja kaventaminen sallittu.

12.7.4.3 WHEELIE BARS

Luokat EX ja VX: Sallittu. Maksimipituus 1651 mm takapuskurista.

12.7.5 RUNKO

12.7.5.1 PUSKURIT

Pakolliset.

12.7.5.2 RUNKO

Alkuperäinen, muutettu autotyyppinen ja putkirunko sallittu. Seinämävahvuus vähintään 2 mm (0.083").

12.7.5.3 TURVAKAARI

Pakollinen luokissa CX ja VX. Katso Tekniset Yleissäännöt 20.4.10 **TURVAKAARI**

12.7.5.4 TURVAKEHIKKO

Pakollinen luokissa AX, BX ja DX. SFI 25.4 tai 25.5 turvakehikko pakollinen 8.49 ja nopeammissa autoissa.

Katso Tekniset Yleissäännöt 20.4.4 **RUNKO** 20.4.11 **TURVAKEHIKKO** ja 20.10.6 **PÄÄN SUOJUKSET**

12.7.5.5 PAINO

Minimipaino 771 kg (1700 lbs) kuusisylinterisissä autoissa, 544 kg (1200 lbs) nelisylinterisissä autoissa. VX: 726 kg (1600 lbs). Kaikki minimipainot lasketaan kuljettajan paino mukaan lukien. Täysautomaattisella vaihteistolla ja momentinmuuntimella varustetut autot saavat vähentää 45 kg (100 lbs) luokkapainosta, voi olla alle minimipainon. Autot punnitaan kuljettajan kanssa. Minimipaino on ilmoitettu kuljettajan kanssa.

12.7.5.6 RUNKO, KAIKKI AUTOT

EX-luokka: Etuveto säilytettävä. Etuveton muuttaminen takavedoksi kielletty. Turvakehikko pakollinen. Turvakehikko tulee tarkistaa kolmen vuoden välein ja varustaa asianmukaisella tarralla ennen kilpailua. Itsekantavan korikehikon liiallinen keventäminen kielletty (reikien poraaminen yms.). Keskiöohjaus kielletty. Kuljettajan sijainti auton keskilinjan vasemmalla tai oikealla puolella. Moottorin sijainti oltava alkuperäinen, kyseisen korimallin mukainen. Poikittaisen moottorin kääntäminen pitkittäin kielletty. Pyörän koteloiden suurentaminen ja takarungon muutokset sallittu, putkirunko sallittu.

12.7.5.7 AKSELIVÄLI

Alkuperäinen akseliväli ja raidevälit säilytettävä. Minimi akseliväli 2286 mm (90"). Eturaidelevyyden säilytettävä 76 mm (3") sisällä alkuperäisestä. Ahtamattomat urheiluauto alkuperäisellä moottorilla, ei minimiä. Akselien ja korin sijainti pysyvä vakiona. Oikea ja vasen puoli saavat poiketa toisistaan korkeintaan 25 mm (1").

EX-luokka: Alkuperäinen kyseisen korimallin akseliväli säilytettävä plus miinus 25 mm (1"). Oikea ja vasen puoli saavat poiketa toisistaan korkeintaan 25 mm (1").

12.7.6 RENKAAT JA VANTEET

12.7.6.1 RENKAAT

VX: Katusliksit tai sliksit sallittu. Kulutuspuunnan maksimileveys 10 tuumaa.

12.7.6.2 VANTEET

Pinnavanteet kielletty. Vanteen minimihalkaisija 13" ellei autoa ole valmistettu pienemmillä vanteilla ja käytössä on alkuperäinen moottori. Katso Tekniset Yleissäännöt 20.5.2 **VANTEET**

12.7.7 SISUSTUS

12.7.7.1 VERHOILU

Kojelauta säilytettävä ulkoisesti vakiona.

Katso Tekniset Yleissäännöt 20.6.2 **VERHOILU, ISTUIMET**

Luokat EX ja VX: Sisustus, kattoverhoilu, matot, kojelauta jne. vapaa. Oltava vähintään yksi istuin asianmukaisesti kiinnitettynä. Reiät, hahlot ja muut aukot lattiassa ja/tai tulipellissä kielletty.

12.7.8 KORI

Oltava autotehtaan valmistama coupe tai sedan. Kattoa saa madaltaa korkeintaan 100 mm (4"). Katossa on säilytettävä alkuperäinen etu- ja takalasin kallistuskulma. Korin korkeutta, leveyttä, pituutta tai ääriviivoja ei saa muuttaa muulla tavalla. Konepellin, takaluukun kannen, maskin ympäristön ja ovet voi valmistaa lasikuidusta, jos alkuperäinen ulkonäkö säilytetään. Täydellisillä lokasuojilla varustetut peltikoriset roadsterit, sekä sedan ja coupe- koriset avoautot, joissa on täydellinen katto ja tuulilasi, sallittu.

EX-luokka: Kori oltava NHRA:n hyväksymien korimallien listalla. Pick-upit ja SUV:t kielletty. Avo-autot sallittu, oltava katto ylösnostettuna. Ovien oltava avattavissa ja suljettavissa sekä sisä-, että ulkopuolelta. Lasit voidaan korvata Lexanilla tai muulla rikkoutumattomalla materiaalilla Minimipaksuus 3 mm. Sivuikkunoiden ei tarvitse olla toimivat, mutta oltava kokonaan suljettuna ajon aikana. Kevyet korin osat sallittu. Korin ulkoasun oltava viimeistelty; kokonaiset lokasuojat, konepelti, puskurit (tai helmasarjat) ja maalaus. Moottorin ilmanottoputki ei saa tulla korin ulkopuolelle. Scoop sallittu. Muuten, ainoastaan tehtaan alkuperäiset ilmanottoaukot sallittu.

VX-luokka: Täysikorinen, takamoottorinen, Volkswagen. Hiilikuituiset tai lasikuituiset korin osat sallittu. Konepeitto pakollinen.

12.7.8.1 LOKASUOJAT

Neljä alkuperäistä, kyseiseen koriin tarkoitettua lokasuojaa vaaditaan. Lasikuitukopiot sallittu. Kohoumat ja scoopit leveämpien tai korkeampien pyörien asentamiseksi kielletty. Takalokasuojia saa leikata slicksien sovittamiseksi.

Katso Tekniset Yleissäännöt 20.7.3 **LOKASUOJAT**

12.7.8.2 TULIPELTI

Pakollinen. EX: Korvaava teräs tulipelti sallittu.

Katso Tekniset Yleissäännöt 20.7.4 **TULISEINÄT**

12.7.8.3 LATTIA

Pakollinen. EX: Lattian vaakaosat voi poistaa B-pilarista tai turvakehikon pääkaaresta taaksepäin (siitä alkaen kumpi on taaempana) auton takaosaan asti. Joustintuki/iskunvaimennintorni säilytettävä. Poistettu lattian osa korvattava teräksellä tai alumiinilla ja tiivistettävä täysin. Itsekantavan korirakenteen liiallinen keventäminen kielletty mm. reikien poraaminen jne. kielletty.

Katso Tekniset Yleissäännöt 20.7.5 **LATTIAT**

12.7.8.4 KONEPELTI

Pakollinen. Kaasuttimet ja ruiskut on peityttävä kokonaisuudessaan konepellillä, yksiaukkoisella patilla tai scoopilla, jonka on oltava osa konepellistä. Ruiskun ilmanotto-putket saavat tulla konepellin läpi. Maksimiväljyys putkien ympärillä 50 mm (2"). Venttiilikoppia, magneetta jne. varten ei saa tehdä reikiä. Kaasuttimen lieskasuojukset eivät saa tulla konepellin läpi.

12.7.8.5 SPOILERIT

Etuspoilerin oltava tehtaan alkuperäinen, kyseiseen koriin tarkoitettu. Aftermarket spoilerit sallittu takana, maksimipituus 150 mm (6") mitattuna spoilerin ja takaluukun kannen liittymäkohdasta spoilerin takareunaan. Ei voi olla takaluukunkantta leveämpi. Päätylevyjen maksimikorkeus 100 mm (4"). Jos Aftermarket spoileria käytetään, OEM spoilerit on poistettava.

12.7.8.6 TUULILASI, IKKUNAT

Lasit voi korvata vähintään 3 mm (1/8") paksulla särkymättömällä materiaalilla, kuten Lexanilla. Tuulilasia ei saa leikata ruiskun, kaasuttimen tai sytytysjärjestelmän vuoksi. Ikkunoiden oltava suljettu kilpailun aikana. Nostinmekanismit saa poistaa.

Katso Tekniset Yleissäännöt 20.7.8 **TUULILASI, IKKUNAT**

12.7.8.7 KATUVARUSTUS

Kaksi etuvaloa ja takavaloa oltava tai maalatut jäljitelmät. Ei tarvitse olla toimivat. Lukuun ottamatta yhtä sääntömääräistä toimivaa takavaloa.

12.7.9 SAMMUTUSJÄRJESTELMÄ

EX: Vähintään 5 lbs NHRA tai FHRA hyväksytty sammutusjärjestelmä pakollinen. Jaettava kahteen osaan: yksi suutin moottoritilaan yksi suutin ohjaamoon.

Katso Tekniset Yleissäännöt 20.9.3 **SAMMUTTIMIT**

12.7.10 KULJETTAJA

12.7.10.1 ASIAPAPERIT

Katso Tekniset Yleissäännöt 20.10.4 **ASIAPAPERIT**

12.7.10.2 KULJETTAJA

Kuljettajan on istuttava alkuperäisessä paikassa. Istuin / istuimet voidaan siirtää taaksepäin jalkatilan lisäämiseksi, ei kuitenkaan enempää kuin 254 mm (10") alkuperäisestä.

12.7.10.3 AJOASU

SFI 3.2 A/5 takki ja housut pakolliset luokissa AX, BX, DX ja EX ja kaikissa 9.99 ja nopeammissa autoissa. SFI 3.2 A/1 takki ja housut pakolliset luokissa CX ja VX. SFI 3.3/1 käsineet ja saappaat/kengät pakolliset luokassa EX. SFI 3.3/1 käsineet pakolliset 9.99 ja nopeammissa autoissa. Katso Tekniset Yleissäännöt 20.10.10 **AJOASUT**

12.7.10.4 NISKAKAULURI

Katso Tekniset Yleissäännöt 20.10.8 **NISKAKAULURI/PÄÄN JA NISKAN TUKI (HANS)**

13 COMPETITION ELIMINATOR (Comp)

Nämä säännöt ovat voimassa Suomessa vuonna 2019. Myös indeksit ovat samat Euroopassa. Luokkajako on esitetty luokkasäännöissä jäljempänä.

13.1 DRAGSTER (D)

13.1.1 SALLITUT AUTOT

Dragsterien luokkaan kuuluvat autot, jotka ovat rakennettu vain kiihdytysajoja varten, 23 eri luokkaa. Luokat jaotellaan auton painon mukaan (sisältää kuljettajan painon), jaettuna moottorin tilavuudella.

AUTOJEN MERKITSEMINEN

Autot merkitään A/D, B/D, ... BN/D sekä kilpailunumero.

13.1.2 LUOKKAJAKO

Luokka	Kg/litra	Min.(kg)	Muuta
A/D	94-110	612	
B/D	111-124	612	
C/D	125-137	612	
D/D	138-193	1),2),3)	
E/D	194-231	2), 3)	max 6-syl
tai	219-231	386	max 4-syl/4 venttiiliä/syl
F/D	232-	386	max cc 2.54 l
G/D	232-	386	max cc 2.54 l, 4-syl
vastaiskukoneet			
DT/D	255-358	1),2),3)	vain turbo
ET/D	359-428	2),3)	vain turbo, max 6 syl
FT/D	429-	386	vain turbo, max 4 syl
AA/D	150-177	1),2),3)	vain high helix
AB/D	150-177	1),2),3)	vain
kompressori&keskipakoahdin			
BA/D	178-199	1),2),3)	vain high helix
BB/D	178-199	1),2),3)	vain
kompressori&keskipakoahdin			
CA/D	200-220	1),2),3)	vain high helix
CB/D	200-220	1),2),3)	vain
kompressori&keskipakoahdin			
DA/D	221-309	1),2),3)	vain high helix
DB/D	221-309	1),2),3)	vain
kompressori&keskipakoahdin			
EA/D	310-370	1),2),3)	vain high helix
EB/D	310-370	1),2),3)	vain
kompressori&keskipakoahdin			
FA/D	371-	1),2),3)	vain high helix
FB/D	371-	1),2),3)	vain
kompressori&keskipakoahdin			
BN/D	160-	612	vain ilokaasu

Minimipainot:	1) 612 kg, autot V 8:lla 2) 454 kg, autot max 6 syl 3) 386 kg, autot max 4 syl
Maksimipaino:	1100 kg

13.1.3 TEKNISET MÄÄRÄYKSET

Seuraavaksi mainittujen lisäksi ovat yleiset Tekniset määräykset voimassa.

13.1.4 MOOTTORI

Mikä tahansa mäntätyyppinen polttomoottori, enintään yksi moottori. SFI 18.1 värinänvaimennin pakollinen tai omavalmisteinen teräksinen yhdestä kappaleesta valmistettu.

Katso Tekniset Yleissäännöt 20.1.2 **MOOTTORI** ja 20.1.10 **MOOTTORIN SUOJAVAIPPA**

13.1.4.1 PAKOSARJAT

Peltipakosarjat sallittu. Pakosarjat täytyy johtaa ulos korista sekä pois kuljettajasta ja polttoainesäiliöstä. Katso tekniset Yleissäännöt 20.1.3 **PAKOKAASUPOISTO**

13.1.4.2 POLTTOAINE

Lyijytön bensiini, E85 ja metanoli sallittu. Bensiinissä ei saa DC- luku olla yli 0. Propyleenioxidin käyttö on kielletty. Katso Tekniset Yleissäännöt 20.1.8 **POLTTOAINE**

13.1.4.3 POLTTOAINEJÄRJESTELMÄ

Kaikki yleiset polttoaineen syöttötavat sallittu. Elektroninen ja mekaaninen polttoaineenruiskutus sallittu. Polttoaineputket täytyy olla eristetyt ohjaamosta joko välipohjalla tai suojuksella. Keinotekoinen polttoaineen jäähdytys tai lämmitys on kielletty. Polttoaineen kiertovirtauspumput, jotka eivät ole osana alkuperäistä polttoainejärjestelmää, ovat kiellettyjä.

Katso Tekniset Yleissäännöt 20.1.6 **POLTTOAINEJÄRJESTELMÄ** 20.1.7 **VÄLIJÄÄHDYTIN**

13.1.4.4 NESTEIDEN YLIVUOTOASTIA

Pakollinen. Katso Tekniset Yleissäännöt 20.1.9 **NESTEIDEN YLIVUOTO**

13.1.4.5 ÖLJYJÄRJESTELMÄ

Kuivasumppuvoitelu sallittu. Ulkoinen yksipiiri öljypumppu sallitaan ilman öljysäiliötä. Katso Tekniset Yleissäännöt 20.1.11 **VOITELUJÄRJESTELMÄ**

13.1.4.6 ALIPAINEPUMPPU

Sallittu moottorin kampikammion alipaineistukseen.

13.1.4.7 KAASUVIVUSTO

Kaasuläppien säädön pitää toimia manuaalisesti kuljettajan jalalla; elektroniikka, pneumatiikka, hydraulikka tai muut kojeet eivät saa vaikuttaa kaasuvivuston toimintaan. Katso Tekniset Yleissäännöt 20.1.14 **KAASULÄPPÄ**

13.1.4.8 **KOMPRESSORIAHDIN**

Katso Tekniset Yleissäännöt 20.1.12 **MEKAANINEN AHDIN** 20.1.13 **AHTIMEN TURVAPIDIKKEET** 20.1.7 **VÄLIJÄÄHDYTIN** 13.2.7.4 **JARRUVARJO**

13.1.4.9 **TURBO**

Yleisesti valmistuksessa olevat turboahtimet sallittuja niille tarkoitetuissa luokissa. Kaikenlainen ahtimien työstäminen ja muuttaminen kielletty.

Katso Tekniset Yleissäännöt 20.1.7 **VÄLIJÄÄHDYTIN** 20.4.8 **JARRUVARJOT**

13.1.4.10 **ILOKAASU**

Sallittu joissakin luokissa. Oltava tehdasvalmisteista aftermarket tyyppiä.

Katso Tekniset Yleissäännöt 20.1.8 **POLTTOAINE**

13.1.4.11 **HUOHOTTIMET**

Pakolliset. Katso Tekniset Yleissäännöt 20.1.15 **HUOHOTTIMET JA HUOHOTINPUTKET**

13.1.5 **VOIMANSIIRTO**

13.1.5.1 **KYTKIN, VAUHTIPYÖRÄ JA KYTKIMENSUOJA**

Vauhtipyörän ja kytkimen on täytettävä SFI 1.1, 1.2, 1.3 tai 1.4. Kytkimensuoja SFI 6.2 tai 6.3 pakollinen autoissa, joissa SFI 1.2 kytkin (kolme tai useampi levyä) tai SFI 1.3 tai 1.4 kytkin (enintään kaksi levyä). Kytkimensuoja 6.2 pakollinen kytkimissä SFI 1.3 tai 1.4 joissa kolme tai useampia levyjä. Kaikissa muissa vaaditaan SFI 6.1 kytkimensuoja. Monivaiheisesti lukkiutuvan kytkimen käyttö on kielletty. Kytkimen vapauttamisen pitää toimia manuaalisesti kuljettajan jalalla; elektroniikka, pneumatiikka, hydraulikka tai muut kojeet eivät saa vaikuttaa kytkimen toimintaan. Jokaisessa autossa täytyy olla jokin vapaavaihte asento ilman, että kuljettaja on paikallaan.

Katso Tekniset Yleissäännöt 20.2.3 **KYTKIN** 20.2.7 **VAUHTIPYÖRÄ**

20.2.8 KYTKIMENSUOJA & MOOTTORILEVY: Yleistä 20.2.11 **KYTKIMENSUOJA: Pro Stock ja Comp**

13.1.5.2 **VOIMALINJA**

Anti-blowback device vaaditaan luokissa A, B, C, D ja BN kuten myös kaikissa ahdetuissa luokissa. Katso Tekniset Yleissäännöt 20.2.1 **TURVATANGOT (ANTI-BLOWBACK DEVICE)** ja 20.2.4 **KARDAANIAKSELI**

13.1.5.3 **TAKA-AKSELI**

Kiihdytyskäyttöön tarkoitetut vetoakselit ja vetoakselilukitukset pakolliset. Spool sallittu. Aftermarket teräsvetoakselit pakolliset.

Katso Tekniset Yleissäännöt 20.2.2 **VETOAKSELIN PIDIKKEET** 20.2.13 **TAKA-AKSELISTO**

13.1.5.4 **VAIHEISTO**

Clutchless -tyyppiset vaihteistot hyväksytyjä. Vapaavalintainen vaihteisto sallittu. Automaattiset tai ajastetut vaihteenvaihtajat manuaalivaihteistoissa ovat kielletyt. Vaihtaminen manuaalisella vaihteistolla saa tapahtua ainoastaan mekaanisesti tai pneumaattisesti. Sähköiset, elektroniset, hydrauliset jne. apulaitteet eivät saa millään

tavoin vaikuttaa vaihteensiirtomekanismeihin. Automaattivaihteistossa enintään kolme vaihdetta eteenpäin, manuaalivaihteistossa enintään viisi vaihdetta eteenpäin. Peruutusvaihte pakollinen. Pneumaattisen vaihtajan painonapit pitää sijoittaa varmaan ja turvalliseen paikkaan. Ilmapullot kiinnitettävä huolellisesti.

Katso Tekniset Yleissäännöt 20.2.14 **VAIHEISTO** 20.2.15 **VAIHEISTO, Aftermarket Planeettavaihteisto** 20.2.16 **VAIHEISTO, Automaatti** 20.9.8 **PAINEPULLOT**

13.1.5.5 **PAINOVÄHENNYS**

Täydellisen automaattivaihteiston omaavat autot saavat vähentää kokonaispainostaan A/D 45 kg, B/D 65 kg, C/D 85 kg, D/D 100 kg, E/D ja F/D 45 kg. Täydellinen automaattivaihteisto tarkoittaa: vaihteistossa on momentinmuunnin, öljypumppu joka tuottaa paineen vaihtamista varten kytkinpakoille sekä pannoille.

Muissa luokissa ei ole painonvähennystä.

HUOMAA: Luokan minimipainoa ei saa alittaa.

13.1.5.6 **VAIHEISTONSUOJA, Automaattivaihteisto**

Vaihteistonsuoja SFI 4.1, vetolevy 29.1 ja vetolevynsuoja SFI 30.1 pakolliset.

Katso Tekniset Yleissäännöt 20.2.16 **VAIHEISTO, Automaatti**

13.1.6 **JARRUT JA JOUSITUS**

13.1.6.1 **JARRUT**

Kaikissa autoissa on oltava vähintään kahteen pyörään vaikuttavat hydrauliset jarrut ja niiden on vaikutettava takapyöriin. Käytettäessä käsikäyttöistä jarrukahvaa, on sen oltava ohjaamossa korin sisäpuolella oikealla tai vasemmalla puolella. Jarruputket oltava terästä. Jarruputki, joka kulkee moottorin luota takamoottori autossa, tulee asentaa suojaputkeen. Katso Tekniset Yleissäännöt 20.3.1 **JARRUT**

13.1.6.2 **OHJAUS**

Etupäähän tapahtuvan törmäyksen varalta pitää ohjausakseli varustaa rakenteella, joka suojelee kuljettajaa ohjausakselin työntymiseltä ohjaamoon. Irrotettavan ohjauspyörän adapterin oltava SFI 42.1. Katso Tekniset Yleissäännöt 20.3.3 **OHJAUS**

13.1.6.3 **JOUSITUS**

Mikä tahansa autokäyttöön tarkoitettu jousitusjärjestelmä sallittu. Jousittamaton taka-akseli sallittu. Jousittamaton etuakselisto sallittu, jos akseliväli on 3050 mm (120") tai enemmän. Mikäli käytetään palkki- tai putkityyppistä etuakselia, täytyy autossa olla säteittäisesti kiinnitetyt tukitangot, jotka toisesta päästä kiinnittyvät auton runkoon. Mikäli käytetään jousittamatonta etuakselia, jonka kiinnityspisteet ovat korkeintaan 457 mm (18") olkatapista, ei tankoja vaadita. Katso Tekniset Yleissäännöt 20.3.4 **JOUSITUS**

13.1.6.4 **WHEELIE BARS**

Sallittu. Metalliset pyörät kielletty. Katso Tekniset Yleissäännöt 20.3.6 **WHEELIE BARS**

13.1.7 **RUNKO**

13.1.7.1 **LISÄPAINOT**

Sallittu. Katso Tekniset Yleissäännöt 20.4.2 **LISÄPAINOT**

13.1.7.2 SUOJALEVY

Pakollinen. Katso Tekniset Yleissäännöt 20.1.1 **JÄÄHDYTYSJÄRJESTELMÄ** ja 20.4.3 **KULJETTAJAN SUOJALEVY**

13.1.7.3 MAAVARA

Katso Tekniset Yleissäännöt 20.4.5 **MAAVARA**

13.1.7.4 JARRUVARJO

Pakollinen. Katso Tekniset Yleissäännöt 20.4.8 **JARRUVARJOT**

13.1.7.5 PINION TUKI

Pakollinen kaikissa etumoottorisissa autoissa.

Katso Tekniset Yleissäännöt 20.4.9 **PINION SUPPORT**

13.1.7.6 TURVAKEHIKKO

Pakollinen. Autot luokissa A, B, C, D, AA, AB, BB ja BN, sekä autot, joiden loppunopeus on 300 km/h (190 mph) tai kovempi, tulee kehikon olla SFI 2.5B (takamoottori) tai 2.4B (etumoottori). Kaikki muut ajoneuvot oltava SFI 2.7B (takamoottori) tai 2.6 (etumoottori). Kehikko tulee tarkistaa kolmen vuoden välein. Kehikon toppaus SFI 45.1/ FIA 8857-2001 mukainen pehmuste pakollinen 9.99 ja nopeammissa ajoneuvoissa. Katso Tekniset Yleissäännöt 20.4.4 **RUNKO** 20.4.11 **TURVAKEHIKKO** ja 20.10.6 **PÄÄN SUOJUKSET**

13.1.7.7 AKSELIVÄLI JA RAIDELEVEYS

Akseliväli minimi 2286 mm (90"). Vasemman ja oikean puolen akselivälin suurin sallittu ero 50 mm (2"). Dragster-tyyppisissä autoissa etuakseliston vähimmäisraide-leveys 660 mm (26").

13.1.8 RENKAAT JA VANTEET

13.1.8.1 RENKAAT

Renkaat pitää olla auto- ja kilpailukäyttöön valmistetut.

Katso Tekniset Yleissäännöt 20.5.1 **RENKAAT**

13.1.8.2 TAKARENKAAT, SLICKSIT

Suosittelaa takarenkaiden kiinnittämistä molemmilta puolilta vannetta vähintään 12 kpl (16 kpl suositellaan) min. 4.5 mm ruuveilla.

Katso Tekniset Yleissäännöt 20.5.1 **RENKAAT**

13.1.8.3 ETURENKAAT

Minimi halkaisija 13". Moottoripyörärenkaat nopeusluokka Avon 2.25 S17 tai 2.50 S17 sallitut luokissa E ja F.

13.1.8.4 VANTEET

Pinnavanteet edessä sallitut, jos auton kokonaispaino ei ylitä 817 kg (1800 lbs) ilman kuljettajaa. Pinnojen minimi halkaisija 2.5 mm.

Katso Tekniset Yleissäännöt 20.5.2 **VANTEET**

13.1.9 SISUSTA

13.1.9.1 VERHOILU

Vapaavalintainen, magnesium kielletty.

13.1.9.2 KULJETTAJAN ISTUIN

Katso Tekniset Yleissäännöt 20.6.2 **VERHOILU, ISTUIMET**

13.1.10 KORI

13.1.10.1 SPOILERIT, SIIVET

Takasiipi pakollinen luokissa A, B, C, D, AA, AB, BA, BB, CA ja BN. Minimipinta-ala 350 neliötuumaa ja maksimi 750 neliötuumaa. Minimi korkeus 55" (mitattuna kohtisuoraan etureunasta maahan). Sivuasenteiset etuohjaustyyppiset siivet sallitut. Mitään osaa spoilerista/siivestä ei saa asentaa lähemmäksi kuin 152 mm (6") renkaista. Tuulenhajaimet edessä sallitut. Maksimi etuylitys laskettuna etuakselin keskilinjasta 762 mm (30"). Siipien leveys ei saa ylittää etuakselin raideleveyttä. Maksimi nousu siivillä 254 mm (10"). Sivuohjaimet, joiden korkeus max 229 mm (9") ovat sallitut, maavara 76 mm (3") minimi. Mikä tahansa ajon aikana säädettävä tai liikuteltava spoileri/siipi on kielletty. Katso Tekniset Yleissäännöt 20.7.1 **ILMANOHJAIMET, SPOILERIT**

13.1.10.2 KORI

Kori pitää valmistaa paloturvallisesta materiaalista ja sen pitää ulottua edestä aina paloseinään, ei koske etumoottoridragstereita. Kuljettajan ohjaamo, korirakenne, runkoputket sekä kori pitää olla niin suunniteltu, että kuljettajan keho ja ruumiin jäsenet eivät joudu kontaktiin vanteiden, renkaiden, pakoputkiston tai radan pinnan kanssa. Mikäli kuljettaja on suoraan kosketuksissa pohjalevyn kanssa, on poikittaiskannatin ja suojalattia välttämättömiä. Kuljettajan jalkojen täytyy olla korin sisäpuolella lattialla tai muussa suojassa, joka on erillään auton korista. Etumoottoriautojen scooppi saa olla enintään 279 mm (11") kaasuttajan yläpinnan yläpuolella. Lokasuojalliset etupyörät ovat kielletyt. Altered tyyppiset korit kielletyt.

13.1.10.3 TUULILASI

Pakollinen. Katso Tekniset Yleissäännöt 20.7.7 **TUULISUOJAIN**

13.1.11 SÄHKÖJÄRJESTELMÄ

13.1.11.1 AKUT

Katso Tekniset Yleissäännöt 20.8.1 **AKUT** 20.8.3 **SYTYTYSVIRTA** 20.8.4 **PÄÄVIRTAKATKAISIN**

13.1.11.2 DELAY BOXIT/KOJEET

Kielletyt. Katso Tekniset Yleissäännöt 20.8.2 **DELAY BOXES (VIIVEJÄRJESTELMÄT)** 20.8.8 **VAIHTOVALO**

13.1.11.3 SYTYTYSJÄRJESTELMÄ

Katso Tekniset Yleissäännöt 20.8.1 **AKUT** 20.8.3 **SYTYTYSVIRTA** 20.8.4 **PÄÄVIRTAKATKAISIN** 20.8.5 **KÄYNNISTINMOOTTORIT**

13.1.11.4 **PÄÄKYTKIN**

Pakollinen kaikissa autoissa, joissa on akku.

Katso Tekniset Yleissäännöt 20.8.4 **PÄÄVIRTAKATKAISIN**

13.1.11.5 **TAKAVALO**

Katso Tekniset Yleissäännöt 20.8.6 **TAKAVALOT**

13.1.12 **APUJÄRJESTELMÄT**

13.1.12.1 **TIETOKONEET/TIEDON TALLENTAJAT**

Katso Tekniset Yleissäännöt 20.9.1 **TIETOKONE** 20.9.2 **TALLENTIMET**

13.1.12.2 **SAMMUTUSJÄRJESTELMÄ**

Hyväksytty sammutusjärjestelmä pakollinen autoille, joissa on suljettu ohjaamo.

Katso Tekniset Yleissäännöt 20.9.3 **SAMMUTTIMET**

13.1.12.3 **KÄYNNISTYS**

Katso Tekniset Yleissäännöt 20.8.5 **KÄYNNISTINMOOTTORIT**

13.1.12.4 **HINAUSAUTO**

Sallittu. Katso Tekniset Yleissäännöt 20.9.12 **HINAUSAUTOT**

13.1.12.5 **LÄMMITYSKÄYTTÖ**

Katso Tekniset Yleissäännöt 20.9.5 **TUNKIT JA PUKIT** 20.9.14 **LÄMMITYSKÄYTTÖ**

13.1.13 **KULJETTAJA**

13.1.13.1 **KÄSIVARSIIHNNAT**

Pakolliset. Katso Tekniset Yleissäännöt 20.10.3 **KÄSIVARSIIHNNAT (ARM STRAPS)**

13.1.13.2 **KILPAILULISENSSI**

Pakollinen. Katso Tekniset Yleissäännöt 20.10.4 **ASIAPAPERIT**

13.1.13.3 **KULJETTAJA**

Ohjaamon paikan autossa tulee noudattaa yleisiä teknisiä määräyksiä. Autoissa, joissa ei ole poikittaiskannatinta kuljettajan jalkojen yläpuolella, pitää kuljettajan jaloille olla suoja tai muu rakenne, joka estää jalkojen joutumisen korin ulkopuolelle onnettomuudessa.

13.1.13.4 **TURVAVYÖT**

SFI 16.1 vaatimusten mukaiset pakolliset, myös haaravyö.

Katso Tekniset Yleissäännöt 20.10.5 **KULJETTAJAN KIINNITYS**

13.1.13.5 **PÄÄN SUOJUS**

Pakollinen. Katso Tekniset Yleissäännöt 20.10.6 **PÄÄN SUOJUKSET**

13.1.13.6 **KYPÄRÄ**

Katso Tekniset Yleissäännöt 20.10.7 **KYPÄRÄ JA AJOLASIT**

13.1.13.7 NISKA- JA PÄÄTUKI

Niskakauluri pakollinen. Suositellaan niska ja päätukea SFI 38.1 tai FIA hyväksytty (HANS-tuki).

Katso Tekniset Yleissäännöt 20.10.8 **NISKAKAULURI/PÄÄN JA NISKAN TUKI (HANS)**

13.1.13.8 AJOASU

SFI 3.2A/5 takki ja housut, sekä SFI 3.3/1 käsineet pakolliset. SFI 3.2A/15 puku, 3.3/5 käsineet ja 3.3/5 saappaat/kengät pakolliset, kun automaattivaihteisto sijaitsee ohjaamossa. Katso Tekniset Yleissäännöt 20.10.10 **AJOASUT**

13.2 ALTERED (A)

13.2.1 SALLITUT AUTOT

Kaikkiaan 26 luokkaa. Luokat jaotellaan auton painon mukaan (sisältää kuljettajan painon), jaettuna moottorin tilavuudella.

TYYPPI 1.

Alteredit, Roadsterit, ja Funny Carit, autot, jotka ovat ainoastaan kilpailukäyttöön tarkoitettut. Korin pitää olla tunnistettavissa joksikin aikaisemmin valmistetuksi autoksi. Tyypillistä näille autoille on keskelle sijoitettu kuljettajan paikka ja aukeava tai flippikori.

TYYPPI 2.

Paljon muutetut tai erikoisvalmisteiset autot, jotka muistuttavat suuresti sarjavalmisteisia autoja. Kokonainen kori aukeavilla ovilla tai roadster varustettuna lokasuojilla. Painojakaumasta enintään 60 % taka-akselilla, jousitus ja jarrut kaikissa pyörissä. Tyypin 2 autoissa luokissa A/A, B/A, AA/A, AT/A, AN/A ja BN/A oltava SFI 25.1E turvakehikko.

AUTOJEN MERKITSEMINEN

Autot merkitään A/A, B/A, ... DN/A sekä kilpailunumero. Katso Tekniset Yleissäännöt 20.7.2 KILPAILUNUMEROT

13.2.2 LUOKKAJAKO

Luokka	Kg/litra	Min. (kg)	Muuta
A/A	94-129	1), 2)	
B/A	130-149	1), 2)	
C/A	150-179	680 kg	
D/A	180-207	3), 4), 5)	
E/A	208-234	3), 4), 5)	
F/A	235-262	3), 4), 5)	
G/A	263-290	3), 4), 5)	
H/A	291-317	3), 4), 5)	
I/A	318-	3), 4), 5)	
AA/A	150-207	1), 2)	vain high helix
AB/A	150-207	1), 2)	vain
kompressori&keskipakoahdin			
BA/A	208-299	3), 4), 6)	vain high helix

	BB/A	208-299	3), 4), 6)	vain
kompessoriki&keskipakoahdin	CA/A	300-399		vain high helix
	CB/A	300-399		vain
kompessoriki&keskipakoahdin	DA/A	400-		vain high helix
	DB/A	400-		vain
kompessoriki&keskipakoahdin	AT/A	163-226	1), 2)	vain turbo
	BT/A	227-349	3), 4), 6)	vain turbo
	CT/A	350-499		vain turbo
	DT/A	500-649		vain turbo
	ET/A	650-		vain turbo
	AN/A	110-139	1), 2)	vain ilokaasu
	BN/A	140-169	1), 2)	vain ilokaasu
	CN/A	170-199	1), 2)	vain ilokaasu
	DN/A	200-		vain ilokaasu
A/PM		*/	*/	vain ilokaasu
AA/PM	*/	*/	vain ahdetut	

*/ vain FIA-Pro Modified sääntöjen mukaiset.

Minimipainot:

- 1) tyyppin 1 autot 680 kg
- 2) tyyppin 2 autot 1066 kg
- 3) tyyppin 2 autot 950 kg V 8:lla
- 4) tyyppin 2 autot 900 kg max 6 syl
- 5) 500 kg autot max 4 syl
- 6) 612 kg autot max 4 syl

Maksimipaino: 1350 kg

13.2.3 TEKNISET MÄÄRÄYKSET

Alla mainittujen lisäksi ovat Tekniset Yleissäännöt voimassa.

13.2.4 MOOTTORI

Mikä tahansa mäntätyyppinen polttomoottori, rajoittamaton viritys. Enintään yksi moottori. Moottori pitää sijoittaa kuljettajan etupuolelle (takimmainen moottorin kiinnityslevy pitää sijaita kuljettajan jalkojen etupuolella). SFI 18.1 värinänvaimennin tai omavalmisteinen teräksinen yhdestä kappaleesta valmistettu.

Katso Tekniset Yleissäännöt 20.1.2 **MOOTTORI** 20.1.10 **MOOTTORIN SUOJAVAIPPA**

13.2.4.1 TAKAMOOTTORI

Autoissa, jotka on tehtaalla varustettu takamoottorilla, pitää moottorin sijaita "takasenteisena". Katso Tekniset Yleissäännöt 20.1.10 **MOOTTORIN SUOJAVAIPPA**

13.2.4.2 PAKOSARJAT

Peltipakosarjat sallittu. Pakosarjat täytyy johtaa ulos korista sekä pois kuljettajasta, radasta, takarenkaista ja polttoainesäiliöstä.

Katso Tekniset Yleissäännöt 20.1.3 **PAKOKAASUPOISTO**

13.2.4.3 POLTTOAINE

Bensiini, etanoli/bensiini seos (E85) ja metanoli sallittu, ilokaasu sille tarkoitetuissa luokissa. Bensiinissä ei saa DC-luku olla yli 0. Propyleenioxidin käyttö on kielletty.

Katso Tekniset Yleissäännöt 20.1.8 **POLTTOAINE** ja 20.1.13 **AHTIMEN TURVAPIDIKKEET**

13.2.4.4 POLTTOAINEJÄRJESTELMÄ

Kaikki yleiset polttoaineen syöttötavat sallittu. Elektroninen ja mekaaninen polttoaineenruiskutus sallittu. Polttoaineputket täytyy olla eristetyt ohjaamosta joko välipohjalla tai suojuksella. Keinotekoinen polttoaineen jäähdytys tai lämmitys on kielletty. Polttoaineen kiertovirtauspumput, jotka eivät ole osana alkuperäistä polttoainejärjestelmää, ovat kiellettyjä. Tyypin 2 autoille on turvatankki pakollinen, suositellaan SFI 28.1 mukaista.

Katso Tekniset Yleissäännöt 20.1.5 **KAASUTTIMEN ROISKESUOJAT**

20.1.6 POLTTOAINEJÄRJESTELMÄ **20.1.7 VÄLIJÄÄHDYTIN**

13.2.4.5 NESTEIDEN YLIVUOTOASTIA

Pakollinen. Katso Tekniset Yleissäännöt 20.1.9 **NESTEIDEN YLIVUOTO**

13.2.4.6 ÖLJYJÄRJESTELMÄ

Kuivasumppuvoitelu sallittu. Ulkoinen yksipiiri öljypumppu sallitaan ilman öljysäiliötä.

Katso Tekniset Yleissäännöt 20.1.11 **VOITELUJÄRJESTELMÄ**

13.2.4.7 KAASUVIVUSTO

Kaasuläppien säädön pitää toimia manuaalisesti kuljettajan jalalla; elektroniikka, pneumatiikka, hydraulikka tai muut kojeet eivät saa vaikuttaa kaasuvivuston toimintaan. Katso Tekniset Yleissäännöt 20.1.14 **KAASULÄPPÄ**

13.2.4.8 KOMPRESSORIAHDIN

Katso Tekniset Yleissäännöt 20.1.10 **MOOTTORIN SUOJAVAIPPA**

20.1.12 MEKAANINEN AHDIN **20.1.13 AHTIMEN TURVAPIDIKKEET** **20.1.14 KAASULÄPPÄ** **20.1.15 HUOHOTTIMET JA HUOHOTINPUTKET**

20.4.8 JARRUVARJOT

13.2.4.9 TURBO

Maksimissaan 2 ahdinta sallittu. Yleisessä valmistuksessa olevat turboahtimet sallitut niille tarkoitetuissa luokissa. Hukkaportin poistoputki ohjattava pois radasta, renkaista, kuljettajasta ja polttoainesäiliöstä.

Katso Tekniset Yleissäännöt 20.1.7 **VÄLIJÄÄHDYTIN**

20.4.8 JARRUVARJOT

13.2.4.10 ILOKAASU

Vain yleiset ilokaasusysteemit sallittuja niille tarkoitetuissa luokissa. Kaasupullojen esilämmitys avotulella on ehdottomasti kielletty.

Katso Tekniset Yleissäännöt 20.1.8 **POLTTOAINE**

13.2.4.11 HUOHOTTIMET

Pakolliset. Katso Tekniset Yleissäännöt 20.1.15 **HUOHOTTIMET JA HUOHOTINPUTKET**

13.2.4.12 ALIPAINEPUMPPU

Sallittu moottorin kampikammion alipaineistukseen.

13.2.5 VOIMANSIIRTO

13.2.5.1 KYTKIN, VAUHTIPYÖRÄ JA KYTKIMENSUOJA

Vauhtipyörän ja kytkimen on täytettävä SFI 1.1, 1.2, 1.3 tai 1.4. Kytkimensuoja SFI 6.2 tai 6.3 pakollinen ahdetuissa ja turboahdetuissa sekä autoissa, joissa SFI 1.2 kytkin (kolme tai useampi levyä) tai SFI 1.3 tai 1.4 kytkin (enintään kaksi levyä). Kytkimensuoja 6.2 pakollinen kytkimissä SFI 1.3 tai 1.4 joissa kolme tai useampia levyjä. Kaikissa muissa vaaditaan SFI 6.1 kytkimensuoja. Monivaiheisesti lukkiutuvan kytkimen käyttö on kielletty. Kytkimen vapauttamisen pitää toimia manuaalisesti kuljettajan jalalla; elektroniikka, pneumatiikka, hydraulikka tai muut kojeet eivät saa vaikuttaa kytkimen toimintaan. Jokaisessa autossa täytyy olla jokin vapaavaihe asento ilman, että kuljettaja on paikallaan.

Katso Tekniset Yleissäännöt 20.2.3 **KYTKIN** 20.2.7 **VAUHTIPYÖRÄ**

20.2.8 KYTKIMENSUOJA & MOOTTORILEVY: Yleistä ja 20.2.11 **KYTKIMENSUOJA: Pro Stock ja Comp**

13.2.5.2 KARDAANI

Luokissa AA/A, A/A, B/A, C/A vaaditaan SFI 43.1 hyväksytty kardaani.

Katso Tekniset Yleissäännöt 20.2.4 **KARDAANIAKSELI**

13.2.5.3 TAKA-AKSELI

Kiihdytyskäyttöön tarkoitetut vetoakselit ja vetoakselilukitukset pakolliset. Spool sallittu. "Uivia" vetoakseleita suositellaan. Jäykkä taka-akseli pakollinen autoille, joiden paino on 900 kg tai yli.

Katso Tekniset Yleissäännöt 20.2.2 **VETOAKSELIN PIDIKKEET** ja 20.2.13 **TAKA-AKSELISTO**

13.2.5.4 VAIHTEISTO

Clutchless -tyyppiset vaihteistot hyväksytyjä. Automaattiset tai ajastetut vaihtenvaihtajat manuaalivaihteistoissa ovat kielletyt. Vaihtaminen manuaalisella vaihteistolla saa tapahtua ainoastaan mekaanisesti tai pneumaattisesti. Sähköiset, elektroniset hydrauliset jne. apulaitteet eivät saa millään tavoin vaikuttaa vaihteensiirtomekanismeihin. Lenco Drive tai BRT-yksikkö ja transbrake sallittu valmistajan ohjeiden mukaisena. Ylimääräiset johdotukset ja painelinjat kielletty. Automaattivaihteistossa enintään kolme vaihdetta eteenpäin, manuaalivaihteistossa

enintään viisi vaihdetta eteenpäin. Peruutusvaihte pakollinen. Pneumaattisen vaihtajan painonapit pitää sijoittaa varmaan ja turvalliseen paikkaan. Ilmapullot tulee kiinnittää huolellisesti.

Katso Tekniset Yleissäännöt 20.2.14 **VAIHEISTO** 20.2.15 **VAIHEISTO, Aftermarket Planeettavaihteisto** 20.2.16 **VAIHEISTO, Automaatti** 20.9.7 **YLISUURET TRAILERIT**

13.2.5.5 **PAINOVÄHENNYS**

Täydellisen automaattivaihteiston omaavat autot saavat vähentää kokonaispainostaan A/A, 45 kg, B/A 90 kg, C/A 113 kg. Luokissa D/A, E/A, F/A, G/A, H/A, I/A saa vähentää painosta autot V 8:lla 113 kg, 6-syl autot 68 kg, 4-syl autot 45 kg. Täydellinen automaattivaihteisto tarkoittaa: vaihteistossa on momentinmuunnin, öljypumppu joka tuottaa paineen vaihtamista varten kytkinpakoille sekä pannoille.

Muissa luokissa ei ole painonvähennystä.

HUOMAA: Luokan minimipainoa ei saa alittaa.

13.2.5.6 **VAIHEISTOSUOJA, Automaattivaihteisto**

SFI 4.1 vaihteistonsuoja, SFI 29.1 vetolevy ja SFI 30.1 vetolevynsuoja pakollinen. Katso Tekniset Yleissäännöt 20.2.16 **VAIHEISTO, Automaatti**

13.2.6 **JARRUT JA JOUSITUS**

13.2.6.1 **JARRUT**

Kaikissa autoissa on oltava vähintään kahteen takapyörään vaikuttavat hydrauliset jarrut ja niiden on vaikutettava takapyöriin. Käytettäessä käsikäyttöistä jarrukahvaa, on sen oltava ohjaamossa korin sisäpuolella oikealla tai vasemmalla puolella. Kaikki tyyppin 2 autot kuten tyyppin 1 luokkien A, B, AA, BB, AT, BT, AN, BN, CN ja DN pitää varustaa hydraulisella jarrujärjestelmällä, joka vaikuttaa kaikkiin neljään pyörään. Jarruputket oltava terästä tai metallipunosletkua. Jokainen jarruputki, joka kulkee moottorin taikka kytkimen ohi pitää asentaa suojaputkeen. Katso Tekniset Yleissäännöt 20.3.1 **JARRUT**

13.2.6.2 **OHJAUS**

SFI 42.1 ohjauspyörän pikakiinnitys pakollinen, jos käytetään irrotettavaa ohjauspyörää. Tyyppin 2 autoissa ohjauspyörän minimihalkaisija on 11".

Katso Tekniset Yleissäännöt 20.3.3 **OHJAUS**

13.2.6.3 **JOUSITUS**

Tyyppi 1:

Mikä tahansa autokäyttöön tarkoitettu jousitusjärjestelmä sallittu. Jousittamaton taka-akseli sallittu. Jousittamaton etuakselisto sallittu, jos akseliväli on 3050 mm (120") tai enemmän.

Katso Tekniset Yleissäännöt 20.3.2 **ISKUNVAIMENTIMET** 20.3.4 **JOUSITUS** 20.3.5 **TRACTION BARSIN KIINNITYKSET**

Tyyppi 2:

Jousitus kaikissa neljässä pyörässä pakollinen, vapaavalintainen tyyppi. Iskunvaimennin vaaditaan jokaisessa jousitetussa pyörässä.

Katso Tekniset Yleissäännöt 20.3.2 **ISKUNVAIMENTIMET** 20.3.4 **JOUSITUS** 20.3.5 **TRACTION BARSIN KIINNITYKSET**

13.2.6.4 HALLITTAVUUS

Kaikissa autoissa vaaditaan, että jousitustapa ja jäykkyys tulee olla sovitettu hyvän ajettavuuden saavuttamiseksi.

Katso Tekniset Yleissäännöt 20.4.1 **ASENTO, AJETTAVUUS**

13.2.6.5 REAKTIOTANGOT

Reaktiotangot ja muut konstruktiot eivät saa olla puolta akseliväli pidempiä. Katso Tekniset Yleissäännöt 20.3.4 **JOUSITUS** ja 20.3.5 **TRACTION BARSIN KIINNITYKSET**

13.2.6.6 WHEELIE BARS

Sallittu. Pyörät eivät saa olla metallia. Katso Tekniset Yleissäännöt 20.3.6 **WHEELIE BARS**

13.2.7 RUNKO

13.2.7.1 LISÄPAINOT

Katso Tekniset Yleissäännöt 20.4.2 **LISÄPAINOT**

13.2.7.2 PUSKURIT

Puskurit eivät pakollisia, mutta jos niitä käytetään, on niiden oltava alkuperäistyyppisiä. Eivät saa olla esim. takasiipinä.

13.2.7.3 MAAVARA

Katso Tekniset Yleissäännöt 20.4.5 **MAAVARA**

13.2.7.4 JARRUVARJO

Pakollinen. Katso Tekniset Yleissäännöt 20.4.8 **JARRUVARJOT**

13.2.7.5 TURVAKEHIKKO

Pakollinen. Alteredit tyyppi 1, Street Roadsterit ja Funny Carit pitää olla SFI 10.1E, 10.2, 10.3 tai 10.4. Tyyppin 2 autot luokissa A/A- G/A, B/AA-G/AA, I/A-K/A ja I/AA-K/AA pitää suojakehikon olla SFI 25.1E, 25.2, 25.3, 25.4 tai 25.5 mukainen.

Avoautossa turvakehikon täytettävä SFI Spec 10.1E, 10.2, 10.3 tai 10.4 vaatimukset.

Kaikissa autoissa, joiden loppunopeus on 290 km/h (180 mph) tai kovempi on oltava SFI vaatimusten mukainen turvakehikko. Kehikko tulee runkokatsastaa kolmen vuoden välein. Kehikon pehmuste SFI 45.1/FIA 8857-2001 mukainen pehmuste pakollinen 9.99 ja nopeammissa ajoneuvoissa.

Katso Tekniset Yleissäännöt 20.4.4 **RUNKO**

20.4.10 **TURVAKAARI** 20.4.11 **TURVAKEHIKKO** 20.10.6 **PÄÄN SUOJUKSET**

13.2.7.6 AKSELIVÄLI, ALTEREDIT JA ROADSTERIT

Minimi akseliväli 2286 mm (90"), maksimi 3175 mm (125"). Vasemman ja oikean puolen akselivälin suurin sallittu ero 25 mm (1").

13.2.7.7 AKSELIVÄLI, FUNNY CARIT

Akseliväli minimi 2540 mm (100"), maksimi 3175 mm (125"). Takapyörän kulutuspuolelta reuna ei saa olla korin ulkopuolella tai 76 mm (3") korin sisäpuolella. Mitat otetaan renkaan ulkosyrjästä.

13.2.7.8 AKSELIVÄLI, ALTEREDIT TYYPI 2

Minimi akseliväli 2286 mm (90"). Altered autot tyyppi 2 vaaditaan runkorakenne SFI 25.1D. Maksimi akseliväli 3175 mm (125"). Vasemman ja oikean puolen akselivälin suurin sallittu ero 25 mm (1").

13.2.8 RENKAAT JA VANTEET

13.2.8.1 RENKAAT

Renkaat pitää olla auto- ja kilpailukäyttöön valmistetut.

Katso Tekniset Yleissäännöt 20.5.1 **RENKAAT**

13.2.8.2 TAKARENKAAT, SLICKSIT

Suosittelaa takarenkaiden kiinnittämistä molemmilta puolilta vannetta vähintään 12 kpl (16 kpl suositellaan) min. 4.5 mm ruuveilla.

Katso Tekniset Yleissäännöt 20.5.1 **RENKAAT**

13.2.8.3 VANTEET

Aftermarket tyyppiset vanteet sallittu. Pinnavanteet minimi halkaisijalla 2.5 mm sallittu tyyppin 1, alle 800 kg autoissa, moottoripyörän pyörät kielletty. Tyyppin 2 autoissa pienin vannehalkaisija on 13", mikäli autoa ei ole toimitettu alun perin pienemmillä vanteilla ja originaalimoottoria käytetään. Pienin vanneleveys edessä on 3.5" ja silloin tulee renkaan ehdottomasti olla sovitettu vanteen leveyteen ja auton etuakselin painoon.

Katso Tekniset Yleissäännöt 20.5.2 **VANTEET**

13.2.9 SISUSTA

13.2.9.1 OHJAAMO

Ohjaamon panelit pitää olla teräs- tai alumiinilevyä. Magnesium kielletty.

13.2.9.2 KULJETTAJAN ISTUIN

Tyyppin 2 autoissa pitää kuljettajan istuimen olla vakiopaikallaan. Sisustusmateriaali vapaavalintainen, ei magnesiumia.

Katso Tekniset Yleissäännöt 20.6.2 **VERHOILU, ISTUIMET**

13.2.9.3 IKKUNAVERKKO

Katso Tekniset Yleissäännöt 20.6.3 **IKKUNAVERKKO**

13.2.10 KORI

13.2.10.1 SPOILERIT, SIIVET

Sallittu ainoastaan avonaisille altereideille. Maksimi etuylitys laskettuna etuakselin keskilinjasta 762 mm (30"). Siipien leveys ei saa ylittää etuakselin raideleveyttä. Maksimi nousu siivillä 305 mm (12"). Sivuohjaimet, joiden korkeus max 229 mm (9") ovat sallitut.

13.2.10.2 KORI, AUTOT TYYPPI 1

Kori pitää olla tunnistettavissa aikaisemmin valmistetuksi autoksi. Kustomointi ja muu korin muuttaminen sallittu. Maksimi etuylitys laskettuna etuakselin keskilinjasta 762 mm (30"), Funny Careilla 1016 mm (40"). Kaikki autot, joissa on kokonaan aukeava flip-kori, tulee varustaa kattoon sijoitettavalla turvaluukulla. Luukun tulee olla mitoitettu niin, että kuljettaja pääsee vaikeuksitta ulos sitä kautta. Minimi mitta aukolle 457 x 432 mm (18" x 17").

13.2.10.3 KORI, AUTOT TYYPPI 2

Kori tyyppiä sedan, coupe, roadster, farmari tai pick-up. Maksimi etuylitys laskettuna etuakselin keskilinjasta 1143 mm (45"). Lokasuojat vaaditaan jokaisen pyörän päällä. Lasikuitukori sallittu. Tuulenojaimet ja spoilerit sallittu.

Katso Tekniset Yleissäännöt 20.7.1 **ILMANOHJAIMET, SPOILERIT**

13.2.10.4 PALOSEINÄ, LATTIA

Pakollinen. Katso Tekniset Yleissäännöt 20.7.4 **TULISEINÄT** 20.7.5 **LATTIAT**

13.2.10.5 KONEPELTI, SCOOPPI

Autoissa ilman konepeltiä pitää olla kaasuttimen päällä suppilot tai vastaavat roiskesuojat. Ilmanottoaukko, scooppi ei saa olla korkeammalla kuin 279 mm (11") yläpuolella konepellin. Autot ilman konepeltiä korkeus lasketaan kaasuttimen yläpinnasta.

Katso Tekniset Yleissäännöt 20.1.5 **KAASUTTIMEN ROISKESUOJAT** 20.7.6 **KONEPELLIN ILMANOTTO (SCOOP)**

13.2.10.6 PYÖRÄKOTELOT

Takapyöräkoteloja saa muuttaa, jokaiselle pyörälle pitää olla erillinen kotelo. Tyyppi 2 autoissa pyöräkoteloiden on erotettava pyörät ohjaamosta.

13.2.10.7 TUULILASI, TUULENOHJAIMET, SIVUIKKUNAT

Tyyppin 1 autoissa ja roadstereissa riittää tuulta halkaiseva suoja. Funny Careissa ja tyyppin 2 autoissa vaaditaan kokonainen tuulilasi. Kaikki lasit pitää olla valmistetut polykarbonaatista (Lexan tai vastaava). Minimi korkeus laseille, mitattuna pystysuoraan, on 127 mm (5").

Katso Tekniset Yleissäännöt 20.7.7 **TUULISUOJAIN** 20.7.8 **TUULILASI, IKKUNAT**

13.2.11 SÄHKÖJÄRJESTELMÄ

13.2.11.1 AKUT

Maksimi kaksi akkua sijoitettuna ulkopuolelle ohjaamon. Maksimipaino akuille sisältäen akkulaatikot, on 70 kg.

Katso Tekniset Yleissäännöt 20.8.1 **AKUT** 20.8.3 **SYTYTYSVIRTA** 20.8.4 **PÄÄVIRTAKATKAISIN**

13.2.11.2 DELAY BOXIT/KOJEET

Kielletyt. Katso Tekniset Yleissäännöt 20.8.2 **DELAY BOXES (VIIVEJÄRJESTELMÄT)**

13.2.11.3 SYTYTYSJÄRJESTELMÄ

Katso Tekniset Yleissäännöt 20.8.1 **AKUT** 20.8.3 **SYTYTYSVIRTA** 20.8.4 **PÄÄVIRTAKATKAISIN** 20.8.5 **KÄYNNISTINMOOTTORIT**

13.2.11.4 PÄÄVIRTAKYTKIN

Pakollinen kaikissa autoissa, joissa on akku.

Katso Tekniset Yleissäännöt 20.8.4 **PÄÄVIRTAKATKAISIN**

13.2.11.5 TAKAVALO

Katso Tekniset Yleissäännöt 20.8.6 **TAKAVALOT**

13.2.12 APUJÄRJESTELMÄT

13.2.12.1 TIETOKONEET/TIEDON TALLENTAJAT

Katso Tekniset Yleissäännöt 20.9.1 **TIETOKONE** 20.9.2 **TALLENTIMET**

13.2.12.2 SAMMUTUSJÄRJESTELMÄ

Sallittu. Mitään käsiammuttimia ei hyväksytä.

Katso Tekniset Yleissäännöt 20.9.3 **SAMMUTTIMET**

13.2.12.3 KÄYNNISTYS

Katso Tekniset Yleissäännöt 20.8.5 **KÄYNNISTINMOOTTORIT**

13.2.12.4 HINAUSAUTO

Sallittu. Katso Tekniset Yleissäännöt 20.9.12 **HINAUSAUTOT**

13.2.12.5 LÄMMITYSKÄYTTÖ

Katso Tekniset Yleissäännöt 20.9.5 **TUNKIT JA PUKIT** 20.9.14 **LÄMMITYSKÄYTTÖ**

13.2.13 KULJETTAJA

13.2.13.1 KÄSIVARSIIHNNAT

Pakolliset avonaisissa ja Funny Car -autoissa.

Katso Tekniset Yleissäännöt 20.10.3 **KÄSIVARSIIHNNAT (ARM STRAPS)**

13.2.13.2 ASIAKIRJAT

Tekniset Yleissäännöt 20.10.4 **ASIAPAPERIT**

13.2.13.3 KULJETTAJA

Kuljettajan pitää istua moottorin takapuolella ja taka-akselin etupuolella.

13.2.13.4 TURVAVYÖT

SFI 16.1 turvavyöt pakolliset, myös haaravyö.

Tekniset Yleissäännöt 20.10.5 **KULJETTAJAN KIINNITYS**

13.2.13.5 PÄÄN SUOJUS

Pakollinen. Katso Tekniset Yleissäännöt 20.10.6 **PÄÄN SUOJUKSET**

13.2.13.6 KYPÄRÄ

Katso Tekniset Yleissäännöt 20.10.7 **KYPÄRÄ JA AJOLASIT**

13.2.13.7 NISKA- JA PÄÄTUKE

Niskakauluri pakollinen. Suositellaan niska ja päätukea SFI 38.1 tai FIA hyväksytty (HANS-tuki). Katso Tekniset Yleissäännöt 20.10.8 **NISKAKAULURI/PÄÄN JA NISKAN TUKE (HANS)**

13.2.13.8 AJOASU

Pakollinen. Katso Tekniset Yleissäännöt 20.10.10 **AJOASUT**

14 TOP DOORSLAMMER (TD)

Turvaraja 3,66 sek, pro start.

Kilpailumatka 1/8 maili

Tarkoitettu umpikoriautoille.

Säännöt mukailevat Advanced ET luokan sääntöjä.

14.1 MOOTTORI

Polttoaineena sallittu lyijytön bensiini, tai metanoli. Nitrometaani kielletty. Ahtaminen sallittu, ahtamistapoja ei saa yhdistää. Ei kokorajoitusta.

Katso Tekniset Yleissäännöt 20.1.8 **POLTTOAINE**

14.1.1 ILOKAASU

Sallittu, mutta ei ahtimen tai turbon kanssa.

14.1.2 TURBOAHDIN

Turbot sallittu.

14.1.3 AHDIN

Roots, ruuvi tai keskipako, kaikki sallittuja koosta riippumatta.

Ylipyörytys: Roots ahtimet Std Helix ja Hi-Helix ei rajoitettu, mutta valmistajan rajoituksia ei saa ylittää.

Ruuviahtimet

Konekoko cid	PSI	Whipple
yli 500	2,25	1,70
450-500	2,15	1,62
alle 450	2,04	1,54

14.2 STARTTI

Joko auton oma tai ulkopuolinen, ei työntökäynnistystä

14.3 VOIMANSIIRTO

14.3.1 KYTKIN, VAUHTIPYÖRÄ

Vauhtipyörän ja kytkimen on täytettävä SFI 1.3, 1.4 tai 1.5.

14.3.2 VAIHTEISTO

Tyyppi ja valmiste vapaavalintainen. Automaattivaihteistolla hyväksytyt öljyn talteenotto rikkoontumisen varalle.

14.3.3 TAKA-AKSELI

Autokäyttöön tarkoitettu. Alle 3,90 sek tai yli 338 km/h täysuiva (fullfloater) perä pakollinen

14.4 RUNKO

14.4.1 ALUSTA

Jousitus ja toimiva iskunvaimennus jokaisessa pyörässä pakollinen.

14.4.2 RUNKO/TURVAKEHIKKO

SFI 25.1

Akseliväli 100" minimi ja 115" maksimi
S-10, Ranger, Dakota maksimi 125"
Full size trucks maksimi 140"
Suurin ero oikea /vasen 2"

Maavara vähintään 3" auton etupäästä 12" etuakselin keskilinjan taakse, 2" siitä taaksepäin.

14.5 RENKAAT JA VANTEET

14.5.1 VANTEET

SFI 15.1 pakolliset. Maksimi leveys 16". Bedlock tyyppinen tai sisärenkaallinen takavanne pakollinen. Katso Tekniset Yleissäännöt 20.5.2 **VANTEET**

14.6 KORI

Korimateriaali vapaa, toimivat etuovet pakolliset, toimivuus sekä sisältä, että ulkoa. Funny carit tai muut yksiosaiset korit kiellettyjä, vaikka ovet olisivatkin käytössä. Maksimi korin etuylitys 45" etuakselin keskilinjasta. Etuylityksen jatko on sallittua (mela)

Kuljettajan sijoitus auton alkuperäinen.

Minimipainot ajon jälkeen sisältäen kuljettajan:

- Ilokaasu 1050Kg
- Roots Blower/Turbo/Procharger 1090Kg
- Ruuviahdin 1120Kg.

14.7 KILPAILUNUMERO

Kilpailunumero tulee olla molemmilla sivuilla, tuulilasissa ja takaikkunassa.

14.8 AUTON VARUSTEET

Kaikilla autoilla tulee olla katsastuskortti, jonka saa FHRA:n toimistolta tilaamalla.

14.9 KULJETTAJA

14.9.1 LISENSSI

FIA international, vähintään C-3

15 PRO MODIFIED (PM)

Tarkoitettu täysikorisille autoille, lava-autot (pickup) sallittu.

Tunnistus: PM ja kilpailunumero.

Tekniset ryhmäsäännöt FIA:n sääntökirjasta, www.fia.com

16 PRO STOCK (PRO)

Tunnistus: PRO ja kilpailunumero.

Tekniset ryhmäsäännöt FIA:n sääntökirjasta, www.fia.com

17 TOP METHANOL

Kansallisissa kilpailuissa oheiset TMD- ja TMFC-sääntöjen mukaiset autot kilpailevat keskenään ilman tasoituksia Top Methanol-ryhmässä.

17.1 TOP METHANOL DRAGSTER (TMD)

Tämä ryhmä on tarkoitettu ainoastaan kilpailukäyttöön rakennetuille ahtamattomille tai ahdetuille metanolia polttoaineena käyttäville dragstereille, sekä ahtamattomille, nitrometaania polttoaineena käyttäville dragstereille.

Tekniset ryhmäsäännöt FIA:n sääntökirjasta, www.fia.com

17.2 TOP METHANOL FUNNY CAR (TMFC)

Tarkoitettu metanolia polttoaineena käyttäville Funny Car:lle jotka ovat kilpakäyttöön rakennettuja. Autot punnitaan ennen kilpailua kuljettaja mukaan lukien.

Tekniset ryhmäsäännöt FIA:n sääntökirjasta, www.fia.com

18 FUNNY CAR (FC)

Tunnistus: FC ja kilpailunumero.

Tekniset ryhmäsäännöt FIA:n sääntökirjasta, www.fia.com

19 TOP FUEL (TF)

Tunnistus: TF ja kilpailunumero.

Ryhmä tarkoitettu nitrometaania polttoaineena käyttäville dragster-autoille.

Tekniset ryhmäsäännöt FIA:n sääntökirjasta, www.fia.com

20 TEKNISET YLEISSÄÄNNÖT

Siinä määrin kuin on mahdollista, on tämä säännöstö laadittu siten, että kaikki sallitut muutokset ovat mukana. Mikäli joko luokkasäännöissä tai turvallisuusmääräyksissä ei nimenomaan mainita jotain tiettyä seikkaa, katsotaan sellainen kielletyksi. Mikäli ilmenee epäselvyyksiä, ota yhteys FHRA:n toimistoon. Sääntöjen tulkinnassa ilmenevissä epäselvyyksissä on FHRA:n (teknisillä) toimitsijoilla tulkintaoikeus. Teknisissä kysymyksissä on kuljettajan velvollisuus esittää luokittelutodistus tai vastaava.

Jokaisen ajoneuvon, luokasta riippumatta tulee läpäistä hyväksyttävästi tekninen katsastus voidakseen osallistua FHRA:n järjestämiin testitilaisuuksiin, lajitteluajoihin tai kilpailuihin (FIA:n alaisuudessa).

Kaikkien kilpailuajoneuvojen mahdolliset tieliikennerekisterikilvet on poistettava kilpailun ajaksi.

Kaikkialla tässä kirjassa puhutaan SFI-, SNELL-, DOT- ym. hyväksytyistä osista. On tärkeää ymmärtää, että nämä tuotteet on valmistettu vastaamaan tiettyjä vaatimuksia ja valmistaja on tuotteen tarkastettuaan merkinnyt siihen hyväksynnän. Missään olosuhteissa ei mitään näistä tuotteista saa muuttaa millään tavalla. Tällaisen tuotteen muuttaminen on rikkomus SFI, SNELL ja DOT-järjestelmää vastaan eikä FHRA (FIA) hyväksy sitä eikä ota siitä vastuuta. Tällainen teko voi johtaa ankariin toimenpiteisiin.

20.1 MOOTTORI

20.1.1 JÄÄHDYTYSJÄRJESTELMÄ

Kaikki jäähdytysjärjestelmät/jäähdyttimet tulee asentaa korityypin mukaiseen alkuperäispaikkaan. Etumoottorisessa dragsterissa on jäähdytysjärjestelmän sijaittava moottorin etupuolella. Takamoottorisessa dragsterissa, on asennettava kuljettajan suojalevy, mikäli jäähdytysjärjestelmä sijaitsee moottorin etupuolella. Kuljettajan suojalevyn tulee ulottua leveydeltään runkoputkesta runkoputkeen sekä korkeudeltaan turvakehikon yläosan korkeudelle. Runkoputkien yläpuolella oleva osa tulee olla vähintään turvakehikon takimmaisten putkien levyinen tai mikäli jäähdyttäjän on korkeammalla kuin runkoputket, suojalevy tulee olla vähintään jäähdyttäjän levyinen. Katso Tekniset Yleissäännöt 20.4.3 **KULJETTAJAN SUOJALEVY**

Jäähdytysjärjestelmässä jäähdytysnesteinä vesi ja tarvittaessa korroosionestoaine. Glykolipohjaisten aineiden käyttö kielletty.

20.1.2 MOOTTORI

Vain autojen moottorit sallittu, elleivät luokkasäännöt toisin määrää. Luokissa, joissa on käytössä moottorin-tilavuus-suhteessa-auton-paino järjestelmä, tulee kilpailijan ilmoittaa tarkka moottorin tilavuus. Missään tapauksessa ei todellinen koko saa ylittyä viidellä kuutiotuomalla ilmoitetusta koosta. Ylikokoon porausta ei sallita. Kuutiotuuman osa pyöristetään aina seuraavaan isompaan kuutiotuumaan (301.2 = 302). Mikäli moottorin kokoa muutetaan kilpailun aikana, on kilpailijan ilmoitettava siitä kilpailun katsastuspäällikölle ennen ajosuoritusta. Kampiakselin keskipiste ei saa sijaita 610 mm (24") korkeammalla maasta mitattuna missään luokassa, paitsi truckeissa, joissa maksimi korkeus 914 mm (36") 12.00 sekuntia ja hitaammat, 784 mm (31") 11.99 – 10.00 ja 610 mm (24") 9.99 ja nopeammat. Moottori tulee asentaa runkoon vähintään kahdella 10 mm (3/8") 8.8 (Grade 5) pultilla. Venttiilikoneiston tulee olla perinteinen, autoissa käytetty jousilla toteutettu malli. Pneumaattinen venttiilikoneisto kielletty.

Kaikissa autoissa, lukuun ottamatta Stock- ja ET-Ryhmän 10.99 ja sitä hitaampia autoja, SFI 18.1 värinänvaimennin pakollinen. Kaikissa autoissa, joissa on alun perin prässätty värinänvaimennin, tulee niiden kiinnitys varmistaa läpiporaamalla ja pulttikiinnityksellä. Koppa tai suojakilpi on suositeltava autoissa, joissa käytetään alkuperäistyyppistä värinänvaimenninta. Keraamiset laakerit kielletty kaikissa ryhmissä.

20.1.3 PAKOKAASUPOISTO

Kaikki autot tulee olla varustettu pakosarjoilla tai pakokaasun poistoputkilla (pakoputkilla) jotka ohjaavat pakokaasun ulos auton korilinjasta. Pakoputken, mukaan lukien hukkaportin poistoputkien tulee suuntautua kohti auton takaosaa, pois päin kuljettajasta, radasta ja polttoainejärjestelmästä. Pakoputki ei saa kulkea ohjaamon kautta. Mikäli käytetään pakoputkia ilman kollektoria, tulee pakoputkien olla kiinnitettynä toisiinsa siten, että ne voidaan irrottaa moottorista vain ryhmänä. Taipuisat pakoputket (haitariputki) kielletty. Mikäli käytetään äänenvaimentimia ja / tai pakoputkistoja, tulee niiden olla turvallisesti kiinnitetty pakosarjoihin ja auton alustaan. FHRA:lla on oikeus halutessaan määrätä äänenvaimentimien käyttö pakolliseksi mihin tahansa ryhmään ja mihin tahansa kilpailuun. Ylöspäin suunnattu pakoputki pakollinen 11.99 ja nopeammissa Diesel-ajoneuvoissa. Suositellaan kaikkiin Diesel-ajoneuvoihin.

Pakosarjojen kollektorien kiinnitys varmistettava NHRA hyväksytyllä tai vastaavalla vaijeri kiinnityksellä. Vaihtoehtoisesti voidaan varmistaa hitsaamalla primääriputket kollektoriin vähintään 12 mm hitsaussaumalla.

Turbolla varustetuissa autoissa pakoputken ristikko pakollinen, materiaali vähintään M10 8.8 teräspultti. Ristikon sijaittava pakopesässä, tai max. 50 mm ahtimesta. Kiinnityspisteiden minimi ainevahvuus pakoputkessa oltava 2 mm ja halkaisijan 20 mm.

20.1.4 ÄÄNENVAIMENNUS

Ryhmäsääntöjen niin vaatiessa rajoitetaan pakoäännet seuraavasti: melutaso mitataan 0.5 metrin etäisyydeltä pakoputken pään sivulla. Mittaus suoritetaan avoimella paikalla tasaisella alueella. Mittaus tapahtuu kuormittamattomalla, normaalilämpöisellä moottorilla. Mittaus tehdään A-asteikolla "slow", mittari sijoitettuna 45° kulmassa 50 cm:n etäisyydelle pakoputken päästä auton käydessä 3500 rpm kierroksilla. Jos autossa on enemmän kuin yksi pakoputki, joiden etäisyys toisistaan on suurempi kuin 30 cm, tulee mittaus suorittaa jokainen putki erikseen. Desibelirajat ovat seuraavat: JR/D 113db, ET 7,50-11.00 120db, 11.00-12.00 113db ja 12.00- 110db.

20.1.5 KAASUTTIMEN ROISKESUOJAT

Kaasuttimen kurkut eivät saa olla avoimesti näkyvissä. Kaasutin/kaasuttimet on aina suojattava päältä, takaa ja sivuilta, ettei polttoainetta pääse lentämään ilmapvirtausten mukana tai roiskumaan kuljettajan päälle. Lisäksi autoissa, joita ajetaan varikolla (ei hinata) ja joissa ei ole konepeltiä tai scoopia, tulee avoimet imuputket suojata siten että ylimääräiset esineet eivät pääse kaasuttimeen.

20.1.6 POLTTOAINEJÄRJESTELMÄ

Sijoitus: Kaikki polttoainesäiliöt, polttoaineputket, pumput, venttiilit ym. järjestelmään liittyvät osat oltava ohjaamon ulkopuolella ja kaarikehikon sekä rungon/peltikorin sisäpuolella. Mikäli takavetoisissa autoissa käytetään polttoaineen jäähdytysastiaa, on se sijoitettava vähintään 150 mm (6") moottorin takalevyn etupuolelle ja etuvetoisissa

autoissa 150 mm (6") kytkinkoppaa vastapäätä, mitattuna sylinteriryhmän takapäätä. Mikäli polttoaineputkien jakokappaletta käytetään, on se sijoitettava 150 mm (6") vauhtipyörä/kytkinkoppa-alueen etupuolelle. Polttoaineenpainemittarin nestemuunnin teräspunosletkulla on ainoa polttoainejärjestelmän osa, joka voidaan kiinnittää tulipeltiin.

Säiliöt: Mikäli ryhmsäännöt sallivat, korin ja/tai rungon ulkopuolella sijaitseva polttoainesäiliö tulee olla suojattu putkikehikolla, joka on valmistettu vähintään 30 mm x 1.6 mm (1 1/4" X 0.058") kromimoly tai 3 mm (0.118") teräs. Kaikki polttoainesäiliöt on eristettävä tiiviillä tuliseinällä ohjaamosta siten, että polttoaineen on mahdotonta päästä ohjaamoon. Polttoainesäiliö täytyy varustaa paineen kestävällä korkilla ja sen tuuletus täytyy johtaa korin ulkopuolelle. Kierrelukitulla korkilla varustetun polttoainesäiliön käyttö pakollinen kaikissa avokorisissa autoissa. Eristetyt polttoainesäiliöt kielletty. Polttoainesäiliön paineistaminen kielletty. Mikäli polttoainesäiliö läpäisee esim. lattian tai kontin pohjan, on se suojattava niiltä osin metallikuorella, pois lukien säiliön takana sijaitsevan letkun liitoksen. Ei-metalliset polttoainesäiliöt maadoitettava runkoon.

Polttoainelinjat: Kaikki polttoaineputket, myös ne jotka menevät tietokoneelle tai mittareille, on oltava metallisia, metallipunosletkua tai NHRA:n hyväksymiä "woven tai woven-pushlock". Painepuolella vain puristus- tai kierrelitokset sallittu, letkuklemmarit kielletty. Polttoaineputkiliitäntöjä varten saa käyttää kaiken kaikkiaan 300 mm (12") ei-metallipunosletkua, joka täyttää ko. polttoaineen keston standardit, pois lukien yksittäisen ruiskusuuttimen letkut. Kytkinkoppa-alueella kulkevat polttoainelinjat (paitsi metallipunosletkut) on suojattava seinämältään vähintään 3 mm (1/8") paksulla, vähintään 400 mm (16") pitkällä tukevasti autoon kiinnitetyllä, teräsputkella suojaamaan linjaa repeämiseltä. Kardaani-vaihteistotunnelissa ei saa sijaita polttoainelinjoja. Mekaanisen ahtimen hihnan ohi kulkevat polttoaineletkut tulee olla teräspunosletkuisia, NHRA:n hyväksymiä "woven tai woven-pushlock" tai teräsputkella suojattuja. NHRA päivittää listaa tarpeen mukaan www.nhraracer.com-sivustolle.

Pumput/venttiilit: Autot, joissa ei ole OEM tyyppistä mekaanista polttoainepumppua, eikä sähköistä polttoainepumppua, tulee varustaa polttoaineen syötön katkaisevalla venttiilillä. Sen käyttökytkimen on oltava kuljettajan helposti saatavilla ja venttiili on asennettava pääpolttoainelinjaan polttoainesäiliön ja kaasuttimien ja/tai injektorin välille. Polttoaineen kierrätys, joka ei ole osana polttoainepumpun normaalia toimintaa, on kielletty. S/SS ja Comp autoissa on oltava tyhjennysventtiili polttoainesäiliön ja kaasuttimen/kaasuttimien välillä, polttoainenäytteen ottoa varten.

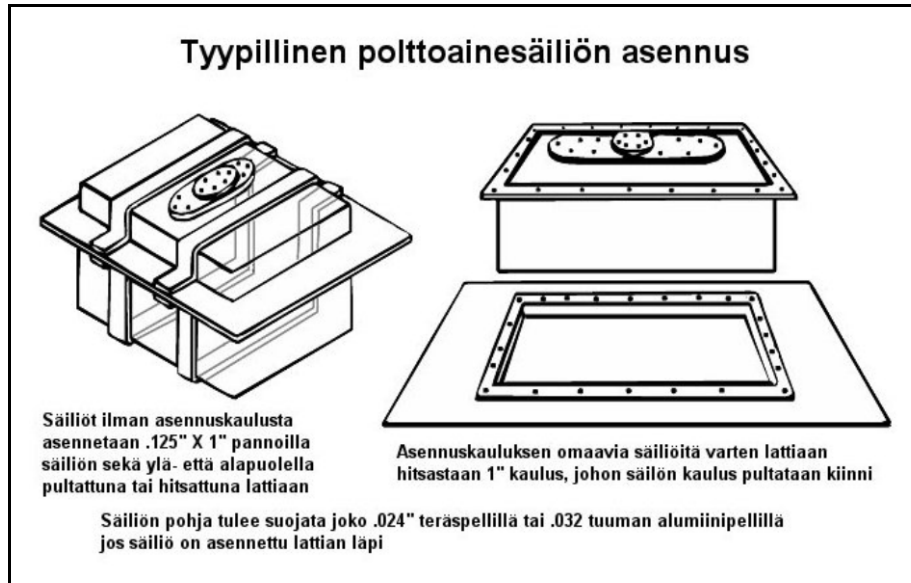

Kuva Tyypillinen polttoainesäiliön asennus

Polttoaine/ilma: Kaikenlainen polttoaineseoksen keinotekoinen lämpötilanmuutos kielletty (lämmitys/jäähdytys, esim. cool can, jää, freon, märät rätit), ellei ryhmäsäännöissä toisin mainita. Cool can, märät rätit yms. ovat sallittu S/SS, SST, SG, SC ja ET-ryhmissä. Märät rätit, jää yms. täytyy poistaa ennen ajosuoritusta. Vain vallitsevan lämpöinen imuilma sallittu; kaikenlainen imuilman ominaisuuksien muuttaminen kielletty. Kaikenlaisen keinotekoisien jäähdytyksen tai vastaavan ruiskuttaminen imusarjaan ulkopintaan kielletty.

Vaihtoehtoinen polttoaine: Vaihtoehtoisen polttoaineen säiliöt tulee olla pysyvästi merkitty valmistajan toimesta sopivaksi nestekaasulle tai propaanille. Säiliön tulee olla tuuletettu korin ulkopuolelle. Järjestelmässä tulee olla NFPA 52 standardin mukainen paineenvapautusventtiili ja manuaalinen sulkuventtiili. Kaikki letkut tulee olla selvästi ja pysyvästi merkittyjä valmistajan toimesta, joista selviää valmistajan nimi ja käyttöpaine. Muoviset, valurautaiset, galvanoidut, kupariset tai alumiiniset putket tai letkut kielletty.

20.1.7 VÄLIJÄÄHDYTIN

Polttoainetta saa lisätä vasta välijäähdyttimen jälkeen. Välijäähdytin turboahdetuissa ja mekaanisella keskipakoisahtimella varustetuissa ajoneuvoissa oltava toiminnaltaan ilma/vesijäähdytteisiä. Valmistusmateriaalina sallittu alumiini ja teräs. Jos käytetään vesijäähdytteistä, on max. nestetilavuus 10 litraa.

Välijäähdyttimen sijaittava korinjojen sisäpuolella (moottoritila, ohjaamo). Jos sijoituspaikka ohjaamossa on välijäähdyttimen sijainti, joko apumiehen puoleinen lattia tai tuliseinä, johon se tulee asentaa tukevasti metallipannoilla. Ainoastaan pultti- ja mutterikiinnitys (min M10) sallittu. Välijäähdytin, joka sijaitsee ohjaamossa, on valmistettava siten että kaikki paineletkuliitokset sijaitsevat moottoritilassa. Valmistuksessa huomioitava myös riittävät jäykisteet laajoihin levy pintoihin paineen pullistavan vaikutuksen pienentämiseksi.

20.1.8 POLTTOAINE

Kilpabensiini: on hiilivety-yhdistelmä, jonka sähköneristämiskyky on hyvä. Tätä ilmaistaan D.C.-lukemalla 2.025. Tällä lukemalla FHRA:n fuel check-mittari antaa tuloksen nolla. Mikä tahansa lisäaine voi heikentää tai parantaa sähköneristämiskykyä ja saattaa aikaan muun kuin vaaditun tuloksen. Varsinkin Suomessa, missä polttoaineet hankitaan usein muualta kuin valmistajalta, kannattaa aina tarkistuttaa kilpailua varten hankittu polttoaine ennen käyttöönottoa. Vain lyijytön bensiini sallittu. Polttoaine voidaan tutkia autosta myös ennen ajosuoritusta.

E10: luokitellaan kaupalliseksi bensiini polttoaineeksi.

E85: on tieliikenteeseen tarkoitettu kaupallinen alkoholipolttoainesekoitus, jossa on 85 prosenttia etanolia (etyylialkoholia, esimerkiksi vilja-alkoholia) ja 15 prosenttia bensiiniä.

Metanoli: on kirkasta, väritöntä nestettä. Sen tuoksu ei ole voimakas ja se vaihtelee hieman lämpötilasta riippuen. Metanolia on saatavissa tyyppinä A ja AA. Kumpikin tyyppi on hyväksytty, mutta kilpailijan kannattaa varmistua, että hänen käyttämänsä metanoli täyttää puhtausmääritykset.

Metanolin laillisuutta testataan pääasiallisesti sen puhtaudella. Puhtausmääritykset esitetty a.o. taulukossa.

	Tyyppi	A	AA
Metanolipitoisuus paino %, minimi		99.85	99.85
Asetoni ja aldehydit milj. osaa, max.		30	30
Asetoni, milj. osaa, max.		20	
Etanoli, milj. osaa, max.		10	
Asetasettaatti (asetetikkahappo) milj. osaa max.		30	30
Vesipitoisuus, milj. osaa, max.		1500	1000
Ominaispaino 20° C		7928	7928
Permanganaatti aika: (min.) (hapetus)		30	30
Tuoksu		tyypillinen	
Väri (plat- cob. ast.) mix		5	5
Olomuoto		kirkas, väritön	
Haihtumisjätettä g / 100ml		0.001	0.001
Pyrolyysi epäpuhtaus (plat-cob. ast.) max		30	30

Poikkeaminen yllämainituista vaatimuksista näytteessä johtaa kilpailusta poissulkemiseen.

Metanoli on erittäin herkkää imemään kosteutta puoleensa. Älä koskaan jätä kanisterin korkkia auki, koska liika vesi metanolin seassa johtaa kilpailusta poissulkemiseen. Kilpailijoita kehoitetaan tutkituttamaan oman metanolinsa puhtaus, mikäli epäilyksiä sen puhtaudesta on olemassa.

Jos autossa käytetään polttoaineena metanolia, on se merkittävä FHRA:n hyväksymällä tarralla auton molemmin puolin. Suositeltava asennuspaikka on kilpailunumeron läheisyydessä.

Katso Tekniset Yleissäännöt 9:3.

Nitrous oxide: (N₂O, NOS)

Nitrous Oxiden eli ilokaasun käyttö luokitellaan kemialliseksi ahtamiseksi. Ilokaasupullo(t) tulee olla suljettuna pulloventtilistä burnoutin aikana, sen saa avata vasta kun auto on valmis asettumaan lähtöviivalle.

Asennus:

Järjestelmän tulee olla yleisesti saatavilla oleva ja asennettava valmistajan ohjeiden mukaan. Enintään 15 kg painavat pullot kiinnitettävä kahdella terässpannalla, minimileveys 25 mm x paksuus 2.5 mm. Yksi panta oltava pullon yläkolmanneksella, toinen pullon alakolmanneksella. Yli 15 kg painavat pullot kiinnitettävä kolmella pannalla suhteutettuna yllä olevalla tavalla. Pantojen on kiinnityttävä koriin tai korin osaan kahdella M10/12.9 pultilla (3/8"/8-viiva). Pulloon on merkittävä tyhjän pullon paino, täyttömäärä sekä pullon ja N₂O:n yhteispaino. Pullon koestuspäivämäärä ei saa olla viittä vuotta vanhempi. Ohjaamoon asennetut N₂O pullot on varustettava ylipaineventtiilillä, josta johdetaan letku auton ulkopuolelle. Pulloa ei saa asentaa moottoritilaan.

Sähköt:

Sähkökytkennöissä on käytettävä pääkatkaisinta, mikäli luokkasäännöt niin vaativat. Autoissa, joissa ei ole alkuperäistä sytytyskatkaisijaa, on oltava erillinen virta- sekä käynnistinkatkaisin. N₂O:n sähköjärjestelmällä on oltava oma sulakkeensa. N₂O järjestelmä ei saa kytkeytyä sytytysvirran ollessa katkaistuna. Järjestelmä saa kytkeytyä ainoastaan kuljettajan käyttämällä katkaisijalla, johon on selvästi merkitty "N₂O - ON - OFF". Jousipalautteinen katkaisija pakollinen, jotta N₂O järjestelmä kytkeytyy päälle ainoastaan täydellä kaasulla. Saman katkaisijan tulee katkaista N₂O järjestelmä, kun kaasupoljinta nostetaan. Mikäli polttoaineen paine laskee alle käyttöpaineen, tulee N₂O järjestelmä kytkeytyä pois päältä ("Hobb Switch").

Turvallisuus:

Kaikissa umpikorissa sekä avokorisissa, joissa on katto päällä, N₂O:ta käyttävissä autoissa on oltava hyväksytty sammutusjärjestelmä. Katso Tekniset Yleissäännöt 9:3. Järjestelmä on oltava kooltaan vähintään 2.5 kg. Tulenkestävällä visiirillä varustettua täyskypärää käytettävä ajettaessa avokorisella, N₂O:ta käyttävällä autolla. Kuljettajan ajoasun oltava luokkasäännösten tai teknisten yleisääntöjen mukainen. Imusarja varustettava pullahduspanelilla tai pop-off venttiilillä, jonka on suunnattava paine eteenpäin auton kulkusuuntaan. N₂O pullon uudelleentäyttäminen ratavarikolla kielletty. Pullojen ulkoinen lämmitys sallittu vain pullon valmistajan hyväksymällä lämmityssarjalla. Pullot on suojattava suoralta auringonvalolta. Paineventtiili pullossa pakollinen. Moottori tulee varustaa alapuolelta täysin suojaavalla SFI 7.1 mukaisella tai vastaavalla FHRA:n teknisen henkilökunnan hyväksymällä turvavarusteella.

Tekninen tarkastus:

Kaikki N₂O:ta käyttävät autot tarkastetaan systeemivuotojen sekä täydenkaasun-katkaisijan (throttle switch) toiminnan osalta. Paineistetun järjestelmän tarkastus suoritetaan kuuntelemalla mahdollisia vuotoääniä. "Täysikaasu"-katkaisimen toiminta tarkastetaan painamalla poljinta hitaasti "auki"-asentoon. N₂O järjestelmä ei saa kytkeytyä ennen täyttä kaasua. Katkaisimen tulee kytkeä N₂O järjestelmä pois ennen polkimen paluuta perusasentoon.

Katso Tekniset Yleissäännöt 9:3.

Propylene oxide: kielletty kaikissa ryhmissä.

20.1.9 NESTEIDEN YLIVUOTO

Kaikissa autoissa, joissa on jäähdytysjärjestelmä, tulee olla vähintään 1 litran vetoinen ylivuotosäiliö, johon nesteet johdetaan. Ylivuotosäiliön tulee olla riittävän tukevasti kiinnitetty (esim. pultattu tai pannalla jne). Autoissa, joissa on mekaaninen ahdin tai jotka käyttävät polttoaineena alkoholia tai nitrometaania, voidaan ylivuoto johtaa pakosarjoihin.

20.1.10 MOOTTORIN SUOJAVAIPPA

Pakollinen TD, SPS, PS, Comp, SC ja SG -autoissa. Oltava SFI 7.1 tai 7.2, NHRA-hyväksytyt tai FHRA:n hyväksymä.

Mikäli käytetään SFI 7.1 tai 7.2 moottorin suojavaippaa, tulee sen suojata moottorilohkon ja öljypohjan sivulta enintään 25.4 mm:n (1") päähän kansitasosta ja ulottua enintään 38 mm:n (1½") päähän sylinteriryhmän etu- ja takapäätä. Öljypohjan etu- ja takalaidan tulee olla suojattu öljypohjan tiivistepintaan asti. Suojavaipan tulee olla täysin ehjä eikä siinä saa olla mitään repeämiä, halkeamia tai muita reikiä joista öljy voi vuotaa pois. Kiinnitettävä vähintään neljällä hihnalla, yksi jokaisessa kulmassa. Suojavaipan tulee suojata myös ulkoisen öljypumpun mahdollisilta vuodoilta. Suojavaipassa tulee olla jäykistys sivuilla, jotta se saadaan tiiviisti kiinni moottorilohkoon.

Moottoriin kiinnitettävän vaipan asemesta voi käyttää runkoaisasta runkoaisaan leveyssuunnassa ulottuvaa kaukaloa. Pituus vähintään moottorilohkon takapinnasta värinän vaimentimen etupuolelle. Kaukalon reunat oltava vähintään 2 tuumaa korkeat. Kaukalo vuorattava öljyä imevällä tulenkestävällä materiaalilla.

Lista NHRA-hyväksytyistä suojavaipoista www.nhracer.com

20.1.11 VOITELUJÄRJESTELMÄ

Sumppujen, säiliöiden, öljysuodattimien, öljynsyöttölinjojen tai muun sellaisen sijoittaminen ohjaamoon tai rungon ja/tai teräskorin/lokasuojien ulkopuolelle kielletty. Ohjaamossa sallittu ainoastaan öljynpainemittari metalliputkella tai teräspunosletkulla, jonka maksimi sisähalkaisija 5 mm (3/16"). Painepuolella vain puristus- tai kierreliitokset sallittu, letkuklemmarit kielletty. Tehonlisäjä-lisäaineet kielletty.

20.1.12 MEKAANINEN AHDIN

Roots-tyyppi: Suurin sallittu koko 14-71. Yksikön suurin sallittu pituus 22 1/4" (565 mm) (yksikkö tarkoittaa roottoriosastoa) yksikön suurin sallittu leveys 11 1/4" (286 mm). 19" roottori; suurin sallittu halkaisija 5.840" (148 mm) sisältäen tiivisteet. Kuoren tulee olla yksiosainen irrotettavilla etu- ja takalaakerilevyillä. Roottorin helixkulma ei saa olla suurempi kuin vakion GM-71 tyyppin (4 astetta per tuuma) = 1.5748 ast. /cm. Maksimi overdrive ei saa ylittää 1.70. Alumiiniset pinnapultit (ahtimen kiinnitys imusarjaan) pakolliset. Katso ryhmäsäännöt pullahduspaneelien ja ahtimen pidikkeiden SFI vaatimuksista.

Roots High-Helix-tyyppi: Samat koko- ja ainevahvuusvaatimukset kuin normaali rootstyyppi. Roottorin helix-kulma ei saa ylittää 6.5 astetta per tuuma (2.559 ast. /cm) = yhteensä 123.5 astetta 19-tuumaisessa roottorissa. High-Helix tyyppiä saa käyttää Advanced ET, Competition, Pro Mod, TMD, TMFC ja TD. Overdrive ei saa ylittää 70%. Alumiiniset pinnapultit (ahtimen kiinnitys imusarjaan) pakolliset. Katso ryhmäsäännöistä pullahduspaneelien ja ahtimen räjähdyspidikkeen SFI-vaatimukset.

Screw-tyyppi: Ahtimen tulee täyttää SFI 34.1 vaatimukset. Yksikön suurin sallittu pituus 16" (406 mm), yksikön suurin leveys 16" (406 mm), yksikön seinämän ja etulevyn minimipaksuus 1/4" (6 mm), takalevyn minimipaksuus 0.300" (7.26 mm). Käyttö kielletty ryhmässä Comp. Suurin sallittu overdrive 70%.

Imusarjan pullahduspaneelien täytettävä SFI 23.1 vaatimukset ja ahtimen pidikkeiden SFI 14.21 vaatimukset. PSI ahtimissa tandem-pullahduspaneeli sallittu, asennus PSI:n mukaan. Muut tandem-pullahduspaneelit kielletty. Alumiiniset pinnapultit (ahtimesta imusarjaan) pakolliset. Moninopeuksiset (vaihtelevat) ahdinjärjestelmät kiellettyjä ahtimen tyyppistä riippumatta.

Kaikki ahtimet: Kaikissa 9.99 tai nopeammissa autoissa, joissa polttoaine- ja/tai öljylinjat ohittavat ahtimen hihnan, tulee ne suojata. Joko ahtimen hihna tai linjat suojataan.

20.1.13 AHTIMEN TURVAPIDIKKEET

Pidikkeet, jotka estävät ahtimen irtoamisen moottorista esim. ahdinräjähdyksessä on täytettävä SFI vaatimukset. Comp, Super-ryhmät, ET sekä alkoholikäyttöiset ET autot SFI 14.1. Pidikkeet on uusittavat ahdinräjähdysten jälkeen tai mikäli ne ovat kuluneet ja/tai öljyiset. Katso ryhmäsäännöt.

20.1.14 KAASULÄPPÄ

Riippumatta ryhmästä, jokaisessa autossa tulee olla jalkakäyttöinen kaasun palautinjousi, joka on suoraan kytketty kaasuttimen/injektorin läppäakseliin/vivustoon. Kaasujärjestelmässä täytyy olla rajoitin, joka ehkäisee kaasun kääntymisen yli-auki asentoon, ja läppien juuttumisen siten, ettei palautinjousi kykene saattamaan läppiä takaisin kiinniasentoon. Palautinjousen lisäksi on kaasun voitava sulkea myös manuaalisesti kuljettajan jalalla nostamalla alkuperäisestä muutetussa vivustossa, paitsi käytettäessä vaijeri- tai hydraulisesti ohjattua kaasun käyttöjärjestelmää. Ryhmävaatimusten mukaan kaasun tulee olla manuaalisesti kuljettajan jalalla käytettävissä. Sähköiset, pneumaattiset, hydrauliset tai mitkään muut välineet eivät saa millään tavoin vaikuttaa polkimeen. SST, SG, SC ja SPET ryhmissä ajastetut throttle stopit

sallittu, jotka käyttävät pneumatiikkaa tai elektroniikkaa käyttääkseen kaasua lähdön jälkeen. Normaalit kaasuvaijerit sallittu. Käsihallintalaitteet sallittu erikoisluvalla. Rikastinkaapelit ja juotetut tai hitsatut liittimet teräslangassa kielletty. Mikään kaasuvivuston osa ei saa sijaita alempana kuin päärunkoputket. Ajaltaan 11.99 ja nopeammissa Diesel-ajoneuvoissa käytettävä mekaanista giljotiiniläppää (sulkee moottorin ilmantulon). Oltava suljettavissa kuljettajan paikalta ja auton ulkopuolelta.

20.1.15 HUOHOTTIMET JA HUOHOTINPUTKET

Pakolliset ryhmäsääntöjen mukaan. Sallittu kaikissa ryhmissä. Mikäli käytetään, täytyy olla johdettu kiinteästi asennettuun säiliöön, jonka tilavuus on vähintään 3.75 litraa (paitsi mikäli mainittu ryhmäsäännöissä). Säiliö on oltava väliseinitetty siten, että se estää öljyn joutumisen radalle. Huohotin/huohotinputki on oltava molemmista päistään mekaanisesti varmistettu (nippuside ei kelpaa) liitimeen ja liittimet lukittu molemmista päistä.

20.2 VOIMANSIIRTO

20.2.1 TURVATANGOT (ANTI-BLOWBACK DEVICE)

Turvatangot, joka estää kytkinkopan ja/tai adapterilevyn työntymisen taaksepäin mahdollisen vauhtipyörä- tai kytkinräjähdysten yhteydessä pakollinen, jos ryhmäsäännöt vaativat. Ainevahvuudet 22 mm (0.875") x 2 mm (0,083") kromimoly putkea, tyyppi 4130, 10 mm (3/8") kiinnikkeillä. Ball-lock pinssit kielletty.

20.2.2 VETOAKSELIN PIDIKKEET

Kaikissa muissa paitsi Stock-ryhmän autoissa tulee olla vähintään 2.3 mm (0,090") vahvuisesta teräksestä (alumiinisetkin käy, tällöin ainevahvuus on 3 mm (0,120")) valmistetut pidikkeet, jotka estävät vetoakselien ja laakerin ulospäintyöntymisen. C-clip-tyyppi ei ole hyväksytty.

20.2.3 KYTKIN

Kaikissa kilpa-autoissa, paitsi niissä, joissa käytetään automaattivaihteistoa, on oltava kytkinpoljin, jota kuljettaja käyttää jalallaan. Polkimessa on oltava rajoitin, joka estää sen painumisen liian syvään yli keskipisteen. Kytkinpolkimen poljinosan tulee olla käsitelty tai päällystetty liukumattomalla materiaalilla. Kaikkien monilevykytkimien tulee täyttää SFI 1.2, 1.3 tai 1.4 vaatimukset. Ahdetun, ilokaasutetun ja turbotetun auton kytkimen tulee olla SFI 1.3, 1.4 tai 1.5. Kytkimen suojan täytettävä SFI 6.2 tai 6.3. SFI 1.2 kytkimen sijaan voidaan käyttää SFI 1.5 kytkintä. Katso ryhmäsäännöt.

20.2.4 KARDAANIAKSELI

Kaikki autot, joiden kardanin rakenteeseen sisältyy ristikkonivel:

Kaikki umpi- ja avokoriset, jotka kulkevat 7,5s (4,5s 1/8) -13,99s (8,59s 1/8) etummainen kardanilenkki vaaditaan, esimerkiksi poikittaistukeen, oltava maksimissaan 150mm (6") etummaisen ristivivelen keskilinjasta:

Etummainen kardanilenkki pakollinen kaikissa autoissa paitsi jos 11,49 tai hitaampi ja katurenkailla. Katso luokkasäännöt.

Täyskoriset autot 7,49s (4,49s 1/8) ja nopeammat alkuperäisellä lattialla (lattiapeltiä voi olla muutettu luokkasääntöjen puitteissa laatikon poistoa varten, mutta pitää olla

koskematon 150mm (6") kardaaniin etummaisesta ristinielven keskiliinjasta): etummainen kardaaniilenkki vaaditaan. Katso luokkasäännöt.

Täyskoriset autot 7,49s (4,49s 1/8) ja nopeammat ilman alkuperäistä lattiaa, molemmissa päissä kardaaniakselia pitää olla 360 asteinen kardaaniilenkki 150mm (6") sisällä nivelristikoista, ja kardaaniin suoja putki vaaditaan. Katso luokkasäännöt.

Avokoriset 7,49s (4,49s 1/8) ja nopeammat, joissa kardaani sivuuttaa minkä tahansa osan kuljettajasta: Molemmissa päissä kardaaniakselia pitää olla 360 asteinen kardaaniilenkki 150mm (6") sisällä nivelristikoista ja kardaaniin suoja putki vaaditaan. Kardaani suoja putken pitää olla täysimittainen siltä osin, kun kardaani sivuuttaa kuljettajan tai vähintään 150mm (6") päässä takimmaisesta nivelristikon keskiliinjasta. Autoissa, joissa kuljettajan istuin on sijoitettu kardaaniakselin päälle, suoja putken sijasta voidaan käyttää suojalevyä, jonka minimi paksuus on 3mm (.120") materiaalina teräs tai titaani, kiinnitettynä minimissään 4 kpl M12 / (5/16") 8.8 pultilla, hitsaamalla tai 6mm (1/4") pikalukitus tapeilla. Levyn on oltava vähintään istuimen levyinen. Katso luokkasäännöt.

Kaikki autot, joissa voimansiirtoakseli ei sisällä ristikoita, mutta sivuuttaa minkä tahansa osan kuljettajasta: Molemmissa päissä akselia pitää olla 360 asteinen suoja tehtynä minimissään 2mm (1/16") teräksestä tai 3mm (1/8") alumiinista. Takasuojuksen pitää peittää/ylpeäroidä kytkentäliitos (coupler). Etusuojuksen pitää peittää/ylpeäroidä akseli suunnanvaihtajan takaosasta liukuholkille siltä osalta, jossa kuljettajan jalat ovat. Kaikki suojat on kiinnitettävä tukevasti runkoon, sopivaan poikkipalkkiin tai vetopyörästön kuoreen. Katso luokkasäännöt.

20.2.5 KARDAANILENKIN MÄÄRITELMÄ

360 asteinen suljettu, 6mm (1/4") paksu, 50mm (2") leveä, tai 22mm (7/8") x 1,6mm (.065") teräsputkesta hitsaamalla valmistettu, tukevasti kiinnitetty runkoon, runkorakenteeseen missä mahdollista (tai alkuperäiseen lattiaan, tai helmakoteloon jos sillä kohdalla ei runkoa ole) ja sijoitettuna 150mm (6") sisälle etummaisesta tai takimmaisesta nivelristikon keskiliinjasta. Lenkkien tarkoitus on estää kardaaniakselia osumasta mihinkään nivelristikon rikkoutumisen seurauksena.

20.2.6 KARDAANIN SUOJAPUTKEN MÄÄRITELMÄ

Kardaaniakseli on suojattava 360 asteisella pyöreällä, ovaalilla tai kartiomaisella putkella, joka ulottuu minimissään 300mm (12") taaksepäin etummaisesta nivelristikosta. Minimipaksuus putkella on 1,25mm (.050") teräs tai titaani. Kardaaniakselin suoja putken pitää olla kiinnitetty vähintään neljästä pisteestä koriin joko minimissään M12 (5/16") 8.8 pulteilla, hitsaamalla tai 6mm (1/4") pikalukitus tapeilla. Kaksiosainen putkirakenne hyväksytty vähintään kuudella M10 (3/8") 8.8 pultilla toisiinsa kiinnitettynä.

Kuva Kardaanelenki

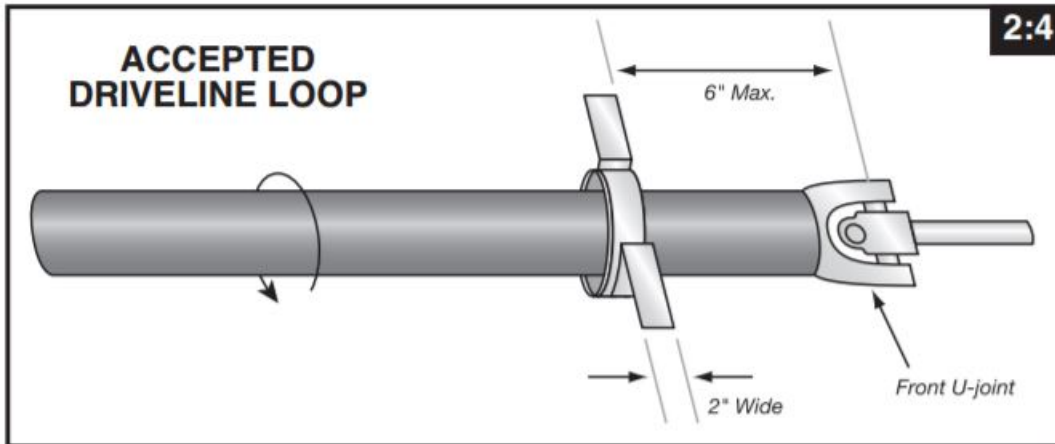

20.2.7 VAUHTIPYÖRÄ

Alkuperäistyyppisten valurautaisten vauhtipyörien ja painasetelmien käyttö kielletty. SFI 1.1, 1.2, 1.3 tai 1.4 vaatimusten mukaisten osien käyttö pakollista, kuten mainittu ryhmäsäännöissä.

20.2.8 KYTKIMENSUOJA & MOOTTORILEVY: Yleistä

Alumiinisen kytkimensuojan käyttö sallittu kaikissa ryhmissä, täytettävä SFI vaatimukset. Minkäänlaisia muutoksia ei sallita valmistajan tekemään kytkimensuojaan ja/tai lineriin joka on SFI 6.1, 6.2 tai 6.3 luokituksen mukainen. SFI 6.2 ja 6.3 titaanisiet kytkimensuojat tulee tarkistuttaa vuosittain. SFI 6.1 ja 6.1W titaanisiet ja alumiiniset sekä teräksiset SFI 6.2 ja 6.3 kytkimensuojat tulee tarkistuttaa, joka toinen vuosi (tai kuten valmistaja määrää). SFI 6.1 teräksiset kytkimensuojat tulee tarkastaa ja hyväksyä joka viides vuosi (tai kuten valmistaja määrää). Milloin SFI suoja on pakollinen, tulee kaikki siihen liittyvät osat, kuten linerit, suuret pultit, moottorilevyt ym. olla kiinnitettynä siten kuin SFI tai valmistaja määrää.

Milloin SFI 6.1 tai 6.3 kytkimensuoja on pakollinen, on myös yksiosainen moottorilevy moottorin takaosassa pakollinen. Moottorilevy tulee olla valmistettu 6061-T6, 7075-T6 tai 2024-T3 lämpökäsitelystä vähintään 3 mm (1/8") alumiinista 6.1 suojan yhteydessä ja 5 mm (3/16") 6.3 suojan yhteydessä. SFI 6.3 suoja tulee kiinnittää moottorilevyyn neljällä 12 mm 10.9 (1/2" Grade 5) tai suurlujuusteräs (tai titaani) pultilla ja mutterilla, yksi joka kulmassa. SFI 6.2 suojan kiinnitys löytyy kohdasta 2:8.

Kytkimensuoja on kiinnitettävä moottorilevyyn ja moottoriin täydellisesti kaikilla (mahdollisiin moottorinpultinreikiin tai valmistajan ohjeen mukaisesti) 12.9 (Grade 8) pulteilla tai suurlujuus pinnapulteilla. Kuusiokolopulttien käyttö suojan, moottorilevyn ja luukkujen kiinnittämiseen kielletty. Kiinnityspultteja ei saa millään tavoin muuttaa tai keventää (lyhennys, ohennus, kannan pienennys, reiän poraaminen keskelle, ohutseinämämutterit, ym. kielletty), lujuus oltava tunnistettavissa. Kytkimensuojan maksimisyvyys 219 mm (8 5/8"). Kaikkien moottorin tai kytkimensuojan väliin laitettavien lisälevyjen, kutsutaan niitä millä nimellä tahansa, yhteen laskettu maksimipaksuus 13 mm (1/2") pois lukien SFI6.1, joka voi olla 1,25". Kaikki kytkimensuojaan liittyvät luukut ja kiinnikkeet tulee olla asennettuja kaikilla ruuveilla ennen moottorin käynnistystä, mukaan lukien koe- ja lämmityskäyttö. Laipan ruuvien

maximi etäisyys toisistaan on 177 mm (7"). Kaikkinainen kytkimensuojan muuttaminen mekaanisesti tai kemiallisesti on ehdottomasti kielletty. Kytkimensuojan saa korjata vain valmistaja, joka myös tarkistaa ja hyväksyy tehdyt korjaukset.

Autoissa, joissa on SFI 7.1 moottorinsuoja sallitaan enintään kaksi kukin halkaisijaltaan enintään 50 mm (2") reikää. Reikien tulee olla kokonaisuudessaan kampiakselin keskilinjan alapuolella. Reikien tulee olla vähintään 25 mm (0,5") etäisyydellä mistä tahansa kytkimensuojan kiinnityspultista ja vähintään 50 mm (2") päästä toisistaan. SFI 6.2 suojassa saa olla yksi 50 mm (2") reikä kopan alareunassa mahdollisimman lähellä vaihteistoa. Moottorilevyn kampiakselin reikä saa olla halkaisijaltaan 25 mm (1") suurempi kuin kampiakselin laippa, johon vauhtipyörä kiinnittyy.

20.2.9 KYTKIMENSUOJA: TF ja FC

Katso FIA:n sääntökirjasta www.fia.com.

20.2.10 KYTKIMENSUOJA: TMD ja TMFC

Katso FIA:n sääntökirjasta www.fia.com.

20.2.11 KYTKIMENSUOJA: Pro Stock ja Comp

Kuten kohdassa 2:6 on kuvattu, kaikki muutosten tekeminen kytkimensuojaan, muiden kuin alkuperäisen valmistajan toimesta on kielletty. Kytkimensuoja tulee uudelleen hyväksyttäväksi, mikäli muutoksia on tehty. Kytkimen säätöaukko, huoltoreikä ja kannet tulee olla alkuperäisen valmistajan asentamia.

Katso kohta

20.2.8 KYTKIMENSUOJA & MOOTTORILEVY: Yleistä

Kytkimensuoja tulee kiinnittyä moottoriin ja moottorilevyyn kaikista lohkon sallimista kiinnityskohdista vähintään 10 mm (3/8") 12.9 (Grade 8) pulteilla tai suurlujuusteräs pinnapulteilla kampiakselin keskikohdan yläpuolelta. Moottorilevy tulee olla kiinnitetty kytkimensuojaan vähintään kahdeksalla 10 mm (3/8") 12.9 (Grade 8) tai suurlujuusteräs (tai titaani) pultilla ja mutterilla kampiakselin keskilinjan alapuolelta. Toinen reikä moottorilevyssä sallitaan starttimoottorin molemminpuoliseksi käyttämiseksi. Tämän reiän halkaisija ei saa olla suurempi kuin 50 mm (2"). Mikäli tällainen reikä on, sallitaan jäähdytystä varten vain yksi reikä.

20.2.12 KYTKIMENSUOJA: Muut ryhmät

Muut kytkimellä varustetut 11.49 ja nopeammat autot varustettava SFI 6.1, 6.2 tai 6.3 suojalla. Katso kohta 2:6 Kytkimensuoja & Moottorilevy: Yleistä. Kytkimensuoja tulee kiinnittyä moottoriin vähintään seitsemällä 10 mm (3/8") 12.9 (Grade 8) pultilla tai suurlujuusteräs pinnapultilla kampiakselin keskikohdan yläpuolelta. Kytkimensuoja tulee olla kiinnitetty moottorilevyyn vähintään kahdeksalla 10 mm (3/8") 12.9 (Grade 8) tai suurlujuusteräs (tai titaani) pultilla ja mutterilla kampiakselin keskilinjan alapuolelta. Moottorilevyn ja kytkinkopan kiinnityttävä toisiinsa kahdeksalla samanlaisella pultilla kuin moottoriinkin. Korjauksia ja muutoksia suojaan saa suorittaa ainoastaan sen valmistaja, joka myös tarkastaa ja hyväksyy ne.

Volkswagen ja Porsche-moottoriset autot muodostavat seuraavat poikkeukset: vapaasti hengittävät ja bensiniä käyttävät autot eivät tarvitse vauhtipyöräsuojausta. Porsche-moottorisissa autoissa täytyy olla teräsbillet vauhtipyörä.

Kaikki 11.49 ja nopeammat takavetoiset autot, missä SFI 6.1, 6.2 tai 6.3 suoja ei ole saatavissa voivat hankkia jonkin SFI 6.1, 6.2 tai 6.3 suojan, pultata sen kaikista rei'istä moottorilevyyn, joka puolestaan pultataan kaikkiin lohkossa oleviin kytkinkopan kiinnitysreikiin.

Tai vaihtoehtoisesti varustettava vauhtipyöräsuojuksella, joka on tehty vähintään 6 mm (1/4") vahvuisesta teräslevystä ja joka on turvallisesti asennettu korikehikkoon ja on muodoltaan 360 astetta. Vauhtipyöräsuojusta ei saa pultata kytkinkoppaan eikä moottoriin. Vauhtipyöräsuojuksen on ulotuttava ainakin 25 mm (1") lähemmäksi moottoria kuin vauhtipyörä ja ainakin 25 mm (1") kauemmaksi moottorista kuin kytkimen uloin pyörivä osa.

Kaikki 11.49 ja nopeammat etuvetoiset tai poikittain asennetulla moottorilla varustetut autot, joihin ei ole saatavilla kaupallista SFI 6.1, 6.2 tai 6.3 suoja, tulee olla varustettu vähintään 6 mm (1/4") vahvuisesta teräslevystä valmistetulla suojalla. Suojan tulee peittää kytkinkoppa kokonaan, paitsi alue vetoakselin ja vetoakselin vieressä. Suoja voi olla moniosainen, kun osat on pultattu toisiinsa vähintään 10 mm (3/8") 10.9 (Grade 5) pulteilla. Suoja voidaan kiinnittää kytkinkoppaan tai moottoriin.

Titaanisen kytkimensuojan käyttö sallittu vain ryhmissä TD, Comp, SC, SG, SPS ja PS.

20.2.13 TAKA-AKSELISTO

Hitsaamalla lukittu tasauspyörästö kielletty kaikissa ryhmissä. Neliveto sallittu ryhmämääräysten mukaisesti. Kilpakäyttöön tarkoitettujen teräsvetoakselit ja vetoakselin ja laakerin pidikkeet pakolliset TD, Comp, SPS, OL, SC, SG, SST sekä kaikissa 10.99 tai nopeammissa autoissa. Lisäksi pakollisia kaikissa autoissa, joissa on spool.

20.2.14 VAIHTEISTO

Kaikissa autoissa on oltava peruutusvaihte.

20.2.15 VAIHTEISTO, Aftermarket Planeettavaihteisto

SFI 4.1 vaatimukset täyttävä vaihteiston ja suunnanvaihtajan suoja pakollinen, mikäli vaihteistossa on ylivaihte, tai moottori on ahdettu tai moottori käyttää nitrometaania, metanolia tai ilokaasua ja on nopeampi kuin 9,99 tai on nopeampi kuin 7,49. Paineilmashifterin pullot täytyy olla vähintään 124 bar (DOT-1800 pounds) hyväksytyt ja asianmukaisesti kiinnitetty, ei nippusiteillä tai klemmareilla. Vähintään 3 pulttia minimi 10 mm (3/8") tulee käyttää aftermarket planeettavaihteiston kiinnitykseen kytkimensuojaan.

20.2.16 VAIHTEISTO, Automaatti

Autot, jotka kulkevat 10.99s (1/8-mile 6.99s) ja nopeammat täytyy varustaa FHRA hyväksytyllä lukkiutuvalla mittatikulla.

Lattia-shifterit täytyy olla varustettu jousikäyttöisellä varolaitteella, joka estää peruutusvaihteen vahingossa tapahtuvan päällekytketymisen. Kytkin, joka estää moottorin käynnistämisen vaihte päällä, pakollinen. Kaikki öljylinjat oltava metallia tai korkeapaineletkua.

Autoissa, jotka kulkevat 10.99s (1/8-mile 6.99s) tai 215 km/h, tai nopeammin, tai jos ryhmä/luokka indeksi on nopeampi, on automaattivaihteisten autojen käytettävä vaihteistosuoja, joka täyttää SFI 4.1 vaatimukset. ("Blanket" tyyppinen suoja)

asianmukaisesti merkitty SFI 4.1 luokituksen täyttäväksi sallittu). Suojaa suositellaan käytettäväksi kaikissa automaattivaihteisissa autoissa.

Kaikki muut suojukset tulee varustaa kahdella (tai yhdellä riippuen osavalmistajan suosituksesta) 19 mm (3/4") x 6 mm (1/4") kiinnikkeellä, jotka pultataan suojuksen molemmin puolin, ja kulkevat vaihteistokotelon alitse, tai öljypohjan on täytettävä SFI 4.1 vaatimukset. Suositellaan kaikissa autoissa, joissa automaattivaihteistoa käytetään. Comp, SC, SG, 9.99 s tai nopeampi ET ryhmän auto ja kaikissa 9.99 s. tai 215 km/h (pois lukien S/SS luokan autot, joiden luokkasääntö ei sitä vaadi) nopeammissa automaattivaihteisissa, Lenco-drive tai BRT-vaihteistoissa autoissa on oltava SFI 29.1 luokituksen mukainen vetolevy, ja vetolevyn suoja, joka täyttää SFI 30.1 vaatimukset. Suositellaan käytettäväksi kaikissa autoissa, joissa automaattivaihteistoa käytetään.

Kaikki ilmapullot oltava luokitettu 124 bar (DOT 1800) mukaisesti ja asianmukaisesti kiinnitetty (ei klemmareilla tai nippusiteillä).

20.3 JARRUT JA JOUSITUS

20.3.1 JARRUT

Riippumatta ryhmästä kaikkien autojen jarrut on oltava hyvässä käyttökunnossa, vähintään takapyörien hydrauliset jarrut. Suositeltavaa on käyttää nelipyörä hydraulijarruja, tai kuten luokkasäännöt vaativat. Jarrujen keventäminen mitä tahansa niiden osaa työstämällä on kielletty. Jäähdytys tai kevennysreikien poraaminen valurautajarrulevyihin on kielletty. Alumiiniset jarrulevyt kielletty. Jos autossa on käsikäyttöinen jarrukahva, tulee sen sijaita ohjaamon sisäpuolella. Jarruputkien tulee olla terästä tai DOT- hyväksyttyä teräspunosta ja kulkea runkolinjan ulkopuolella. Kytinkoppa-alueella ne saavat kulkea 406 mm (16") matkan kytkimen ja runkoputken välissä, mutta silloin ne on oltava suojattu 3 mm (1/8") seinämävahvuisella teräsputkella. Jarruputket eivät saa kulkea kardaanitunnelissa eivätkä rungon alimpana osana.

Jarruputkien pitää olla hyvin ja turvallisesti kiinnitettyinä (ei nippusiteitä tai teippiä). Takamoottorisissa autoissa moottorialueella jarruputket on suojattava teräsputkella tai oltava teräspunosletkua.

Jarrupolkimen pedaali on käsiteltävä siten, ettei se ole liukas. Automaattinen jarrujärjestelmä kielletty, toisio-jarrujärjestelmä sallittu. Jarrujen päälle- ja poiskytkentä on tapahduttava kuljettajan toimesta, sähköiset, pneumaattiset tai muut laitteet eivät saa vaikuttaa jarrujen toimintaan. Kaikki sutimista eliminoivat jarrujärjestelmät on ehdottomasti kielletty. Mekaaniset NHRA:n hyväksymät ABS-jarrujärjestelmät sallittu. Jos jarrujärjestelmä sisältää erillisen paineensäätimen/katkaisijan, etupyöriin vaikuttavan line-lock järjestelmän solenoidi tulee asentaa säätimen/katkaisijan jälkeen. Line-lockin (sähköinen tai hydraulinen) tulee palauttaa itsestään normaali jarrujärjestelmä.

20.3.2 ISKUNVAIMENTIMET

Jokaisessa kilpailuun osallistuvassa autossa on oltava yksi toimiva iskunvaimennin jousitettua pyörää kohti. Vaimentimien tulee olla joko hydrauliset tai kitka-tyyppiset ja turvallisesti asennetut ja hyvin toimivat. Sähköisesti ja pneumaattisesti säätävät

iskunvaimentimet sallittu, oltava säädetty ennen ajosuoritusta, ns. aktiiviset tietokoneen ohjaamat iskunvaimentimet kielletty. Katso ryhmäsäännöt.

20.3.3 OHJAUS

Kaikkien autojen ohjausjärjestelmän on oltava turvallinen ja päästävä toimimaan esteettä. Kaikki päittäishitsatut osat on näkyvästi vahvistettava. Takapyöräohjaus kielletty, paitsi jos alkuperäinen. Ainoastaan perinteiset autotyyppiset ohjausjärjestelmät on sallittu, joustava ohjausakseli kielletty. Kaikki raidetankojen päät pitää olla minimissään 10 mm (3/8") -tyyppiä (kiinnityspultin reikä 10 mm (3/8") + silmukan kierreosan vahvuus 10 mm (3/8")). Raidetangon päiden asennus tulee varmistaa kahta suoraa aluslevyä käyttäen pallon purkaantumisen estämiseksi. Kaikki ohjausvaihteet, sektoriakselit (apusimpukat) sekä ohjausakselit tulee kiinnittää runkoputkiin, etupalkkiin tai poikittaispalkkeihin. Niitä ei missään tapauksessa saa kiinnittää moottorilevyyn, moottorin sovitelevyyn tai kytkimensuojaan. Ohjausakseli on oltava varustettu rajoittimella, joka estää ohjausakselin ohjaamoon tunkeutumisen. Kaupallisesti saatavilla olevat pikalukitteiset ohjauspyörät sallittu (tai kuten luokkasäännöissä), adapteri hitsattava akseliin. Kaikki nivelliitokset, raidetankojen päiden kiinnitykset sekä muut järjestelmään liittyvät kiinnitykset on tehtävä pulttimutteri-asennuksina. Mitkään quick-release tyyppiset kiinnitykset tai muut pikalukitukset eivät ole sallittuja. NHRA hyväksytyt sivulle kääntyvät ohjauspylväät sallittu irrotettavin ohjauspyörin. Kaikista Sportsman-ryhmien autoista tulee ohjauslukko olla poistettu käytöstä. Ohjausjärjestelmän osien pinnoittaminen kielletty.

20.3.4 JOUSITUS

Kaikissa autoissa on oltava autonvalmistajan siihen tarkoittama täydellinen jousitusjärjestelmä (kierrejouset, vääntösauva, jne.). Jäykät ja jousittamattomat akselistot sallittu vain, jos ryhmäsäännöissä niin erikseen mainitaan. Kaikkien tankojen nivelpäiden asennus tulee varmistaa kahta suoraa aluslevyä käyttäen pallon purkaantumisen estämiseksi. Ontot nivelpäät kielletty. Kolmepyöräiset "autot" kielletty kaikissa ryhmissä.

Mikäli käytetään jousittamatonta etuakselia, jonka kiinnityspisteet ovat korkeintaan 457 mm (18") olkatapista, ei runkoon kiinnitettyjä tankoja vaadita. Mikä tahansa etujousitus, jossa on putki- tai palkkityyppinen etuakseli, on varustettava runkoon kiinnittyvillä tukitangoilla. Etujousituksen osien pinnoittaminen kielletty.

20.3.5 TRACTION BARSIN KIINNITYKSET

Minimikoko tikapuutyyppisten traction barsien (Ladder Bar) etukiinnityksen nivelpäälle on 19 mm (3/4") teräs. Etukiinnitys rakennettava siten, etteivät mitkään järjestelmän osat pääse koskettamaan rataa, vaikka nivel(et) rikkoutuisivat.

Jos käytetään traction laitteita, jotka eivät kiinnity etupäästään runkoon (Slapper Bar), on ne varmistettava U-pulteilla tai vastaavilla, jotka estävät mahdollisen kosketuksen rataan.

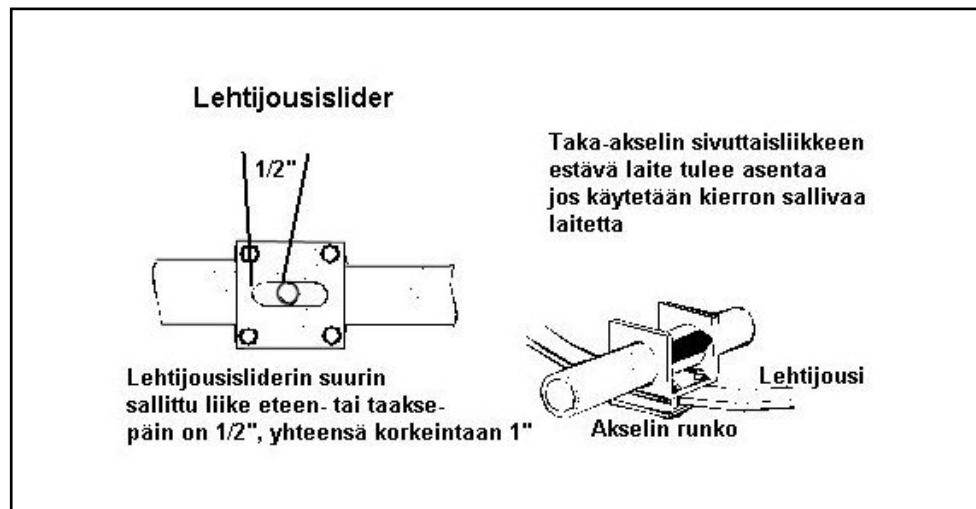

Kuva Lehtijousisliderin asennus

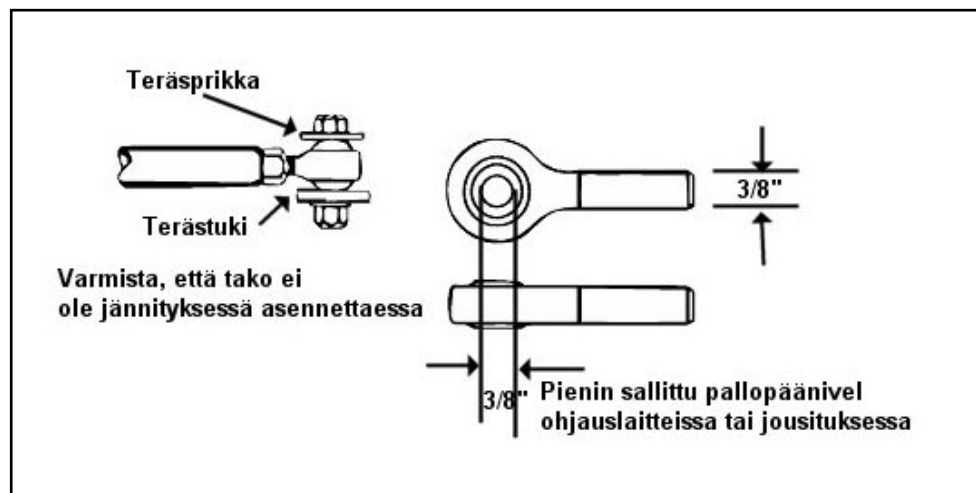

Kuva Pallopäänivelen kiinnitys

20.3.6 WHEELIE BARS

Joissakin ryhmissä pituus on rajoitettu, katso ryhmäsäännöt. Kaikissa Wheelie Barseissa, ryhmästä riippumatta, on oltava ei metalliset pyörät (kumiset, nailoniset tai vastaavat). Pyörien tulee pyöriä vapaasti auton ollessa lähtöalueella, esijännitys kielletty. Wheelie Barsien on oltava kiinteät. Hydraulinen, pneumaattinen, sähköinen tai mikä tahansa säätöjärjestelmä ajon aikana kielletty. Wheelie Barsin pyörien käyttäminen " viidentenä pyöränä", jonkinlaisena tunnistimena on kielletty.

20.4 KORI JA RUNKO

20.4.1 ASENTO, AJETTAVUUS

Kaikissa autoissa ryhmästä riippumatta pitää olla etupyörissä positiivinen caster-kulma, jotta auto on hyvin hallittavissa kaikissa nopeuksissa.

20.4.2 LISÄPAINOT

Kuten ryhmäsäännöt sallivat. Kaikki se materiaali, jota käytetään tarkoituksena kohottaa auton painoa pitää olla kiinteästi asennettu auton korikehikkoon eikä se saa ulottua auton korilinjojen ulkopuolelle taikka takarenkaiden yläpuolelle. Nestemäinen tai

irtonainen lisäpaino kielletty (vesi, hiekkasäkit, kivet, metallinpalat, ym.). Mikäli autosta löytyy irtonaisia painoja, johtaa se automaattisesti kilpailusta poissulkemiseen ja saattaa johtaa myös muihin rangaistustoimenpiteisiin. Painolaatikat, joita sallitaan enintään 2 kappaletta, pitää olla valmistettu 3 mm (1/8") vahvuisesta teräksestä.

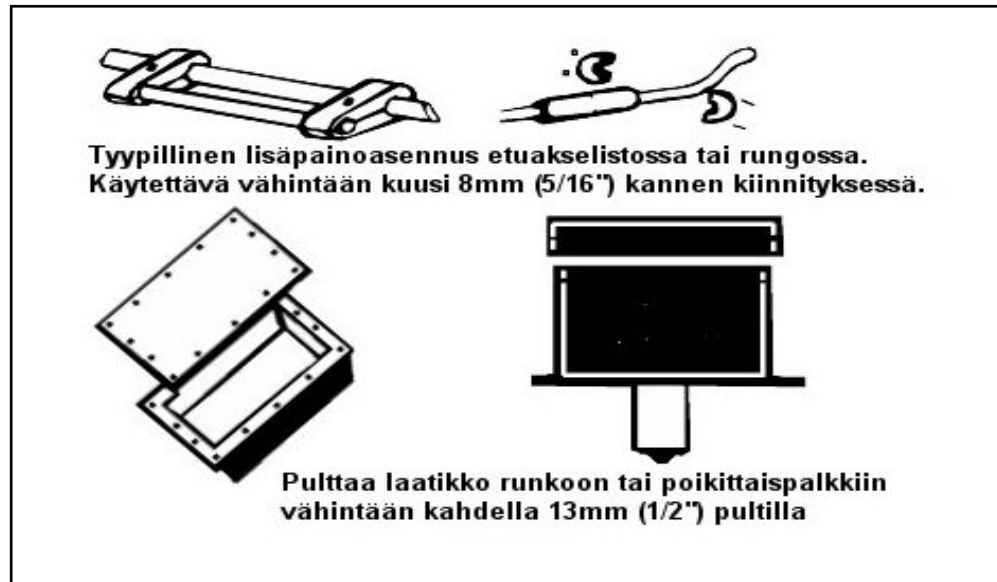

Kuva Lisäpainojen kiinnitys

Painolaatikat tulee rakentaa siten, että niihin on helppo lisätä tai poistaa painoa (lyijy harkkoja, metallin paloja, ym.) ja niiden tulee estää painojen liikkuminen. Laatikon sisälle laitettavan lisäpainon ja laatikon yhteispainon maksimimäärä on 45 kg, (100 lbs) ellei ryhmäsäännöissä toisin määrätä. Lisäpainolaatikko tulee kiinnittää turvallisesti auton runkoon tai poikkipalkkiin vähintään kahdella 12 mm (1/2") halkaisijaltaan olevalla teräspultilla. Mikä tahansa muu neste kuin auton polttoaine, joka on sijoitettu rintapellin taakse (etumoottoriautossa), katsotaan lisäpainoksi ja on siis kielletty, paitsi välijäähdyttimen säiliössä oleva vesi ja/tai jää. Säiliön tulee olla SFI 28.1 säiliö ja tilavuudeltaan enintään 11.5 L (3 US Gallonaa) ja kiinnitetty tukevasti runkoon tai lattiaan.

Jotta auto voitaisiin luokitella kuten pitää, sallitaan mm. erilaisten vaakojen vuoksi lisäksi 45 kg:n siirrettävien lisäpainojen käyttö tarpeen vaatiessa (tarkista luokka-säännöistä). Lisäpainot on kiinnitettävä auton korikehikkoon turvallisesti vähintään kahdella 12 mm (1/2") halkaisijaltaan olevalla teräspultilla/45 kg (100 paunaa) tai yhdellä 10 mm (3/8") pultilla/2 kg (5 paunaa), joiden mutterikiinnitys varmistetaan hitsaamalla. Letkuliittimien, rautalangan, nippusiteiden tms. käyttö kiinnittämiseen on kielletty. Katso kuvasta esimerkkejä. Painoa voidaan lisätä myös seuraavasti:

Vaihtamalla lattiapellit paksumpaan, maksimi 3 mm.

Rungon vahvistaminen mm. poikittaispalkkien avulla.

Lisäturvavarustelu kuten turvakehikon vahvistus, kytkimensuoja yms.

Maksimi lisäpaino ryhmästä riippumatta on 230 kg mukaan lukien kiinteä ja siirrettävä lisäpaino. Autoissa, jotka kulkevat 8.49 s tai nopeammin maksimi siirrettävä lisäpainomäärä on 113,5 kg (250 lbs), SFI runkomääräyksen mukaisesti.

20.4.3 KULJETTAJAN SUOJALEVY

Kaikissa takamoottorisissa autoissa on oltava suojalevy, joka suojaa kuljettajaa ja polttoainesäiliötä moottorilta. Levy täytyy tehdä vähintään 3 mm (1/8") alumiinista tai 1.5 mm (0.060") teräksestä tai titaanista. Levyn on ulotuttava ahtimen remmipyörästä kampiakselin remmipyörään ja oltava ainakin 25 mm (1") leveämpi ja korkeampi jokaista remmipyörää. Ahtamattomissa autoissa levyn korkeus kuljettajan olkapäistä rungon pohjaan. Mikäli kuljettajan/moottorin tila on suljettu, on levyn eristettävä kuljettaja moottorista täydellisesti. Vähimmäiskiinnitysvaatimus levyille: neljä kappaletta 8 mm (5/16") 8.8 (grade 5) pulttia. Suositellaan, että suojalevy eristää kuljettajan kokonaan moottoritilasta.

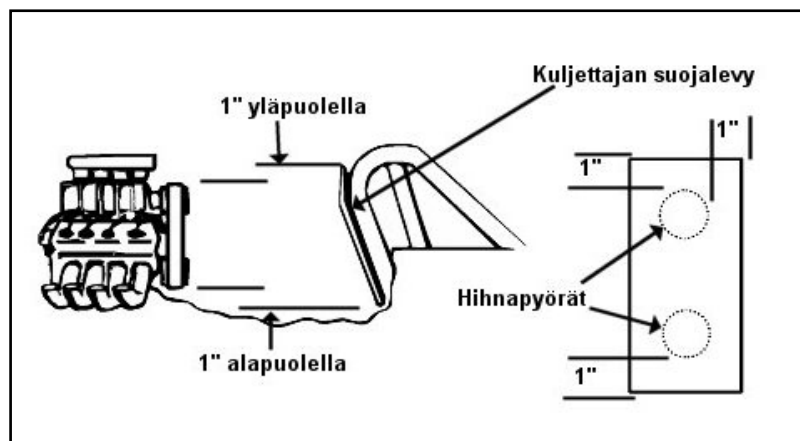

Kuva Kuljettajan suojalevyn asennus

20.4.4 RUNKO

Kaikissa 9.99 – 8.50 autoissa tulee olla FHRA:n runkokatsastustarra ja 8.49 ja nopeammissa tulee olla SFI tai kansallinen runkokatsastustarra ennen kilpailuun osallistumista. Ajoneuvossa voimassaolevan runkoluokituksen turvallisuusrajat: 0,001-0,200 s ensimmäisestä alituksesta seuraa varoitus ja ajosuorituksen mitätöinti, toisen kerran 0,001-0,200 s alituksesta seuraa kilpailusta poissulkeminen. Yli 0,200 s alituksesta seuraa välitön kilpailusta poissulkeminen.

Hitsisaumojen hiominen kielletty. Kaikissa päittäisliitoksissa tulee olla näkyvät vahvikkeet (holkki tai tulppahitsaus). Runkoputkien käyttäminen paineilmasäiliöinä kielletty. Näkyvät vahvikkeet kaikissa rungon osissa (ei pelkästään turvakehikoissa) olevien reikien ympärillä pakolliset. Vahvikkeen oltava läpimitaltaan vähintään reiän halkaisijan kokoinen, vähintään perusputken vahvuinen sekä täydellisesti ympäri hitsattu ulkopuolelta.

Katso Tekniset Yleissäännöt ja 20.4.11 **TURVAKEHIKKO**

Huomaa: Runkokatsastusmaksu vuonna 2019:

- €120 FIA katsastus
- €50 FHRA katsastus.

Lisäksi katsastajan kilometrikorvaus.

Hinauslenkki auton etuosassa pakollinen. Hinausköysi tulee voida kiinnittää auton hinauslenkkiin ilman että mitään auton katetta, suojusta tms. tarvitsee irrottaa. Mikäli käytetään hinaustappia, tulee sen asennusreiän halkaisijan olla 13 mm. Kaikissa Dragsterissa on oltava kuvan mukainen hinaustapin paikka, johon hinaustappi voidaan nopeasti asettaa Dragsterin hinaamiseksi radalta.

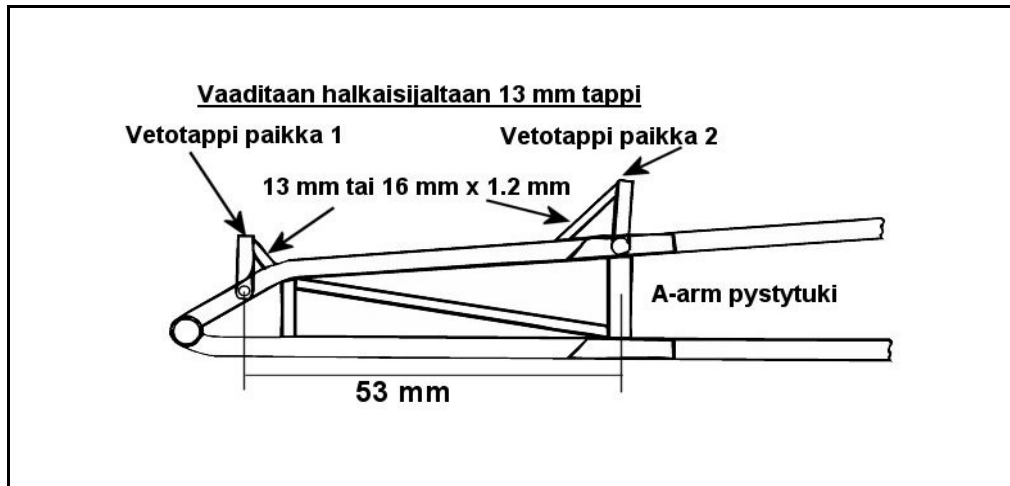

Kuva Hinaustapin paikka dragsterissa

20.4.5 MAAVARA

Vähintään 76 mm (3") alueella auton keula 305 mm (12") etupyörien keskipisteestä taaksepäin. Muissa kohdin autoa minimi 50 mm (2") paitsi öljypohjan ja pakosarjojen kohdalla. Mikäli ryhmäsäännöt sallivat wheelie barsit, niin niiden kohdalla myös 50 mm (2").

20.4.6 SÄRÖTARKISTUSTODISTUKSET

Osien rikkoontumisen ehkäisemiseksi tulisi jokaisen auton omistajan vapaaehtoisesti suorittaa särötarkastus kaikille muutetuille, rakennetuille, hitsatuille ja muille rasituksenalaisille osille. Katsastusmiehillä on oikeus vaatia tarkistustodistus kaikkien muutettujen tai hitsattujen osien osalta.

20.4.7 KIINNITYSVÄLINEET

Letkuliittimiä ja nippusiteitä saadaan käyttää ainoastaan letkujen ja johtojen kiinnitykseen. Kaikki muut komponentit on kiinnitettävä hitsaamalla, pulttaamalla tms. kestäväällä metodilla. Kaikkien dzus-tyyppisten pikakiinnittimien tulee olla metallisia. Dzus: ien päät saadaan maalata minkä värisiksi vain, mutta alapinnan on oltava joko valkoinen tai hopea. Tämä koskee **kaikkia** autoja **kaikissa** ryhmissä.

20.4.8 JARRUVARJOT

Mikäli ryhmäsäännöt edellyttävät on autossa oltava jarruvarjo(t) joltakulta tunnustetulta drag race- jarruvarjojen valmistajalta. Katsastusmiehet voivat huomioida jarruvarjon oikean käytön ja hoidon. He voivat huomauttaa varjon kuluneisuudesta, rikkonaisuudesta, likaisuudesta tai varjopilotin huonosta kunnosta. Jarruvarjovaijeri tulee kiinnittää runkoputkeen tai muuhun sopivaan telineeseen varmasti ja turvallisesti, ei kuitenkaan 25 mm (1") kauemmaksi jarruvarjon laukaisuvivusta. Vaijerin takapään

pidike ei saa olla 305 mm (12") kauempana varjopaketista, ja sen tulee olla asennettu siten, että sisempi kaapeli pääsee helposti liukumaan ja laukaisemaan varjon. Jos käytetään laukaisuajon korvaavaa paineilmajärjestelmää, on minimi ilmaputken koko 9.5 mm (3/8"). Jos käytetään painonappilaukaisijaa, on kuljettajan kyettävä myös manuaalisesti laukaisemaan jarruvarjo.

Kaikissa ahdetuissa ja/tai nitrometaanikäyttöisissä autoissa varjopakettien ja esiin jäävien varjon liinojen tulee olla palamatonta materiaalia. Tätä suositellaan kaikille varjoa käyttäville. Jarruvarjoilla pitää olla oma erillinen kiinnikkeensä, minimissään 10mm holkitettu pultti lukkomutterilla. Holkin halkaisijan tulisi olla mahdollisimman iso, materiaali voi olla metalli tai muovi. Pikalukitsimien käyttö varjojen kiinnityksessä ehdottomasti kielletty. Katso ryhmsäännöt koskien kahden jarruvarjon käyttöä. Jokaisella varjolla on oltava oma vaijeri omilla kiinnityspisteillä.

Jarruvarjo pakollinen autoissa joiden loppunopeus ylittää 240 km/h. Kaksi jarruvarjoa pakolliset autoissa joiden loppunopeus ylittää 330 km/h tai ryhmsäännön mukaisesti. Jarruvarjon saa pakata korkeintaan kaksi (2) tuntia ennen auton ajosuoritusta.

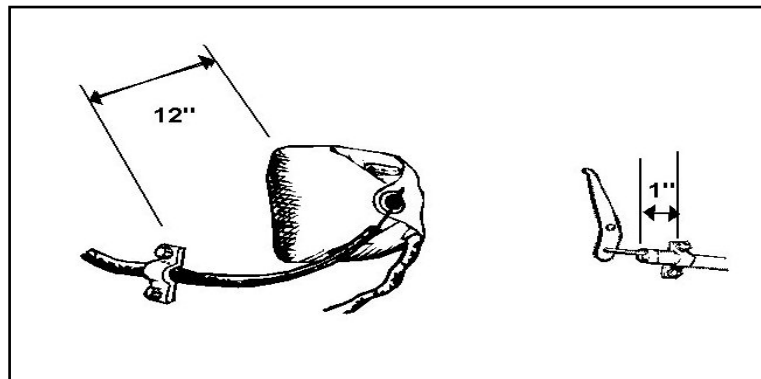

Kuva Jarruvarjon kiinnitys

20.4.9 PINION SUPPORT

Kaikissa autoissa, joissa on suojaamaton kardaanitunneli, on oltava tukivarret, traction barsit tai muu vastaava pinionin tuki estämään taka-akselin kuoren kiertyminen.

20.4.10 TURVAKAARI

Se ei saa kulkea 150 mm (6") kauempana kuljettajan pään taitse tai sivusta. Kuljettajan istuessa normaaliasennossa on kypärän ja kaariputken välissä oltava vähintään 76 mm (3") vapaata tilaa. Leveys vähintään kuljettajan hartioiden leveys tai kuljettajan oven ja kaaren putken väliin on jätävä enintään 25 mm (1") vapaata tilaa. Oltava sivuttain, eteen ja taakse tuettu. Takatukien tulee olla samaa materiaalia ja ainevahvuutta kuin itse kaarikin. Tuen yläliitoskohta saa olla enintään 127 mm (5") päässä turvakaaren yläreunasta. Kuljettajan puolella on oltava myös sivutukiputki. Sivutukiputken on kuljettava ajajan sivuitse olkapään ja kyynärpään puolivälin korkeudelta. Kääntyvä sivutukiputki sallittu. Turvakaarissa on oltava myös poikittaistuki istuimen tukemiseksi ja turvavöiden kiinnittämiseksi. Poikittaistuen tulee olla kiinnitetty enintään 100 mm (4") päähän kuljettajan hartioiden alapuolelle tai sivuputkesta. Kaikissa rungollisissa autoissa turvakaari on kiinnitettävä runkoon. Rungonyhdistäjien hitsaaminen itsekantavaan koriin ei tee siitä rungollista. Itsekantavalla korilla varustettuihin autoihin,

joissa alkuperäinen lattia ja rintapelti, tulee turvakaari kiinnittää 150 x 150 x 3 mm (6" x 6" x 0.125") teräslapuilla lattian molemmilta puolilta ja ne tulee hitsata tai pultata vähintään neljällä 10 mm (3/8") pultilla ja mutterilla. Tai vaihtoehtoisesti voidaan pääkaari hitsata helman alueella 3 mm (0.125") paksuun vahvike teräslevyyn, joka on ympäröity koriin. Kaikki kromimoly-hitsaukset suoritettava TIG Heliarc menetelmällä. Teräshitsaukset tehtävä MIG tai TIG menetelmällä. Hitsaussaumojen oltava puhtaita ja umpinaisia. Saumojen hiominen kielletty. Turvakaari pehmustettava alueelta, jossa kuljettajan kypärä voi joutua kosketukseen kaaren kanssa ajoasennossa. Pehmusteen jousto vähintään 6 mm (1/4") tai SFI 45.1. Autojen, joiden loppunopeus on 288 km/h (180 mph) tai suurempi tai aika on 9,99s (6,39s 1/8-mile) tai nopeampi on varustettava SFI 45.1/FIA 8857-2001 mukaisella pehmusteella.

NHRA -hyväksytyt, saumallisesta putkesta tehdyt kaaret hyväksytään valmistajan toimittaman NHRA-hyväksyntäsertifikaatin kanssa, muutoin oltava saumatonta putkea.

Kaikkissa autoissa, joissa on alkuperäinen runko, on turvakaari hitsattava runkoon

Itsekantavan korin omaavissa autoissa käytä 6" x 6" x .125" teräslappuja korin molemmilla puolilla. Käytä kiinnitykseen vähintään 4 kpl 10mm (3/8") pulttia

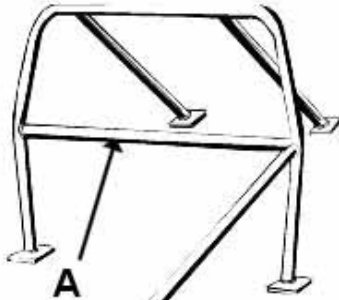

Turvakaaren ja kuljettajan kypärän välinen etäisyys korkeintaan 6"
Turvakaaren takatuen kiinnityspisteen etäisyys yläreunasta korkeintaan 5"

Turvakaaren putkien ulkohalkaisija 45mm (1 3/4"). Ainevahvuus 3mm (.118) teräs tai 2.1mm (.083) 4130 kromimoly. Paitsi putki A, joka voi olla 32mm (1 1/4"). Ainevahvuus 3 mm (.118) teräs tai 1,65mm (.065") 4130 kromimoly

Kuva Turvakaari

20.4.11 TURVAKEHIKKO

Autoissa, joiden loppunopeus ylittää 290 km/h, on käytettävä kromimoly, tai Docol materiaaleista valmistettua ajoneuvon rakenteen mukaista SFI-Spec kehikkoa. Kaikki turvakehikon konstruktio on suunniteltava ja rakennettava suojaamaan kuljettajaa kaikista suunnista 360 astetta. Kaikki kromimoly- ja Docol-hitsaukset suoritettava TIG Heliarc menetelmällä valmistajan suosituksen mukaista lisäainelankaa käyttäen. Teräshitsaukset tehtävä MIG- tai TIG-menetelmällä.

Hitsausseamujen oltava puhtaita ja umpinaisia. Saumojen hiominen kielletty. Kehikon sähkökemiallinen pinnoittaminen kielletty, maalaaminen ja pulverimaalaus sallittu. Kehikko on pehmustettava alueelta, jossa kuljettajan kypärä voi joutua kosketukseen kehikon kanssa ajoasennossa. Pehmusteen jousto vähintään 6 mm (1/4"). SFI 45.1/FIA 8857-2001 mukainen pehmuste pakollinen 9.99 ja nopeammassa ajoneuvoissa.

Avokoriset autot (katso kuvat)

Kun kuljettaja istuu ajoasennossa kypärä päässään, on turvakehikon tultava vähintään 76 mm (3") kypärän etupuolella. Autot, joissa ei ole kuljettajan jalkojen yläpuolella poikittaistukea, tulee varustaa hinnalla tai vastaavalla estämään jalkoja pääsemään rungon ulkopuolelle. Etumoottorisissa dragstereissa on kehikon takapystytuet

asennettava siten, että minkä tahansa kahta vierekkäistä putkea vasten asetettu suora ei pääse koskettamaan kuljettajan istuinta tai istuintilaa.

Lisäpystyputkia tulee asentaa, max. 30 asteen kulmassa pystytasosta, kunnes tämä sääntö toteutuu. Jos käytetään vinotukia, joiden pystykulma on suurempi kuin 30 astetta, on vierekkäisten diagonaalien koon oltava sama kuin pystyputkien koko.

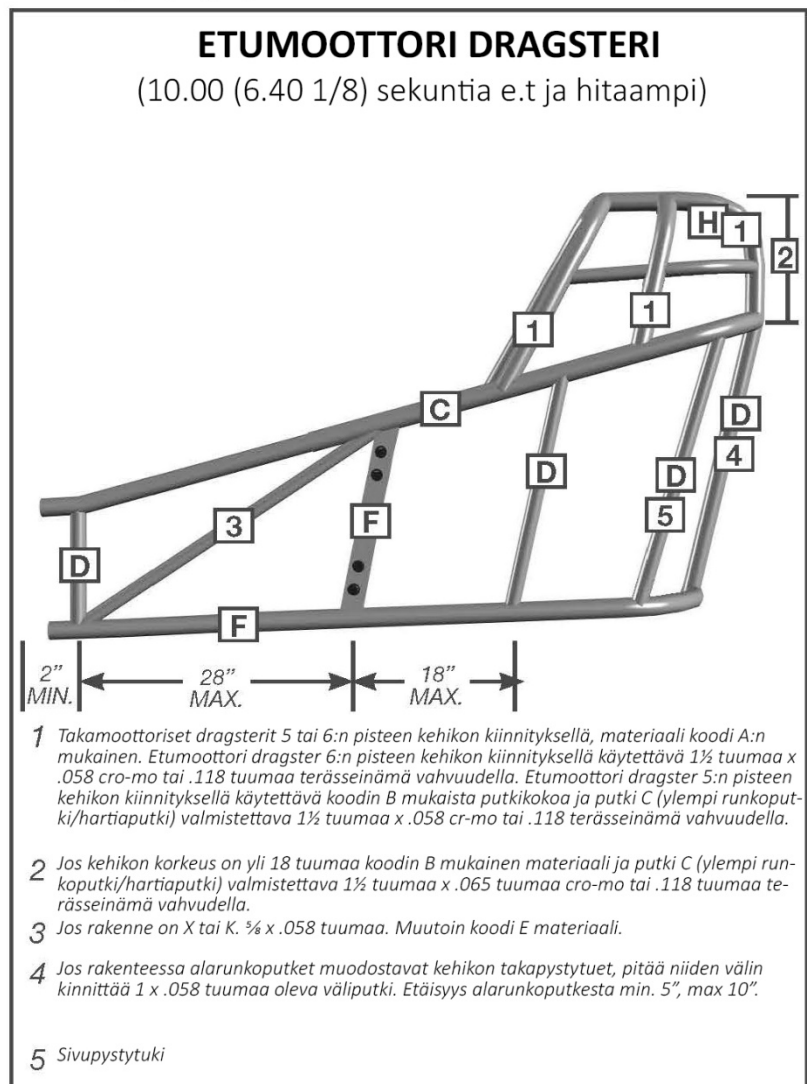

TAKAMOOTTORI DRAGSTERI

(10.00 (6.40 1/8) sekuntia e.t ja hitaampi)

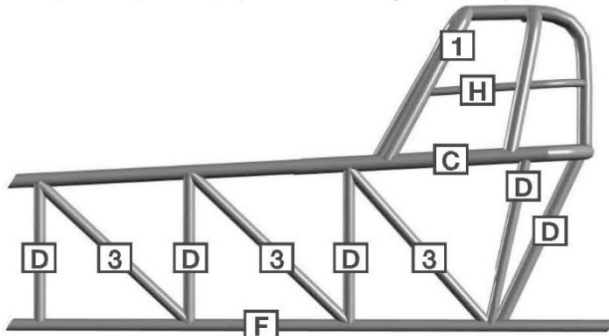

Kaikki mitat koskevat ainoastaan ohjaamoa

ETUOSA

Dragster, takamoottorinen

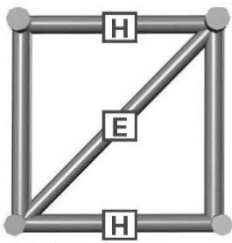

Vaihtoehto #1

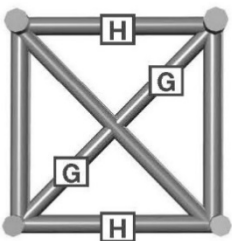

Vaihtoehto #2

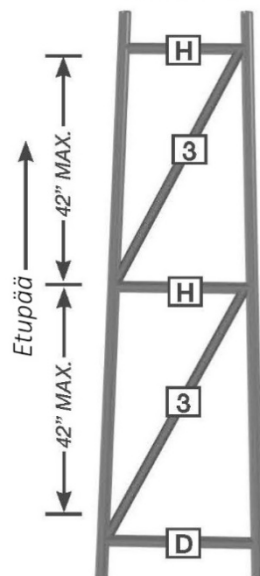
POHJAOSA

Taka- ja etumootoriset, Altered ja Funnycar putkikoodit			
Halkaisija		CR-MO seinämä	Teräseinämä
A	1 1/2	.065	.118
B	1 5/8	.065	.118
C	1 3/8	.058	.118
D	1 1/4	.058	.118
	1 1/8	.065	.118
E	3/4	.058	.118
	1	.049	.118
F	1 1/4	.058	.118
	1 3/8	.049	.118
G	5/8	.058	.118
H	1	.058	.118
I	1 1/4	.049	.118

Moottori kiinnikkeet ja/tai taka-akselin kiinnikkeet (paitsi takamoottoriset dragsterit) saa olla neliöprofiiliputkea vähintään 45 mm x 25 mm x 1,5 mm (1 3/4" x 1" x 0.058") kromimoly tai teräs.

Etumootori dragstereiden runkovaatimukset ovat:

- 7.50 tai hitaampi on runko oltava SFI 2.6
- 7.49 - 6.00 on runko oltava SFI 2.4
- 5.99 tai nopeampi on runko oltava SFI 2.2

Takamoottori dragstereiden runkovaatimukset ovat:

- 7.50 tai hitaampi on runko oltava SFI 2.7
- 7.49 - 6.00 on runko oltava SFI 2.5
- 5.99 - 5.00 on runko oltava SFI 2.1
- 4.99 tai nopeampi on runko oltava SFI 2.3

Alteredien runkovaatimukset ovat:

- 7.50 tai hitaampi on runko oltava SFI 10.3
- 7.49 - 6.00 on runko oltava SFI 10.2

SFI 2.1, 2.2, 2.3, 2.4, 2.5, 2.6, 2.7, 10.1

kehikoissa tulee olla ylimmän pääkaaren putken ja hartiaputken puolessavälissä kypäräsuoja 25 mm x 1.5 mm (1" x 0.058") pyöreää putkea kaikissa uusissa rungoissa, tai kun runkokatsastus on uusittava.

SFI 10.4 mukainen runko vaaditaan kaikilta 9.99 – 7.50 Street Roadster -tyyppisiltä autoilta. Turvakehikko on tarkistutettava kolmen vuoden välein.

ALTEREDIT JA FUNNYCARIT

(10.00 (6.40) sekuntia e.t ja hitaampi)

Kypärän tulee sijaita min 3 tuumaa
etummaisena putken takana.

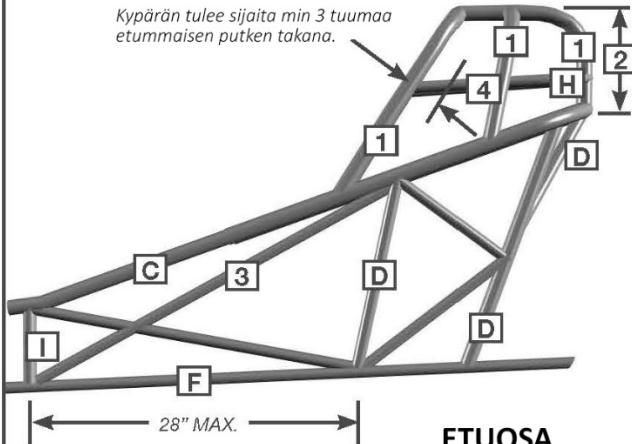

ETUOSA

Alteredit, funnycarit,
takamoottori dragsterit

1 - Funnycar ja alteredit. 6:n pisteen kehikon kiinnityksellä. Materiaali 1½ tuumaa x .058 tuumaa cro-mo tai .118 tuumaa teräseinämä.

Funnycar ja alteredit. 5:n pisteen kehikon kiinnityksellä. Materiaali koodin B mukainen ja putki C (ylempi runkoputki/hartiaputki) valmistettava 1½ tuumaa x .058 tuumaa cro-mo tai .118 teräseinämä vahvuudella.

2 - Jos kehikon korkeus on yli 18 tuumaa koodi B:n mukainen materiaali ja putki C (ylempi runkoputki/hartiaputki) valmistettava 1½ tuumaa x .065 tuumaa cr-mo tai .118 teräseinämä vahvuudella.

3 - Jos rakenne on X tai K mukainen, siloin ¾ tuumaa x .058 tuumaa, muutoin koodin E mukainen materiaali.

4 Alteredit ja funnycarit koodin H mukainen materiaali sallittu.

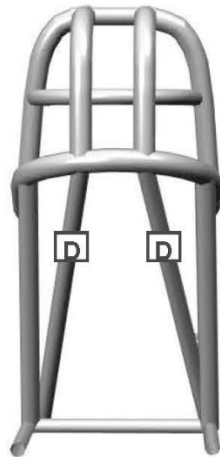

Taka- ja etumotoriset, Altered ja Funnycar putkikoodit

	Halkaisija	CR-MO seinämä	Teräseinämä
A	1 1/2	.065	.118
B	1 5/8	.065	.118
C	1 3/8	.058	.118
D	1 1/4	.058	.118
	1 1/8	.065	.118
E	3/4	.058	.118
	1	.049	.118
F	1 1/4	.058	.118
	1 3/8	.049	.118
G	5/8	.058	.118
H	1	.058	.118
I	1 1/4	.049	.118

Street Roadster

Katso sivu 179 SFI 10.4 voimaantulosta

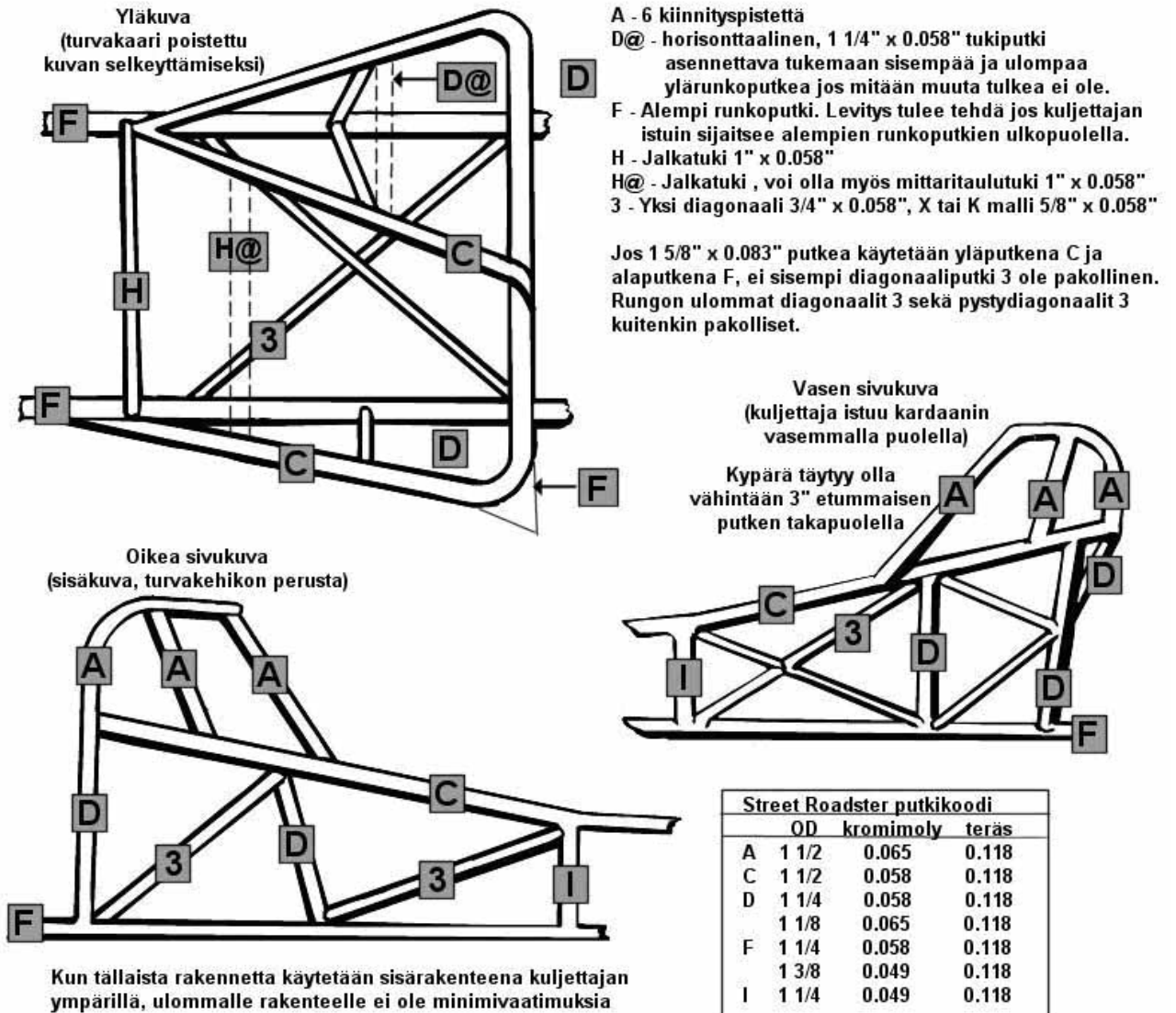

Jos alemmat runkoputket tehdään neliöprofiilista, vähimmäisvaatimus on 2" x 2" x 0.058"

Umpikoriset autot (katso kuvat)

Umpikorisissa autoissa, kuljettajan istuessa normaalissa ajoasennossa, kypärän tulee jäädä pääkaaren etupuolelle, muussa tapauksessa on kuljettajan suojaksi lisättävä saman kokoista putkea kuin turvakehikko. Pääkaarta voidaan kallistaa eteen tai taaksepäin, mutta kuljettajan on sijaittava kokonaan turvakehikon sisäpuolella.

Itsekantavalla korilla varustetuissa autoissa, joissa on alkuperäinen lattia ja rintapelti, voidaan kehikko pultata tai hitsata lattiaan/helmakoteloon 150 x 150 x 3 mm (6" x 6" x 0.125") teräslapuun. Mikäli kehikkoa ei kiinnitetä alkuperäiseen lattiaan tai runkoon, tulee autoon lisätä putket vähintään 42 mm x 3 mm (1 5/8" x 0.118") teräs tai 2 mm (0.083") kromimoly tai neliöpalkit 50 mm x 50 mm x 1.5 mm (2" x 2" x 0.058") kromimoly

tai teräs, johon kehikko kiinnitetään. Kaikissa turvakehikoissa tulee olla poikittaistuki istuimen tukemiseksi ja turvavöiden kiinnittämiseksi. Poikittaistuen tulee olla kiinnitetty enintään 100 mm (4") päähän kuljettajan hartioiden alapuolelle tai sivuputkesta. Kaikki vaadittavat takatuet tulee asentaa vähintään 30 asteen kulmaan ja kiinnitettävä hitsaamalla. Sivutuen tulee ohittaa kuljettaja olkapään ja kyynärpään välisestä kohdasta.

Jos OEM runkopalkki ei sijaitse kuljettajan jalkojen ala- ja ulkopuolella (kuten -55 Chevy, -65 Vette jne.), on asennettava helmatuki 42 mm x 2 mm (1 5/8" x 0.083") kromimoly tai 42 mm x 3 mm (1 5/8" x 0.118") teräs, vaihtoehtoisesti 50 mm x 50 mm x 1.5 mm (2" x 2" x 0.058") kromimoly tai teräs neliöprofiilia. Pakollinen autoissa, joissa on muutettu lattia (pois lukien 0.5 m² vaihteiston huoltoluukku) tai helmakotelo on turvakehikon sisäpuolella. Helmatuki on asennettava kuljettajan jalkojen ala- ja ulkopuolelle, ja kiinnitettävä turvakehikon pääkaareen, etukaareen, runkoon sekä rungon jatkeeseen tai sivutukeen. Helmatuki ei saa kiinnittyä avattavaan sivutukeen. Jos helmatuki kiinnittyy sivutukeen kauemmaksi kuin 100 mm (5") etukaaresta tai pääkaaresta, on 42 mm x 2 mm (1 5/8" x 0.083") kromimoly tai 3 mm (0.118") terästuki pakollinen sivutuen sekä etukaaren tai pääkaaren välissä.

Avattava sivutuki sallittu OEM umpikorissa, 8.50 tai hitaammissa autoissa, seuraavin ehdoin:

- α. Ulkohalkaisija vähintään 42 mm (1 5/8") ja seinämä 3 mm (0.118") teräs tai 2 mm (0.083") kromimoly. Pulttien/tappien oltava vähintään 10 mm (3/8") terästä ja niiden läpimenoireikien tulee olla molemmin puolin vahvistettu.
- β. Uros tai naaras haarukka(t) sallittu. Uroshaarukkaa käytettäessä tulee kaksi vähintään 6 mm (1/4") korvaketta hitsata kehikon pystyputkeen. Tappien tulee olla enintään 200 mm (8") päässä pääkaaren ja etukaaren pystyosasta. 3 mm paksusta teräksestä valmistettu puolikuppi tulee hitsata pääkaaren pystyosaan (sisäsivulle) tai sivutuen yläosaan (ulkosivulle) ulottuen vähintään 42 mm (1 5/8") tapin keskipisteestä. Haarukka asennelma, jossa vähintään 9 mm (0.35") paksu urososa ja kaksi vähintään 4.5 mm (0.175") paksua naarasosaa, voivat käyttää 12 mm 8.8 (1/2" Grade 5) pulttia, eikä niissä tarvitse olla puolikuppia.
- γ. Liukuholkki 35 mm (1 3/8") x 2 mm (0.083") kromimoly tai 3 mm (0.118") teräs sallittu 50 mm kytkennällä ylemmän haarukan tilalla.
- δ. Kaikkien tappien/pulttien reikien ympärillä tulee olla vähintään reiän halkaisijan verran materiaalia.

Kaikissa autoissa, joissa turvakehikko vaaditaan, tulee olla etukaaret yhdistävä poikittaistuki, 30 mm x 1.5 mm (1 1/4" x 0.058") kromimoly tai 3 mm (0.118") teräs mikäli OEM rintapeltiä on muutettu. Ei koske kardaanitunnelin muutosta alle 0,1m².

NHRA -hyväksytyt, saumallisesta putkesta tehdyt kaaret hyväksytään valmistajan toimittaman NHRA-hyväksyntäsertifikaatin kanssa, muutoin oltava saumatonta putkea. Putken hitsausaumojen sovitukset tehtävä koneistamalla. Putken päiden puristaminen kielletty.

Umpikoristen autojen runkovaatimukset ovat:

Täyskoriauto/truck alkuperäisellä tai alkuperäistä vastaavalla lattialla tai tulipellillä varustettu rungollinen tai itsekantavalla korilla 7.99-8.49 enintään 2267kg (5000 lbs.) on kehikko oltava SFI 25.6

Alkuperäinen tai muutettu lattia ja rintapelti alkuperäisellä rungolla tai itsekantavalla korilla 7.50 – 8.49 enintään 1633 kg (3600 lbs.) on kehikko oltava SFI 25.5

Putkirunkoinen 8.49 – 7.50 enintään 1633 kg (3600 lbs.) on runko oltava SFI 25.4

Putkirunkoinen 6.50 – 7.49 enintään 1633 kg (3600 lbs.) on runko oltava SFI 25.3

Putkirunkoinen 7.49 tai nopeampi enintään 1452 kg (3200 lbs.) on runko oltava SFI 25.2

Putkirunkoinen 7.49 tai nopeampi enintään 1270 kg (2800 lbs.) on runko oltava SFI 25.1

Turvakehikko tarkistutettava kolmen vuoden välein.

Kuva Turvakehikko jatkuu

Täyskoriautot 8.50 sekuntia E.T. ja hitaammat

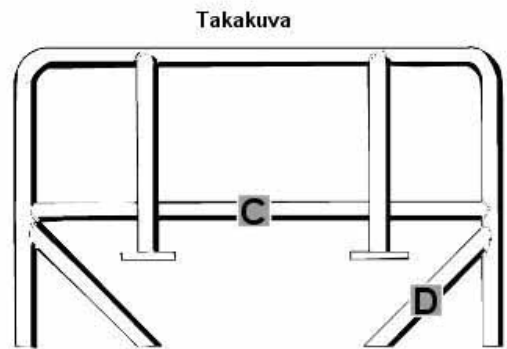
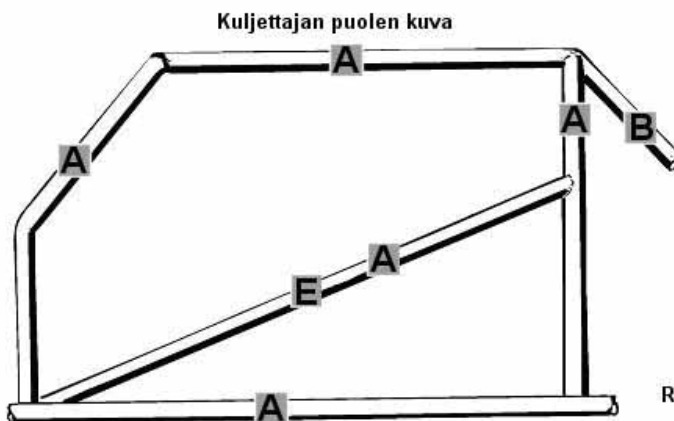

Rungollisissa autoissa turvakehikko on hitsattava runkoon

- B - Jos A, niin kaksi putkea, vapaa pituus
 Jos B1, niin kaksi putkea, 30" tai vähempi; täytyy olla kiinnitetty alle 5" etäisyydelle yläputkesta
 Jos B2, niin vähintään neljä putkea. Vähintään kaksi putkea täytyy olla kiinnitetty yläputkeen.
 Jos B3, niin vähintään kuusi putkea. Vähintään kaksi putkea täytyy olla kiinnitetty yläputkeen.
- D - Pakollinen, kun pääkaari on kiinnitetty lattiaan levyillä; täytyy olla kiinnitettynä apurunkoon.
- E - Voidaan korvata myös "X" -ratkaisulla, jolloin putken oltava 1 1/2" x 0.065" 4130 kromimoly tai 1 1/2" x 0.118" teräs.

Putkikoodi			
	OD	KM	T
A	1 5/8	0.083	0.118
B1	1 1/2	0.058	0.118
B2	1 3/8	0.049	0.118
B3	1 1/4	0.049	0.118
C	1 1/4	0.065	0.118
D	1 1/4	0.058	0.118
OD = ulkohalkaisija			
KM = 4130 kromimoly			
T = teräs			

20.4.12 AKSELIVÄLI

Vähintään 2159mm (85"), paitsi jos autossa on alkuperäinen moottori alkuperäisellä paikalla. Enimmäismääräinen akselivälin ero oikean ja vasemman puolen välillä on 25 mm (1") paitsi jos ryhmäsäännöt määrittelevät toisin.

20.5 RENKAAT JA VANTEET:

20.5.1 RENKAAT

Renkaiden kunto tarkistetaan silmämääräisesti ja niiden tulee olla vauriottomia koko kilpailun ajan. Katsastusmiehet voivat hylätä renkaat missä tahansa kilpailun vaiheessa. Katurenkaissa tulee olla vähintään 1,5 mm (1/16") kulutus pintaa. Vararenkaat, perävaunujen renkaat ja muut tilapäiseen käyttöön tarkoitetut renkaat kielletty. Pinnoitetut renkaat kielletty. Tubeless-renkaissa mutterikiinnitteiset venttiilit edessä ja takana pakolliset kaikissa 11.99 s tai nopeammissa autoissa, paitsi jos käytetään alkuperäisiä rengaspainesensoreita.

20.5.2 VANTEET

Pölykapselit kielletty. "Spinner" tyyppisten tai muunlaisten vanteiden käyttö, joissa auton liikkua on liikkuvia osia, kielletty. Kaikissa autoissa tulee olla autokäyttötyyppiset vanteet vähimmäishalkaisijaltaan 12" jolleivät luokkasäännöt ilmoita muuta. Moottoripyörien vanteet ja autokäyttöön tarkoitetut pinnavanteet on varustettava vähintään 2.5 mm (0.100") vahvuisilla teräspinoilla asianmukaisesti ristiin pinnattuna jäykkyyden maksimoimiseksi. Pinnojen poistaminen kevennystarkoituksessa kielletty. Vanteiden keventäminen kielletty. Alumiiniset sekä titaaniset pyörän mutterit/pultit kielletty, avopäiset vaaditaan. Pyörän pultit suhteessa vanteeseen ja mutteriin, katso **Kuva 5:2 Pyörän kiinnityspultti**. Levitys/välilevy vanteen ja vetoakselin kiinnityspinnan välissä sallittu. Välilevyn tulee keskittyä tiukasti ilman turhaa välystä joko keskireiästä tai pulteista. Välilevy ei saa pienentää pyöränpultin työntymistä mutteriin alle minimin (katso kuva). Vain yksi välilevy sallittu.

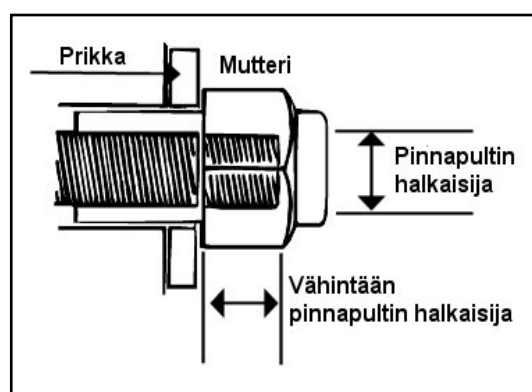

Kuva Pyörän kiinnityspultti

Maksimi vanteen leveys kaikissa autoissa 16". Minkäänlaisen pölykapselin tai suojan käyttö takavanteissa ei ole sallittu missään luokassa.

SFI 15.1 sekä SFI 15.3 beadlock -tyyppinen tai sisärenkaallinen takavanne pakollinen 6.50s ja nopeammissa autoissa tai jos loppunopeus ylittää 330 km/h.

20.6 AUTON SISUS

20.6.1 OHJAAMO

Umpikorisisissa autoissa tulee molempien ovien avautua sekä sisältä että ulkoa. Autoissa, joissa kuljettaja istuu moottorin takana suljetussa tilassa ei mihinkään sisustuksen osaan saa käyttää magnesiumia. Lasikuitukorisissa autoissa suositellaan korin sisäpintojen käsittelyä paloa hidastavalla maalilla. Kaikkien umpi- ja "full body" koristen autojen ohjaamon tulee olla täydellisesti eristetty moottorista sekä vaihdelaatikosta. Kaikki tuliseinien reiät tukittava alumiinilla tai teräksellä. 1.1.2009 ensikatsastetut lasi- tai hiilikuitukoriset autot suositellaan varustettavaksi kuljettajaa yläpuolelta suojaavalla pellillä, paksuus vähintään 0.6 mm (0.024") tai alumiinilla 0.8 mm (0.032") tai FHRA:n hyväksymällä hiilikuitulevyllä. Leveys oltava vähintään sivukaaresta 60 cm ja kuitenkin niin että suojaa kokonaan kuljettajaa. Suoja on kiinnitettävä hitsaamalla tai ruuvimutteriliitoksilla. Suojan on oltava kehikon putkien keskilinjassa. Kuljettajan sijainnin ollessa pääkaaren etupuolella, suojalevyn pituus oltava etukaaresta pääkaareen. Kuljettajan sijaitessa pääkaaren alla tai takana on kypärän yläpuolinen osa turvakehikosta varustettava suojalevyllä. Suojaa suositellaan myös vanhempiin autoihin. Comp, SPS, SPET ja PS –ryhmien autoissa, joissa aftermarket planeettavaihteisto, on seuraava sallittu vaihteiston kardaanitunnelin alueella: SFI 4.1 täyttävä vaihteistosuoja sekä täysi 360 astetta suojaava ristinivelsuoja ulottuen vähintään 230 mm (9") päähän vaihdelaatikon hännästä, putken seinämän minimi paksuus 1.3 mm (0.05") kromimoly, kaksiosaisena kiinnitetään vähintään kuudella 10 mm (3/8") 12.9 (grade 8) pultilla. Lisäksi vaaditaan vaihteiston alle lattia sulkemaan ohjaamo, vähintään 0.6 mm (0.024") terästä tai 0.8 mm (0.032") alumiinia. Kaikkien läpivientiaukkojen (vivustot, johdot, vaijerit, letkut jne.) koko tulee minimoida.

20.6.2 VERHOILU, ISTUIMET

Kaikissa kilpa-autoissa kuljettajan istuin tulee olla rakennettu, tuettu ja kiinnitetty siten, että se antaa täydellisen tuen selälle ja olkapäille. Kuljettajan penkin tulee olla alta ja takaa tuettu runkoon tai kehikon poikittaisputkiin. Penkit tulee kiinnittää pohjastaan neljällä ja takaa yhdellä pultilla (aluslevyt ja mutterit) poikittaisputkiin siten, että kaikki pultit kiinnittyvät runkoon tai poikittaistukiin, paitsi kuten mainittu SFI vaatimuksissa. Kiinnitys kuulatapeilla kielletty. Kaikkien penkkien tulee olla verhoiltuja tai kuten ryhmäsäännöt tai SFI vaatii. Etumoottorinen avokorinen, ahdettu bensa- tai metanolikäyttöinen 7.49 tai nopeampi verhoilun on oltava palonkestävää. Asianmukaisesti vahvistetut, kiinnitetyt ja rakenteellisesti kunnolliset alumiini-, lasikuitu-, hiilikuitu-, tai muovipenkit (jälkiasennus) sallittuja. Yksikerroksisessa lasikuitupenkissä tulee olla vähintään 12 mm (1/2") teräsputki-kehikko vahvikkeena. Aftermarket alumiinipenkissä tulee olla vahvistettu niskatuki. Magnesiumpenkit kiellettyjä.

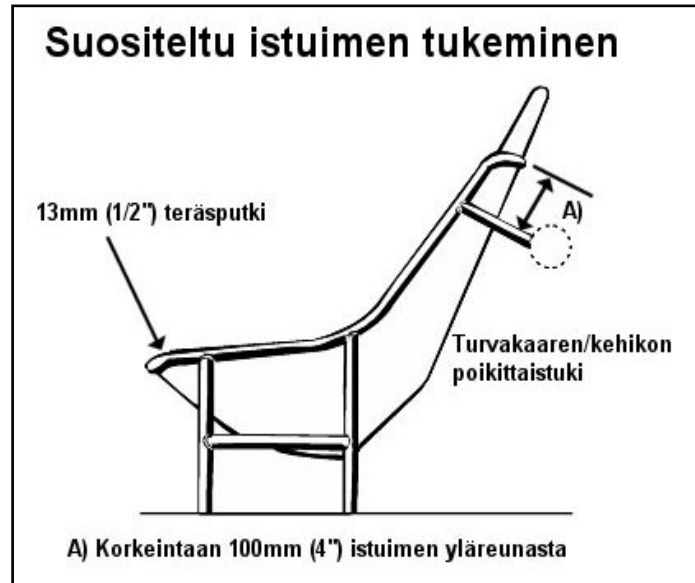

Kuva Suositeltava istuimen tuenta

20.6.3 IKKUNAVERKKO

Kaikki täyskoriset autot, joissa vaaditaan sääntöjen mukainen turvakehikko, täytyy olla varustettu hyväksytyllä ribbon-tyyppisellä tai SFI 27.1 vaatimukset täyttävällä ikkunaverkolla, joka on kiinnitetty turvakehikon sisäpuolelle mukaan lukien kiinnikkeet ylä- ja sivuputkeen. Verkon kiinnitystangot oltava vähintään 10 mm umpiterästä. Verkko täytyy olla kiinteästi asennettu alareunastaan. Yläpään kiinnitys täytyy hoitaa esim. turvavyön pikalukolla. Verkko tulee asentaa siten, että se estää kuljettajan jäsenien ulostulon kehikosta. Letkuklemmarit tai heppoiset pikalukot ovat kiellettyjä. Pulttien, tankojen tms. asentaminen verkon läpi on kielletty. Kaikki ikkunaverkkojen muutostyöt tulee tapahtua valmistajan taholta.

20.7 KORI

20.7.1 ILMANOHJAIMET, SPOILERIT

Vain tehtaan alkuperäiset ilmanohjaimet, spoilerit ja siivekkeet hyväksytään paitsi avokorisissa autoissa, kuten dragsterit ja alteredit tai mikäli ryhmäsäännöt erikseen ne sallivat. Ehdottoman varma järjestelmä, joka estää edellä mainittujen liikkumisen ajon aikana, pakollinen. Mikään osa ei saa tulla 152 mm (6") lähemmäksi takapyörää. Jousivoimalla pakotettavat spoilerit, siivekkeet ja ilmanohjaimet kielletty. Ajon aikana säädettävissä olevat spoileri, siivekkeet ja ilmanohjaimet kielletty. Huomaa määritykset: spoileri on kiinnitetty suoraan takaluukun kanteen siten että ilma pääsee kulkemaan vain sen yläpuolelta, ilmanohjain tai siipi on asennettu telineeseen siten että ilma pääsee kulkemaan sen ylä- ja alapuolelta. Etusiiven tai etuspoilerin kiinnikkeiden minimikoko on 6 mm (1/4"). Pikalukitsimien käyttö on kielletty.

20.7.2 KILPAILUNUMEROT

Jokainen kilpailuun osallistuva auto tulee varustaa kilpailijan nimellä, kilpailunumerolla, luokka- ja ryhmätunnuksella.

Molemmilla sivuilla olevien numeroiden on oltava vähintään 100 mm (4") korkeita ja 38 mm (1 1/2") leveitä. Luokka- ja ryhmätunnus tulee olla vähintään 76 mm (3") korkeita, ja 25 mm (1") leveitä.

Kilpailunumeroiden ja muiden tunnistusmerkintöjen on oltava väriltään selkeästi taustastaan erottuvia, joko maalattuja tai teipattuja auton ikkunoihin tai kylkiin näkyvälle paikalle, ja niiden on oltava selvästi luettavissa myös tornista.

Liukenevien aineiden käyttö numeroinnissa kielletty.

Umpikorisisissa autoissa kilpailunumero on oltava myös tuulilasin oikeassa ja takalasin vasemmassa yläkulmassa, pelkkä kilpailunumero riittää, vähintään 76 mm (3") korkeita, ja 25 mm (1") leveitä.

Kuljettajan nimi oltava auton molemmilla sivuilla, myös kutsumanimi sallittu.



Kuva Kilpailunumero

20.7.3 LOKASUOJAT

S/SS-autojen lokasuojien aukkojen etu- ja takareunat voidaan kevyesti muokata pyörien sovittamiseksi, maksimissaan kuitenkin 51 mm (2").

Kulmien tulee olla pyöristetyt ja näöltään alkuperäiset. Alkuperäisten pyöränaukkojen avartaminen tai levittäminen kielletty, tai kuten ryhmäsäännöissä. Etulokasuojien laskeminen täyslokasuojallisissa autoissa kielletty, tai kuten ryhmäsäännöissä. Kaikissa autoissa, joissa lokasuojan pyöränaukkoja on muutettu, on ne pokattava ja pyöristettävä.

20.7.4 TULISEINÄT

Kaikissa kilpa-autoissa tulee olla vähintään 0.8 mm (0.032") alumiininen tai 0.6 mm (0.024") teräksinen tuliseinä. Sen tulee ulottua korin reunasta reunaan ja konepeltitasosta lattiatasoon. Tuliseinän täytyy muodostaa täydellinen suoja kuljettajan ja moottorin sekä kuljettajan ja polttoainesäiliön välille. Kaikki aukot täytyy tiivistää metallilla. Joissain ryhmissä voidaan käyttää myös lasikuituista, hiilikuituista tai muusta komposiittimateriaalista valmistettua tuliseinää, katso ryhmäsäännöt. Magnesiumin käyttö kielletty.

20.7.5 LATTIAT

Kaikki lattiattomat autot täytyy varustaa lattiakaukaloilla, jotka on valmistettu alumiinista tai teräksestä. Kaukalon tulee olla koko ohjaamon pituinen ja levyinen ja yltää aina kuljettajan penkin taakse. Autot, joissa lattia tai lattiakaukalot on valmistettu lasikuidusta tai muusta särkyvästä materiaalista, on varustettava metallisella apulattialla.

OEM lasikuitulattiaisessa autossa on rakennettava poikittaistuki runkoputkien väliin lattian alle ja sen on oltava vahvuudeltaan 50 mm x 50 mm (2" x 2") ja 2 mm (0.083") seinämävahvuudeltaan. Poikittaistuen tulee sijaita siten, että siihen voidaan kiinnittää kuljettajan penkki sekä turvavyöt. Vähimmäisainevahvuudet ja materiaalit: 0.8 mm (0.032") alumiini tai 0.6 mm (0.024") teräs. Magnesiumin käyttö kielletty.

20.7.6 KONEPELLIN ILMANOTTO (SCOOP)

Umpikorisisissa autoissa, joissa scoopin käyttö on sallittu sen aukko ei saa ulottua 280 mm (11") korkeammalle alkuperäisestä konepeltitasosta. Avokorisissa, etumoottorisissa autoissa scoopin aukko ei saa ulottua 280 mm (11") korkeammalle kaasuttimen kannesta. Scoopissa saa olla ainoastaan yksi aukko ryhmissä Comp ja SS, muissa useampi aukko sallittu. Tunnistimien, lähettimien, venttiilien, johtojen ja letkujen yms. sijoittaminen scoopin sisäpuolelle kielletty. Katso ryhmäsäännöistä lisärajoitukset.

20.7.7 TUULISUOJAIN

Avokorisissa autoissa ja autoissa, joissa ei ole tuulilasia on kuljettajan suojaksi asennettava metallinen tai muusta palamattomasta materiaalista valmistettu suojain, jonka minimikoko street roadstereissa ja altered-autoissa on 300 mm x 127 mm (12" x 5"). Suojaimen tulee ohjata ilmavirta, nesteet ja muut vieraat materiaalit kuljettajan pään yli. Se tulee asentaa siten, ettei se haittaa kuljettajan näkökenttää mihinkään suuntaan ja se tulee kiinnittää tukevasti ja turvallisesti.

20.7.8 TUULILASI, IKKUNAT

Mikäli ryhmäsäännöt vaativat, on kaikki auton ikkunat oltava turvalasia, polykarbonaattia (Lexan) tai muuta iskunkestävää materiaalia, vähintään 3 mm (1/8") paksua. Tuulilasin ja etusivuikkunoiden tulee olla kirkkaita, läpinäkyviä, värjäämättömiä ja tummentamattomia. Sävy lasit sallitaan ainoastaan tehdasasennettuina. Kilpailunumeroiden teippaaminen mihin tahansa ikkunaan sallittu, elleivät ryhmäsäännöt toisin määrää. Muu ikkunoiden teippaaminen kielletty, sekä kaikki näkökenttään vaikuttavat esteet poistettava (mm. vanhat katsastustarrat). Maksimissaan 4" (102 mm) x 8" (203 mm) kiinteästi asennettu näkösuoja sallittu. Edellyttäen, että suoja on pysyvästi asennettu (irrottamiseen tarvitaan työkaluja). Kuljettajan itsensä on todettava suoja turvalliseksi ja esitettävä tekniselle henkilökunnalle, että sen tarkoitus on vähentää häiriöitä kuljettajan näkökentässä. Käyttäessään näkösuojaa kuljettaja on todennut sen olevan turvallinen eikä haittaa ajoneuvon hallintaa. Teippi, nippusiteet ym. ei kiinteät asennukset kielletty. Suoja saa olla nivelöity – edellyttäen, että asennustapa on kiinteä. Katso Tekniset Yleissäännöt 10:7.

20.8 SÄHKÖLAITTEET, KONTROLLI

20.8.1 AKUT

Kaikki akut pitää olla turvallisesti asennettu ohjaamon ulkopuolelle. Takatuliseinä 0.6 mm (0.024") terästä tai 0.8 mm (0.032") alumiinia (mukaan lukien hattuhylly) vaaditaan mikäli akku on sijoitettu tavaratilaan. Takatuliseinä voi puuttua, jos akku on sijoitettu tiiviiseen 0.6 mm (0.024") teräksiseen tai 0.8 mm (0.032") alumiiniseen tai NHRA hyväksytyyn muovilaatikkoon. Jos laatikkoa käytetään, se ei saa toimia akun kiinnikkeenä ja sen tulee olla tuuletettu korin ulkopuolelle. Siirretty akku(t) on kiinnitettävä runkoon vähintään kahdella 10 mm (3/8") kiinnityspultilla. Metalliset kiinnikkeet pakollisia. Hihnakiinnitys kielletty. Kaksi autotyypistä akkua, yhteispainoltaan 68 kg sallitaan, jolleivät ryhmäsäännöt toisin määrää. Varmista akkujen määrä ja paino luokkasäännöistä, koska vaatimukset saattavat vaihdella.

20.8.2 DELAY BOXES (VIIVEJÄRJESTELMÄT)

Kielletty ryhmissä TD, Comp, SS & S, Street, SPS, PS, Sportsman ET, Pro ET, muissa sallittu. Delay Box eli viivejärjestelmä määrittää miksi tahansa apuvälineeksi (sähköiset, mekaaniset, pneumaattiset, hydrauliset jne.) joka on rakennettu varta vasten muodostamaan viiveen transbraken tai line lock-kytkimen vapauttamishetkellä, tai hidastamaan jalka- tai käsijarrun vapautumista, tai hidastamaan kytkimen kytkentää vivun tai polkimen käytön yhteydessä ja tuloksena vaikuttaa auton toimintaan.

Ryhmät, joissa viivejärjestelmät kielletty

Komponenttien vaihtoa ei katsota viivejärjestelmän luomiseksi (solenoidit, kaasuvivustot, letkut, jouset yms.) vaikkakin komponenttien vaihto vaikuttaisi auton reaktionopeuteen. Johdotus saa koostua vain yhdestä ei-haarautuvasta johdosta virtalähteestä katkaisijalle ja yhdestä ei-haarautuvasta johdosta solenoidille (transbrake tai line lock). Yksi haaroitus sallittu (ei pikaliitos) two step'ilta solenoidille katkaisijan ja solenoidin välissä. Kaikki kytkimet, katkaisijat, johdot ja solenoidit tulee olla

autokäyttöön tarkoitettuja eikä missään tapauksessa viiveellisiä tai säädettäviä. Kaikki line lock'in tai transbraken johdotukset tulee olla ennen ja jälkeen katkaisijan erillisenä muusta sähköjärjestelmästä, näkyvillä ja tunnistettavissa. Tietokoneen, sensoreiden, releiden ja muiden sähkölaitteiden johdotus ei saa olla yhteydessä viivejärjestelmän johdotukseen. Two step, kierrostenrajoittaja ym säädettävissä oleva, ei saa sijaita kuljettajan ulottuvilla, sijainti mieluummin ohjaamon ulkopuolella.

Mikä tahansa järjestelmä, joka ei vastaa yllämainittua, on kielletty, ja täytyy korjata ennen kuin auto hyväksytään ennen kilpailua tapahtuvaan katsastukseen. Lisäksi, mikäli kielletty lisälaitte löydetään milloin tahansa katsastuksen jälkeen, on seurauksena välitön hylkäys k.o. kilpailusta, kaikkien kauden pisteiden menetys ja kilpailukiello kaikkiin loppukauden kilpailuihin. Seurauksena saattaa olla myös FIA:n kansainvälisen kilpasäännösten mukainen lisärangaistus.

Ryhmät, joissa viivejärjestelmät sallittu

Viivejärjestelmä saa osoittaa ainoastaan ennalta ajastettua viivettä, analoginen tai digitaalinen näyttö sallittu. Katso ryhmissäännöt viivejärjestelmien sallitusta määrästä. Viivejärjestelmä saa ainoastaan tuottaa ennalta määrätyn viiveen transbrake'een tms. joka vaikuttaa auton toimintaan. Viivejärjestelmä saa olla kytketty ainoastaan seuraaviin järjestelmiin: transbrake ja/tai line lock ja/tai kytkin, riippuen autosta, vaihtoajastin ja throttle stop. Viivejärjestelmän kytkeminen tallentimiin tai muihin vastaaviin laitteisiin kielletty. Vaihtovalon kytkeminen sallittu ainoastaan kierroslukumittarin- tai sytytysjärjestelmänulostuloon.

Kaikki viivejärjestelmään, throttle stoppiin, sytytysjärjestelmään, vaihtajaan ja sähköiseen polttoaineenruiskutukseen liittyvät johdot on oltava täysin näkyvissä, merkattuna ja paikallistettavissa katsastusmiehen taholta. Viivejärjestelmä ja sen osa tulee säilyttää ja käyttää muuttamattomina valmistajan asennus- ja käyttöohjeiden mukaan, ellei toisin hyväksytty. Muiden visuaalisten, audio, jne. toimintojen käyttö, jotka välittävät kuljettajalle tietoa radalla on kielletty.

Mikä tahansa järjestelmä, joka ei vastaa yllämainittua, on kielletty, ja täytyy korjata ennen kuin auto hyväksytään ennen kilpailua tapahtuvaan katsastukseen. Lisäksi, mikäli kielletty lisälaitte löydetään milloin tahansa katsastuksen jälkeen, on seurauksena välitön hylkäys k.o. kilpailusta, kaikkien kauden pisteiden menetys ja kilpailukiello kaikkiin loppukauden kilpailuihin. Seurauksena saattaa olla myös FIA:n kansainvälisen kilpasäännösten mukainen lisärangaistus.

Katso hyväksytyt viivejärjestelmät www.nhraracer.com sivustolta sekä Tekniset Yleissäännöt 20.9.1 **TIETOKONE** 20.9.2 **TALLENTIMET**

20.8.3 SYTYTYSVIRTA

Jokaisessa autossa on oltava päälle/pois asentoinen sytytysvirran katkaisin, joka on hyvin toimiva ja kuljettajan helposti käytettävissä. Painonappi-tyyppiset katkaisijat kielletty. Magneto-tyyppiset tappokatkaisimet kielletty.

Minkä tahansa ohjelmoitavan portaittain toimivan kierroslukurajoittajan ja/tai kierrosten nousun nopeutta rajoittavan laitteen erikseen (esim. MSD 7561, 7761) tai sisäänrakennetusti (esim. MSD 7531), käyttö kielletty.

Sytytysjärjestelmän johtosarjat ja kiinnikkeet tulee olla kyseisen valmistajan toimittamia.

20.8.4 PÄÄVIRTAKATKAISIN

Pakollinen milloin akku on siirretty tai ryhmsäännöt niin vaativat. Päävirtakatkaisimen tulee sijaita auton takaosassa ja oltava helposti käytettävissä auton ulkopuolelta. Katkaisin asennettava sähköjärjestelmän positiiviselle puolelle ja katkaistava kaikki virta autosta akusta eteenpäin, myös sytytysvirta. Päävirtakatkaisin tulee merkitä valkoreunaisella sinisellä kolmiolla, jonka kanta on vähintään 12 cm, ja jossa on punaisen salaman kuva. "OFF"-asento oltava selvästi erotettavissa ja "PUSH /PULL" tyyppisessä katkaisimessa "PUSH" katkaisee, "PULL" kytkee virran. Kaikkien katkaisijan toimintaan liittyvien tankojen ja kaapelien ulkomitta vähintään 3 mm (1/8"). Muoviset tai irrotettavan avaimen omaavat katkaisimet kielletty. Takamoottorisissa dragstereissa katkaisijan on sijaittava takapyörien takapuolella.

20.8.5 KÄYNNISTINMOOTTORIT

Jokaisen auton tulee käynnistyä ilman ulkopuolista apua.

20.8.6 TAKAVALOT

Jokaisessa autossa tulee olla vähintään yksi tarpeen vaatiessa toimiva takavallo. Strob-, vilkku-, suuriteho-, laser-, infrapuna- tai muut valoa heijastavat laitteet kielletty. Katso myös ryhmsäännöt.

20.8.7 KATKAISIJAT

Kaikkien katkaisijoiden ja painonappien tulee olla mekaanisia toiminnaltaan. Infrapuna-, laser-, katseohjattu-, hipaisuohjattu-, valo-ohjattu- tai muu ei-mekaaninen katkaisin kielletty.

20.8.8 VAIHTOVALO

Vaihto hetken merkkivalo saadaan kytkeä ainoastaan kierroslukumittarin tai sytytysjärjestelmän lähtöön.

20.9 APUJÄRJESTELMÄT

20.9.1 TIETOKONE

Vain vakioautoissa, joihin tehdas on tietokoneen asentanut alun perin, saa se vaikuttaa auton toimintoihin. Ryhmsääntöjen salliessa OEM-tyyppinen elektroninen polttoaineen ruiskutus sallittu. Kaikkien johtojen, tunnistimien ja muiden järjestelmään kuuluvien osien tulee olla katsastusmiehen tunnistettavissa. Kaikissa muissa autoissa olevat tietokoneet saavat vain kerätä informaatiota ja ne eivät millään tavoin saa vaikuttaa auton toimintaan.

Tietokone määritellään miksi tahansa laitteeksi (sähköinen, mekaaninen, pneumaattinen, hydraulinen, jne.) joka vaikuttaa jollain tavoin auton johonkin toimintaan kuljettajasta riippumatta. Tietokoneen keräämän tai tallentaman tiedon välittäminen kuljettajalle tai jollekin ulkopuoliselle taholle (telemetria) on kielletty. Katso Tekniset Yleissäännöt 9:2 tallentimet.

Luokkasääntöjen mukaiset ajastetut tai kierroslukuun perustuvat muuttujat ja vastaavat sallittuja, mutta kaikki automatisoidut toiminnat tulevat olla asetetut ja säädettyt ennen

kilpailusuoritusta. Ajastin saa näyttää vain ohjelmoidun aikamäärän, analoginen tai digitaalinen näyttö sallittu.

Auton korkeutta mittaavien tunnistimien ja laitteistojen käyttö ja asennus kielletty kaikissa ajoneuvoissa.

Autoissa olevat laitteistot voidaan milloin tahansa poistaa katsastajien niin päättäessä.

20.9.2 TALLENTIMET

Tallentimia saadaan käyttää ainoastaan auton eri toimintojen tallentajina siten, että ne eivät millään tavoin vaikuta itse auton toimintaan. Tallennin ei saa käynnistyä kaasupolkimen, kytkimen, jarrujen tms. mekanismin välityksellä, eikä myöskään joulukuusen, radiolähtetimen, pyöränopeustunnistuksen, kiihtyvyyden, laserin, sijainnin radalla tai jonkun muun ulkopuolisen impulssin välityksellä. Tulee käynnistyä ainoastaan omasta erillisestä katkaisijastaan kuljettajan tai teamin jäsenen toimesta, eikä katkaisija saa olla kytketty mihinkään muuhun järjestelmään.

"Viides pyörä" tunnistimet (ns. Peiseler) kielletty (koskee myös wheelie-bars:n pyöriä). Kaikkien linjojen, jotka vastaanottavat painetta tai virtausta pitää olla metallisia tai metallipunoksia.

Tietokoneen tallentaman tiedon lähettäminen tai välittyminen kuljettajalle tai johonkin ulkopuoliseen pisteeseen kielletty. Tiedosto saadaan purkaa ja tarkistaa (printteri, kuvaruutu tms.) vasta ajosuorituksen jälkeen.

Kaikki laitteet (mekaaniset, hydrauliset, pneumaattiset, sähköiset, optiset tai muut kuin OEM-tyyppiset), jotka avustavat kuljettajaa selvittämään oman tai vastustajan auton sijaintia radalla, kielletty. Vai OEM-tyyppiset peilit asennettuna alkuperäistyyliin, sallittu.

Mikäli kilpa-autosta löytyy esim. rata- tms. tietoutta tallentava tai välittävä laite, on seurauksena välitön hylkäys k.o. kilpailusta, kaikkien kauden pisteiden menetys ja kilpailukielto kaikkiin loppukauden kilpailuihin. Seurauksena saattaa olla myös FIA:n kansainvälisen kilpasäännösten mukainen lisärangaistus.

20.9.3 SAMMUTTIMET

Jokaisella kilpailijalla ja/tai teamillä on oltava käyttövalmis ja viranomaisten hyväksymä vähintään 6 kg sammutin ja sammutuspeite käytössään. Se tulee olla sijoitettuna varikkopaikalle ja oltava helposti käyttöön otettavissa.

Sammutusjärjestelmän on oltava SFI- tai FIA-hyväksyty, manuaalisesti toimiva, autoon kiinteästi valmistajan ohjeiden mukaan asennettu. Pullot ja putket tulee olla kiinnitetty runkolinjan sisäpuolelle. Pullojen pitää olla kiinteästi asennettuja, ei letkuklemmareilla tai nippusiteillä, eikä pikalukitteisia. Jos käytetään useampaa kuin yhtä pulloa, pitää niillä olla omat putkistonsa ja suuttimensa. Ainoastaan valmistajan toimittamat metalliputket ja suuttimet sallittu.

7.49 sekuntia ja nopeammissa ahdetuissa bensa- tai metanolikäyttöisissä etumoottorisissa autoissa sammutusjärjestelmä pakollinen, suutin linjaan on liitettävä paineilma sylinteri (min. halkaisija 16mm) joka aktivoituu samalla ja kytkee päävirran pois. Järjestelmän aktivointi tulee tapahtua yhtäaikaaisesti samasta kytkimestä.

Sammuttimien yhteenlaskettu tilavuus minimissään 8,5 kg. Moottoritilan järjestelmän minimikoko 6,2 kg, ohjaamon minimikoko 2,3 kg.

7.50-9.99 etumoottoriset ahdetut bensa – tai metanolikäyttöiset etumoottoriset umpikoriset autot, kiinteä sammutusjärjestelmä vaaditaan, minimikoko 2,3 kg (5 lbs). Järjestelmässä oltava linja, jossa toinen suutin ohjaamossa ja toinen konehuoneessa.

7.50 -9.99 vapaasti hengittävä etumoottorinen umpikorinen auto, sammutus järjestelmää suositellaan. Katso myös luokkakohtaiset määräykset.

Suuttimien sijoitus on äärimmäisen tärkeää. Kaksi suutinta sijoitetaan moottorin etupuolelle, yksi kumpaankin reunaan. Yksi suutin asennetaan ohjaamoon ohjausakselin lähelle. Jos sammutin laukaistaan, tulee pullon tyhjentyä kokonaan. Osittain tyhjentyvä järjestelmä kielletty.

Pullot tulee asentaa siten, etteivät ne vaurioitu moottori-, kytkin- tai muusta räjähdyksestä tai lentävistä esineistä. Pullot tulee myös asentaa niin korkealle, ettei esim. auton pyörän irtoaminen aiheuta pullon kosketusta rataan. Pullot on asennettava niin, etteivät ne ole lämmölle alttiita.

Vain metalliset laukaisuvaijerit sallittu, muovipäällysteiset kielletty. Laukaisu-vaijereiden tulee olla asennettu mahdollisimman suojaiseen kohtaan törmäyksen tai muun hätätilanteen varalta. Moottorin ja kytkinkopan alueella laukaisuvaijeri asennettava runkoputken sisälle. Noudatettava valmistajien suosituksia asennuksessa erityisesti huomioiden vaijerien taipumasäteen ja suojelemisen venymiseltä ja vääntymiseltä. Järjestelmän varmistussokat on poistettava lineup'ssa ennen lähtöalueelle siirtymistä.

Tämän järjestelmän asennus suositeltavaa kaikkiin fuel ja/tai ahdettuihin autoihin. Kaikki painesammuttimet oltava teräsvuorattuja, teräs- tai alumiinisuuittimilla varustettuja ja niissä on oltava painemittari. Kaikissa pulloissa oltava pullon vetoisuutta ilmoittavat merkinnät. Kilpailijan vastuulla on punnita pullot ennen joka kilpailua.

20.9.4 GENERAATTORIT

Kaikkien polttomoottorikäyttöisten kojeiden kuten aggregaatit, kompressorit jne pakoputki tulee suunnata ylöspäin trailerin, peräkärryn tms. katon yläpuolelle niin että pakokaasut eivät häiritse muita varikolla olijoita.

20.9.5 TUNKIT JA PUKIT

Auton alla ei varikolla saa työskennellä, ellei se ole varmistettu pukeilla. Tämän määräyksen rikkominen johtaa välittömään kilpailusta pois sulkemiseen.

Kaikissa ryhmissä työskentelykorkeus vähintään 178 mm (7") mitattuna maasta takarenkään alapintaan.

20.9.6 NOSTIN

Mikä tahansa, millä tahansa toimiva apulaite, joka pyrkii nostamaan kilpa-auton vetäviä pyöriä radan pinnasta lähtöviivalla, on kielletty.

20.9.7 YLISUURET TRAILERIT

Suurta kuljetuskalustoa (rekat jne.) käyttävien kilpailijoiden tulee huomioida, että kuljetuskaluston takaovien on oltava suljetut aina lastaamisen ja purkamisen tultua suoritetuksi. Myös lisäramppien on oltava poissa näkyvistä aina käytön jälkeen. Kuljetusauton ja lisäkatoksen yhteen laskettu leveys ei saa ylittää 6.7 m (22 jalkaa).

20.9.8 PAINEPULLOT

Kaikissa painepulloissa (ilma, CO₂, sammutin jne.) joita käytetään vaihteistoissa, kytkimissä, jne. täytyy olla kaiverrus, josta käy ilmi pullon minimi luokitus. Kaikkien pullojen minimi luokitus on 124 bar (DOT 1800 paunaa). Kaikkien pullojen tulee olla tukevasti kiinnitettyjä (ei nippusiteillä eikä klemmareilla). Painepulloista tulee ilmoittaa autossa olevalla tarralla. Jos painepulloa pneumaattiseen ohjaukseen, on hyväksytyjä täyteaineita typpi, ilma ja hiilidioksidi.

20.9.9 TYÖNTÖAISAT

Kilpa-auton työntäminen tai hinaaminen käyntiin on kielletty.

20.9.10 TELEMETRIA

Telemetria kielletty paitsi kilpailun järjestäjän tarkoituksiin käytettäessä, kuten kamerakuvan välittäminen autosta yms. Oltava kuitenkin FHRA'n myöntämä lupa.

20.9.11 LUISTONESTO

Kaikenlaiset sähköiset tai mekaaniset luistonestojärjestelmät kielletty. Luistonestojärjestelmäksi luetaan kaikki järjestelmät tai toiminnot, jotka mittaavat reaaliaikaisesti pyörän luistoa, moottorin kierrosluvun muutoksia jne ja saadun tiedon mukaisesti vaikuttavat auton käyttöön.

Katso Tekniset Yleisäännöt 20.8.2 **DELAY BOXES (VIIVEJÄRJESTELMÄT)** 20.8.3 **SYTYTYSVIRTA** 20.9.1 **TIETOKONE** 20.9.10 **TELEMETRIA**

20.9.12 HINAUSAUTOT

Hinausautossa on oltava merkittynä hinattavan auton kilpailunumerot. Enintään kuusi team henkilöä saa olla hinausauton kyydissä. Kaikkien tulee olla hytissä tai kokonaan lavan laitojen sisäpuolella. Takaluukulla ei saa istua, lavalla tai astinlaudoilla ei saa seistä. Kaikissa huoltoajoneuvoissa /varikkoajoneuvoissa valo pakollinen. Laturit ja muut ulkopuoliset jännitelähteet sekä jatkojohdot kielletty oman varikkopilttuun ulkopuolella. Auton poistuttua omasta varikkopilttuusta lähtöalueelle, on sen oltava kilpailuvalmiina ja ainoastaan hinausautoa on sallittu käyttää, kunnes auto palaa omaan varikkopilttuuseensa. Super ryhmissä sekä ryhmässä SS siirrettävä generaattori sallittu LineUpissa ennen kilpailusuoritusta.

20.9.13 KAKSISUUNTAINEN RADIOYHTEYS

Sallittu kaikissa ryhmissä kuljettajan ja tiimin välillä. Ei saa missään tapauksessa käyttää tiedon hankintaan tai kontrollitoimintoihin vaikuttamiseen (vaaka, fuel check, katsastus).

20.9.14 LÄMMITYSKÄYTTÖ

Kuljettajan tulee istua paikallaan aina kun moottori on käynnissä. Moottorin käyttö on kielletty varikolla ilman, että auto on pukeilla ja vetävät pyörät riittävällä etäisyydellä maasta tai ilman ajajaa autossa, vaikka auto olisikin pukeilla. Lämmityskäyttö on kielletty varikkohiljaisuuden, ohjaajakokouksen sekä kilpailun esittelyseremonioiden aikana. Transbraken testaus, stall testi, line lockin testaus ja/tai vaihteiston lämmitys on kielletty kaikilta autoilta missä tahansa varikolla paitsi juuri ennen lähtöviivaa, ellei auto ole pukeilla. Tämän määräyksen rikkominen johtaa välittömään kilpailusta pois sulkemiseen.

20.9.15 KAMERAN KIINNITYS

Kameraa ei saa kiinnittää kuljettajaan, ajovarusteisiin tai hallintalaitteisiin. Kameran kiinnitys ajoneuvoon ei saa olla pelkän imukupin varassa, myöskään letkuside eikä nippuside kelpaa. Kiinnitysosien tulee olla metallia, kaikki muut materiaalit kielletty. Kuvamateriaalia ei saa lähettää liveinä. FHRA:lla on oikeus saada kaikki kuvattu materiaali käyttöönsä veloitusetta.

20.10 KULJETTAJA

20.10.1 VAATETUS

Jokaisen kilpailuun osallistuvan teamin jäsenen täytyy olla kokonaan pukeutunut lähtöalueella, line-up:ssa sekä kilparadalla. (ei ilman paitaa, ei shortseilla). Kengät pakolliset. Lippu/kulkulupa oltava koko ajan esillä.

20.10.2 ULKOASU

Kilpailuun osallistuvien autojen tulee olla esiintymiskelpoisia ja esiteltävissä koska tahansa. Katsastaja voi hylätä kilpailusta auton, mikäli katsoo että auto ei täytä tätä vaatimusta. Sama koskee kaikkia osallistuvien teamien jäseniä.

20.10.3 KÄSIVARSIIHNAT (ARM STRAPS)

Mikäli luokkasäännöt edellyttävät on käsivarsihinoja käytettävä siten, etteivät kuljettajan kädet tai käsivarret voi ulottua turvakehikon ja/tai korilinjan ulkopuolelle. Käsivarsihinat voidaan yhdistää kuljettajan turvavöihin siten, että hihnat irtoavat yhdessä turvavöiden kanssa. Tarkemmat tiedot valmistajilta.

20.10.4 ASIAPAPERIT

Jokaisella kuljettajalla, joka osallistuu FHRA:n ja/tai FIA:n alaisuudessa järjestettävään kilpailuun tulee olla henkilöllisyystodistus, voimassa oleva AKK:n tai oman maansa ASN:n myöntämä kansainvälinen, kyseisen luokan dr-lisenssi, auton katsastuskortti. Poikkeuksena Junior kuljettajat, katso kohta 2 KIIHDYTYS-AJON SÄÄNNÖT 2016.

Asiapaperit voidaan tarkastaa järjestäjän taholta koska tahansa.

20.10.5 KULJETTAJAN KIINNITYS

Pikalukitteinen, 76 mm (3") leveä (olkavyöt saa olla 2" mikäli sarja on tarkoitettu HANS käyttöön) SFI 16.1/SFI 16.5 tai FIA 8853/98 11.49 ja nopeammissa umpiautoissa ja 13.49 ja nopeammissa avoautoissa. Väistä pitää selkeästi ilmetä SFI 16.1/16.5 hyväksyntä tai FIA 8853/98, sekä valmistuspäivämäärä/voimassaoloaika. FIA-vyöt on päivitettävä vähintään viiden vuoden välein valmistuspäivästä lukien, jollei valmistaja vaadi lyhyempää päivitysväliä. SFI väiden päivitysväli on 4 vuotta tai valmistajan ilmoittama. Junior-luokissa maksimi käyttöaika 5 vuotta ostopäivästä tai vyöhön merkattu viimeinen käyttöpäivä. Istuinosan väiden pitää olla samaa sarjaa hartiävöiden kanssa.

Törmäyksen tai auton katolleen kääntymisen seurauksena auton turvavöistä poistetaan SFI/FIA -hyväksyntätarra/lappu katsastusmiehen toimesta. Tällä varmistetaan se, että vyöt uusitaan ennen seuraavaa ajoa.

Vain sellaiset vyöt tai vyölukko käy, joka vapauttaa kaikki vyöt (5-7 kpl) kerralla. Jos käsivarsihihnat ovat käytössä, tulee varmistaa, että ne eivät pääse takertumaan tai avaamaan vahingossa turvavöiden lukitusta. Hartiävöiden tulee kiinnittyä kehikkoon tai rungon poikittaisputkeen ja niiden tulee estää kuljettajan liikkuminen ylös-eteen-suunnassa.

Istuinosan vyöt eivät saa olla alimpiin runkoputkiin kietomalla kiinnitetyt. Mitään vyön osia ei saa kiinnittää autoon pulittaamalla turvavyöstä läpi. Tarkista lisäohjeet valmistajalta.

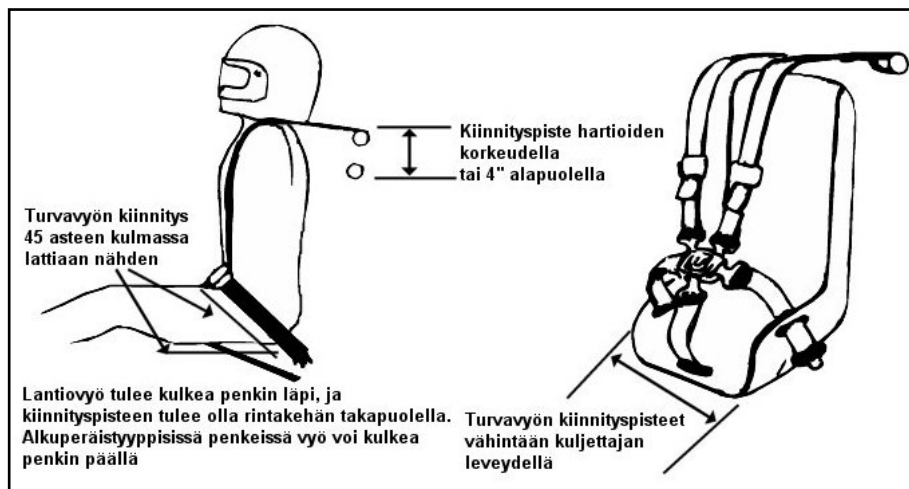

Kuva Turvavyöt

20.10.6 PÄÄN SUOJUKSET

Kaikissa autoissa, joissa on turvakaari tai kehikko, on ne oltava pehmustettuja kuljettajan pään takaa ja suunniteltuja estämään niskan retkahtamista törmäyksen sattuessa. Turvakaari tai kehikko tulee pehmustaa kaikkialta missä se saattaa joutua kosketukseen kuljettajan kypärän kanssa. Tarpeellinen pehmusteen paksuus on vähintään 6 mm (1/4") 9.99 ja nopeammissa ajoneuvoissa SFI 45.1/FIA 8857-2001

vaatimusten mukainen. Teippien tai muiden vastaavien ohuiden materiaalien käyttö pehmikkeenä kielletty. Pehmustettu turvakaari tai kehikko on oltava enintään 100 mm (4") etäisyydellä kuljettajan kypärästä. Istuimessa oleva vahvistettu niskatuki sallittu. Katso Kuva pään suojus.

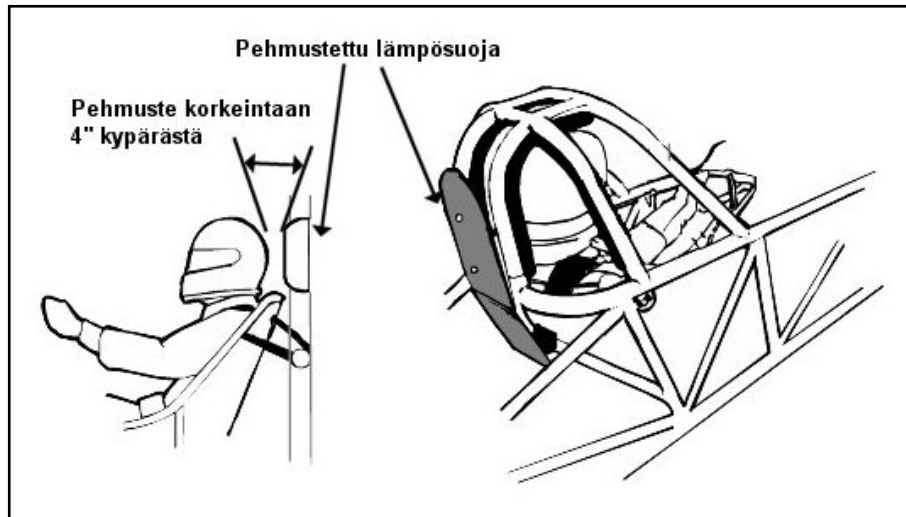

Kuva Pään suojus

20.10.7 KYPÄRÄ JA AJOLASIT

Kaikkien kilpailuun osallistuvien kuljettajien on käytettävä kypärää. Kypärien tulee täyttää jokin seuraavista normeista:

SFI 31.1 ja 41.1/2010	Hyväksyntä päättyy 1.1.2022
SFI 31.1 ja 41.1/2015	Hyväksyntä päättyy 1.1.2027
Snell SA 2010	Hyväksyntä päättyy 1.1.2022
Snell SAH 2010	Hyväksyntä päättyy 1.1.2022
Snell SA 2015	Hyväksyntä päättyy 1.1.2027
Snell SAH 2015	Hyväksyntä päättyy 1.1.2027

Hyväksymismerkintä tulee löytyä kypärästä. Kypärään ei saa tehdä mitään muita muutoksia kuin mitä valmistajan ohjeet sallivat.

Avokorisen auton kuljettajien, jotka käyttävät avokypärää on käytettävä suojalaseja. Kypärän, visiirin ja tuulisuojan muuntelu kielletty.

Umpikypärää suositellaan kaikissa ryhmissä. Umpikypärän käyttö pakollinen 9.99 s ja nopeammissa autoissa. Umpikypärässä visiirin käyttö pakollinen.

Kuljettajan visiiriin asentamat teipit yms. näkökenttää rajoittavat tekijät on kuljettajan itsensä todettava turvalliseksi ja esitettävä tekniselle henkilökunnalle, että sen tarkoitus on vähentää häiriötä kuljettajan näkökentässä. Käyttäessään näkösuojaa kuljettaja on todennut sen olevan turvallinen eikä haittaa ajoneuvon hallintaa.

FIA-kypärät, katso tarkemmin FIA Technical List no. 25, 29, 33, ja 41.

20.10.8 NISKAKAULURI/PÄÄN JA NISKAN TUKI (HANS)

Niskakauluri on pakollinen 9.99 tai nopeammissa autoissa. Niskakaulurin tulee olla kaupallisesti valmistettu, racing tarkoitukseen suunniteltu. Kahden tyyppisiä on saatavilla; 360-asteinen niskalenkki ja hevosenenkämalli. Katso ryhmävaatimukset tyyppin suhteen. Kypärän sopivuuden varmistamiseksi kuljettajakohtaisesti sallitaan muunnostyöt valmistajan suositusten mukaisesti. Täytettävä SFI 3.3 tai vastaavan FIA luokituksen vaatimukset. Katso ryhmäsäännöt.

Pään ja niskan tuki (HANS =Head And Neck Support) pakollinen 8.50 ja nopeammissa autoissa. Tarkista ryhmäkohtaiset määräykset. Käytettäessä pään ja niskan tukea on kypärässä oltava helmat tai "Eject Helmet Removal System" (SDR 890-01-30) tai esim. Stand 21 valmistama kypärähuppu ulosvetoremmein. Muutokset laitteeseen kielletty. Täytettävä SFI 38.1 tai FIA luokituksen vaatimukset. Tarkista kypärän yhteensopivuus pään ja niskan tuen kanssa, FIA Technical List No. 25, 29, 33 ja 41. Kiinnikkeiden asennus ainoastaan valmistajan voimassaolevien ohjeiden mukaisesti.

20.10.9 KILPA-AUTON / HUOLTOAUTON KULJETTAJAT JA MUKANAOLIJAT

Ainoastaan yhden henkilön sallitaan olla kilpa-auton ohjaamossa lähdön aikana pois lukien 14.00s ja hitaammat ET-ryhmän autot. Minimi-ikä apukuljettajalle on 16 vuotta, turvavarusteet kuten kuljettajalla. Kaikkien hinausauton matkustajien on oltava ajoneuvon sisäpuolella istuma-asennossa, kun hinausauto on toiminnassa.

Aina autoa käynnistettäessä, missä tahansa varikkoalueella tai kilpailu alueella, kelvollisen kuljettajan on istuttava kuljettajan paikalla. NIIDEN AUTOJEN (KILPA- TAI HUOLTOAUTOT) JOITA TYÖNNETÄÄN TAI VEDETÄÄN TAI JOTKA TYÖNTÄVÄT TAI VETÄVÄT, KULJETTAJIEN ON ISTUTTAVA NORMAALISSA AJOASENNOSSA. EI NOJATEN TURVARAKENTEISIIN TAI OHJATEN SEISTEN AUTOA AJON AIKANA TYÖNNETTÄESSÄ TAI VEDETTÄESSÄ.

Kilpailun järjestäjä voi sallia poikkeustapauksissa näytös- tai esittelyajoja kilpa-autolla kuljettaja plus yksi matkustaja. Tällöin on erityisesti huomioitava matkustajan osalta turvallisuusnäkökohdat ja mahdolliset rajoitukset.

Hinausajoneuvossa oltava toimivat valot ja niitä on käytettävä hämärään/pimeään aikaan. Lisäksi niissä on oltava kilpailuajoneuvon ryhmä ja numero selkeästi näkyvissä. Hinausajoneuvoissa kypärän käyttö pakollista, pois lukien autot.

20.10.10 AJOASUT

Kuljettajien ajoasujen on täytettävä seuraavat vähimmäisvaatimukset:

SFI 3.2 A/20	SPS mekaanisesti ahdetut metanolikäyttöiset
SFI 3.2 A/15	Comp ahdetut avokoriset, SPS, PS mekaanisesti ahdetut metanolikäyttöiset, kaikki ilokaasua käyttävät sekä muut 7.50 ja nopeammat.
SFI 3.2 A/5, Tai FIA hyväksyntä	Comp, SS, SC, SG, ET (7.50-9.99), ja PS
SFI 3.2 A/1, Tai FIA hyväksyntä	SS, SST, ET (10.0-11.49)

SFI 3.3/1	Käsineet, kengät
SFI 3.3/5	Käsineet, kengät, saappaat
SFI 3.3/15	Käsineet, kengät, saappaat

Ajoasuun kuuluu lisäksi huppu, hanskat, sukat ja nahkaiset umpikengät, mikäli ryhmä- tai luokkavaatimukset eivät muuta määrää.

Mikäli ryhmäkohtaiset säännöt eivät vaadi hyväksytyä ajoasua, vähimmillään ajoasu on pitkähihainen paita, pitkät housut, sukat, nahkaiset umpikengät sekä hanskat.

Ajoasu voi olla kaksiosainen, housut ja takki erikseen, jolloin molemmissa tulee olla oma hyväksyntämerkintä.

Yksikerroksiset nahkakäsineet kiellettyjä; kaikissa käsineissä oltava vähintään yksi NOMEX-kerros.

Mikäli SFI ajoasu korvataan FIA hyväksytyllä ajoasulla, on käytettävä NOMEX- alusasua.

Ajan käyttäessä avokypärää avokorisessa etumoottori autossa on käytettävä myös "hengittävää" kasv suojaa ja suojalaseja. Kaikkien avokoristen autojen kuljettajien on käytettävä SFI 3.3 mukaisia, tulelta eristäviä käsineitä. Katso ryhmävaatimukset.

Poikkeuksia yllämainituista:

Ahdettu, ilokaasutettu tai metanolia käyttävä etumoottorinen avokorinen auto (tai umpikorinen ilman alkuperäistä tai peltistä tuliseinää) tai automaattivaihteinen lattiaton auto (ei lattiaa vaihdelaatikon päällä), kuljettajalla oltava SFI 3.2A/15 ajoasu, sekä SFI 3.3/5 käsineet ja kengät tai saappaat.

SFI 3.3 kypärähuppu tai SFI 3.3 liepeellä varustettu kypärä pakollinen kaikissa avokorisissa autoissa sekä 9.99 nopeammissa autoissa mikäli ei käytetä niskakauluria HANS-laitteen kanssa.

20.10.11 TURVAVYÖT

Kaikki autot, joissa ei vaadita SFI 16.1/16.5, tai FIA 8853/98 vöitä, tulee varustaa hyväksytyillä, pikalukitteisilla, vähintään 3-piste istuinvöillä. Vöiden tulee kiinnittyä kehikkoon tai rungon poikittaisputkeen tai vahvistettuun kiinnikkeeseen, niin että kaikki sovitteet ovat suorassa linjassa vetosuuntaan nähden. Istuinosan vyöt eivät saa kietoutua alimpien runkoputkien ympäri. AKK:n ja FIA:n suosittelemat teräsvalu- tai U-pultti tyyppiset asennukset hyväksytyjä. Mikäli asennuksessa käytetään litteitä teräslevyjä, on niiden minimipaksuus oltava 6 mm (1/4") ja niiden reunat on pyöristettävä ehkäisemään vöiden leikkautumista. Mitään turvavyön osia ei missään tapauksessa saa kiinnittää autoon pulttaamalla turvavyöstä läpi. Kaikissa lasikuitulattiaisissa autoissa on asennettava vähintään 50 mm x 50 mm x 2 mm (2" x 2" x 0.83") seinämä vahvuinen nelikulmainen poikkiputki runkoputkien väliin kuljettajan istuinvöiden kiinnitystä varten.

20.11.1 YLEISTÄ

20.11.1 MAINONTA JA MUU MATERIAALI

FHRA pidättää itsellään oikeuden muuttaa autojen korimainontaa koskevia ohjesääntöjä.

21.2 MUUNTOTAULUKOITA

PITUUS			
	inch (in)	tuuma	2.54 cm
	foot (ft)	jalka	30.48 cm
	yard (yd)	jaardi	91.44 cm
	mile	maili	1.609 km
PINTA-ALA			
	square inch	neliötuumma	6.45 cm ²
	square foot	neliöjalka	929 cm ²
TILAVUUS			
	cubic inch (cu.in/cid)	kuutiotuuma	16.39 cm ³
	US gallon (gal)	gallona (US)	3.785 l
	quart (qrt)	1/4 gallona	0.946 l
PAINO, VOIMA, PAINE			
	pound (lb)	naula, pauna	0.4536 kg
	ounce (oz)	unssi	28.35 g
	horse power (hp)	hevosvoima	0.7457 kW
	feet pound (ftlb)	jalkanaula, jalkapauna	0.138 kpm
	feet pound (ftlb)	jalkanaula, jalkapauna	1.11524 Nm
	pounds per square inch	pauna/neliötuumma	6.895 kPa = 0.06895 bar (psi, lb/sq.in)

21.3 SFI SPESIFIKAATIOT

Alla olevassa listassa on kaikki SFI spesifikaatiot, joita käytetään kiihdytyskilpailuissa. Mukana on myös maininta voimassaoloajasta, jonka jälkeen tuote on uusittava tai tarkistutettava valmistajalla. Voimassaoloajan jälkeen tuotetta ei enää voi käyttää kilpailuissa ennen uudelleen hyväksyntää.

SFI	Tuote	VOIMASSA 7.50s. ja nopeampi	Kansalliset ryhmät
1.1	Yksilevykytkin & vauhtipyörä		
1.2	Monilevykytkin & vauhtipyörä, E.T., Comp, PRO 8.50s. Hitaammat ahtamattomat ei jälkitarkastusta	2 vuotta	4 vuotta
1.3	Monilevykytkin & vauhtipyörä PM, TMD, TMFC, PRO, TF, 1 vuosi	2 vuosi	4 vuotta
1.4	Monilevykytkin & vauhtipyörä, PM, TMD, TMFC	2 vuosi	4 vuotta
1.5	Monilevykytkin & vauhtipyörä (ahtimet, N ₂ O)	1 vuosi	2 vuotta
2.1	Takamoottoridragsterin runko, 5.99 ja nopeampi, TMD (mukaanlukien siipi ja taka-akselin kiinnitys)	1 vuosi	
2.2	Etumoottoridragsterin runko, 5.99 ja nopeampi, TMD	1 vuosi	
2.3	Takamoottoridragsterin runko, TF (mukaanlukien siipi taka-akselin kiinnitys ja rungon etuosa)	1 vuosi	
2.4	Etumoottoridragsterin runko, 6.00 – 7.49, Comp A/D, B/D, C/D, A/ED, B/ED, A/ND, B/ND	3 vuotta	
2.5	Takamoottoridragsterin runko, 6.00 – 7.49	3 vuotta	
2.6	Etumoottoridragsterin runko, 7.50 ja hitaampi		3 vuotta
2.7	Takamoottoridragsterin runko, 7.50 ja hita		3 vuotta
3.2A/1, 3.2A/5	Ajopuvun takki (myös housut, jos sisältyvät)		
3.2A/15	Ajopuku (FIA-ryhmissä 5 vuotta)		Ehjä ja hyväkuntoinen
3.2A/20	Ajopuku (FIA-ryhmissä 5 vuotta)		Ehjä ja hyväkuntoinen
3.3,3.3/10	Niskakauluri ja kypärähuppu ym.		
3.3/1	Käsineet, Kengät		
3.3/5	Käsineet, Kengät, Saappaat		
3.3/15	Käsineet, Saappaat		
3.3/20	Käsineet, Saappaat		
4.1	Automaattivaihteistonsuoja, joustamaton	5 vuotta	8 vuotta
	Automaattivaihteistonsuoja, joustava	5 vuotta	5 vuotta
6.1	Kytkimen suoja 1.1 & 1.2 kytkimille (enintään kaksi levyä tai kolme levyä 8" halkaisija max.)	5 vuotta	5 vuotta
6.1W	Kytkimen suoja 1.1 & 1.2 säätöluukulla	2 vuotta	2 vuotta
6.2	Kytkimen suoja 1.2, 1.3, 1.4 & 1.5 kytkimille (titaaninen, tarkista valmistajalta saattaa olla 1 vuosi)	2 vuotta	2 vuotta
6.3	Kytkimen suoja 1.2, 1.3 & 1.4 kytkimille (tarkista valmistajalta, saattaa olla 1 vuosi)	2 vuotta	2 vuotta

SFI	Tuote	VOIMASSA 7.50s. ja nopeampi	Kansalliset ryhmät
7.1	Moottorin alasuoja	5 vuotta	5 vuotta
7.2	Moottorin alasuoja	5 vuotta	5 vuotta
10.1	TMFC	1 vuosi	
10.2	Altered runko 6.00 – 7.49	3 vuotta	
10.3	Altered runko 7.50 ja hitaampi		3 vuotta
10.4	Sivuohjausroadster 9.99 ja nopeampi	3 vuotta	3 vuotta
10.5	FC, 4.99 ja nopeampi	1 vuotta	
14.1	Ahtimen pidikkeet (Roots)	4 vuotta	4 vuotta
14.2	Ahtimen pidikkeet (Roots)	4 vuotta	4 vuotta
14.21	Ahtimen pidikkeet (Screw)	4 vuotta	4 vuotta
14.3	Ahtimen pidikkeet (Top Fuel)	4 vuotta	
14.4	Venttiilikannen suoja	4 vuotta	
14.5	Imusarjan räjähdysuoja	4 vuotta	
15.1	Takavanteet, TMD, TMFC, PS ja PM		
15.2	Etuvanteet		
15.3	Takavanteet		
15.4	Takavanteet, TF, FC	1 vuotta	
16.1-16.5	Turvavyöt 3", FIA ryhmät	2 vuotta	
16.1-16.5	Turvavyöt 3", muut ryhmät	4 vuotta	
17.1	Sammutusjärjestelmä	2 vuotta	4 vuotta
18.1	Värinänvaimennin		
23.1	Imusarjan pullahduspaneli		
25.1	Umpikoriauton runko, 7.49 ja nopeampi, enintään 1270 kg , katso ryhmäkohtaiset säännöt	3 vuotta	
25.2	Umpikoriauton runko, 6.00-7.49, enintään 1452 kg painava auto, , katso ryhmäkohtaiset säännöt	3 vuotta	
25.3	Umpikoriauton runko, 6.50 – 7.49, enintään 1633 kg painava auto		3 vuotta
25.4	Umpikoriauton runko, 7.50 – 8.49, enintään 1633 kg painava auto		3 vuotta
25.5	Umpikoriauton runko, 7.50 – 8.49, alkuperäinen tai muutettu lattia ja rintapelti, alkuperäisellä rungolla tai itsekantavalla korilla enintään 1633 kg painava auto		3 vuotta
25.6	Täyskoriauto/ truck alkuperäisellä tai alkuperäistä vastaavalla lattialla tai tulipellillä varustettu tungollinen tai itsekantavalla korilla 7.99-8.49 enintään 2267kg (5000 lbs.)		3 vuotta
27.1	Ikkunaverkko	6 vuotta	6 vuotta
28.1	Polttoainesäiliö		
29.1	Automaatin vetolevy		
29.2	Automaatin vetolevy "High Horsepower"	3 vuotta	3 vuotta

SFI	Tuote	VOIMASSA 7.50s. ja nopeampi	Kansalliset ryhmät
29.3	Automaatin vetolevy, diesel ajoneuvot	3 vuotta	3 vuotta
30.1	Automaatin vetolevyn suoja	5 vuotta	8 vuotta
34.1	Ahdin (Screw)	3 vuotta	3 vuotta
38.1	Pään ja niskan tuki (HANS)	5 vuotta	Hihnat 5 vuotta
42.1	Ohjauspyörän keskiö		
43.1	Kardaani		
45.1,45.2	Turvakaari- / kehikko putken pehmuste		
49.1, 49.2	TF taka- ja etusiiven perusosa	2 vuotta	
54.1	Paloeristyspinnoite		
61.1	Turboahdin PM	2 vuotta	

FHRA 2019 vaatimustaulukko

Aika	6.00-7.49	7.50- 9.99	10.00-10.99	11.00-11.49	11.50-13.99	14.00 tai enemmän
Teräsvetoakselit	P	P	P	2:13	2:13	2:13
Käsivarsihihnat (avokori)	P	P	P	P	10:3	10:3
Automaatin vetolevy (SFI 29.1)	P	P	2:16	2:16	2:16	2:16
Automaatin peruustusvaihdelukko	P	P	P	P	P	P
Kytkimensuoja (SFI 6.1/6.2)	P	P	P	P	2:12	2:12
Turvavyöt (SFI 16.1)	P	P	P/10:5	P/10:5	P/10:5	P/10:5
Kardaanilenkki	P	P	P	P	2:4	2:4
Vetolevyn suoja (SFI 30.1)	P	P	2:16	2:16	2:16	2:16
Vauhtipyörä / Kytkin (SFI 1.1/1.2)	P	P	P	P	2:3	2:3
Värinävaimennin (SFI 18.1)	P	P	P	S	S	S
Kypärä	P	P	P	P	P	10:7
Pään-, ja niskan tuki	P	10:8	10:8	10:8	10:8	10:8
Nesteiden ylivuotosäiliö	P	P	P	P	P	P
Päävirtakatkaisija	P	P	8:4	8:4	8:4	8:4
Niskakauluri	P	P	10:8	10:8	10:8	10:8
Lisenssi	P	P	10:4	10:4	10:4	10:4
FHRA runkokatsastus		P				
SFI runkokatsastus	P					
Kaaren / kehikon pehmuste	P/SFI	P/SFI	P/SFI	P	10:6	10:6
Jarruvarjo	P	P	4:8	4:8	4:8	4:8
Painepullo 124 Bar (DOT 1800)	P	P	P	P	P	P
Ajoasu	P	P	P	P	10:10	10:10
Turvakaari			P	P	4:7*	4:10
Turvakehikko	P	P	P	4:11	4:11	4:11
Ahtimen pidikkeet	P	1:13	1:13	1:13	1:13	1:13
Takavalo	P	P	P	P	P	P
Automaatin suoja (SFI 4.1)	P	P	P	2:16	2:16	2:16
Ikkunaverkko (umpikori)	P	6:3 / 10:3	6:3 / 10:3	6:3 / 10:3	6:3 / 10:3	6:3 / 10:3

P= Pakollinen

S= Sallittu

Numerointi tarkoittaa sääntökirjan tekniset yleissäännöt kappalenumeroa

* Street säännöt

Tämä taulukko on vain ohjeellinen eikä korvaa tai kumoa FHRA sääntökirjan määräyksiä

SANASTO

- aftermarket	jälkituotanto
- big block	isolohko
- bore	poraus, sylinterin halkaisija
-cfm, cubic feetperminute	kuutiojalkaa minuutissa
- cid, cubic inch displacement	iskutilavuus kuutiotuumina
- compression ratio	puristussuhde
- cowl induction	ulkoilman sisäänotto painealueelta tuulilasin etupuolelta
- full size	täysikokoinen, isokorinen
- fuel injection	polttoaineen ruiskutus
- heavy duty	vahvistettu
- high-riser	korkea imusarja
- line lock	Järjestelmä jolla ohjataan jarrupaine ainoastaan etujarruihin
- mph, miles per hour	mailia tunnissa
- OEM	Original Equipment Manufacturer, alkuperäisosavalmistaja
- ohv, overhead valve	kansiventtiilimoottori
- optional	valinnainen
- overbore	yliporattu
- performance	suorituskyky
- high-performance	suuritehoinen suorituskyky
- scoop	ilmanottoaukko
- small block	pikkulohko
- strip	kiihdytysajorata
- stroke	iskun pituus
- throttle stop	laite joka lukitsee kaasuläpän haluttuun kierroslukuun
- torque	vääntömomentti
- transbrake	lukitsee vaihteiston lähtöhetkellä
- transmission	vaihteisto
- ram air	ulkoilman sisäänotto kaasuttimeen, yleensä etupäästä
- rpm / revs per minute	kierrosta minuutissa
- slicks	kuvioton, pehmeästä kumiseoksesta valmistettu kisarengas
- wheelie bars	liian keulimisen estävät tangot, joiden päissä pienet pyörät

LÄHETTÄJÄN MERKIT

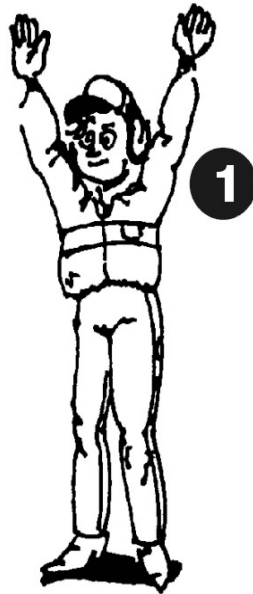

Aja lähtöalueelle.



Asetu Stage -valoihin. Merkin toisto
Asetu välittömästi Stage -valoihin.



Sammuta moottori.



Peruuta. Peruuta niin kauan kuin
käden liike jatkuu. Merkkiä voidaan
näyttää selkä kilpailijaan päin sekä
vain toisella kädellä, jonka puoleista
autoa merkki silloin koskee.